

Driftsinstruks Strupespjeld

NCC Industry AS

Rugsland

AZ-80157

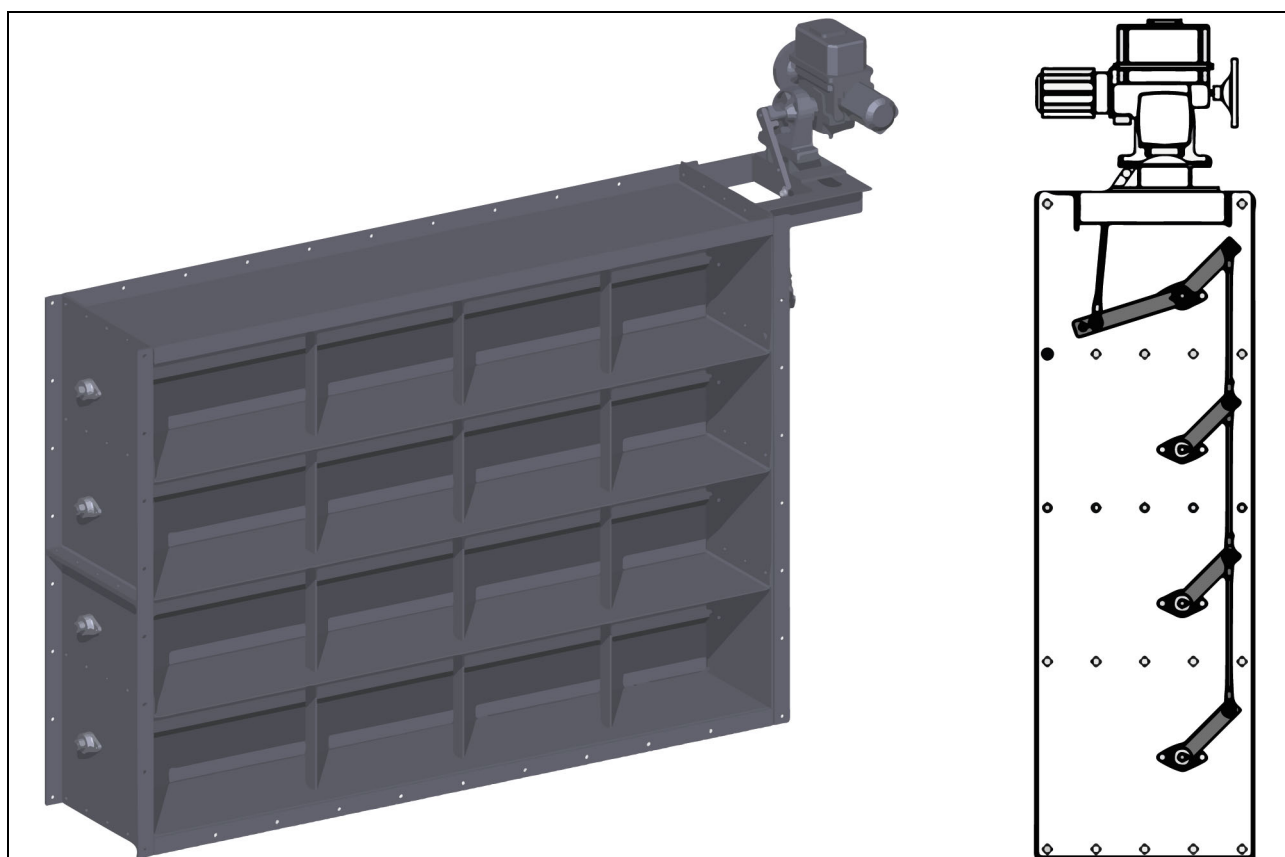

Opphavsretten til denne veiledningen tilhører firma Ammann.

Optrykk, oversetting og mangfoldiggjøring, også i utdrag, er ikke tillatt uten skriftlig tillatelse.

Retten til endringer forbeholdes.

© Ammann Asphalt GmbH

1008DK2_201801_N

Skrifttype: Arial, WingDings

2020-11-27 / Forfatter Redaktør:

Michael Lemper

Innhold

Innhold	3
Restfarer	5
Bruk og produktbeskrivelse	9
1 Riktig bruk	10
2 Misbruk	12
3 Strupespjeld	13
Transport	15
Montering og oppstart	17
Inspeksjon, vedlikehold, reparasjon og feilutbedring	23
1 Farer ved vedlikeholdsarbeid	24
2 Inspeksjon, vedlikehold og reparasjon	26
2.1 Innstilling av klaffene	29
Smøreveiledninger	33

Restfarer

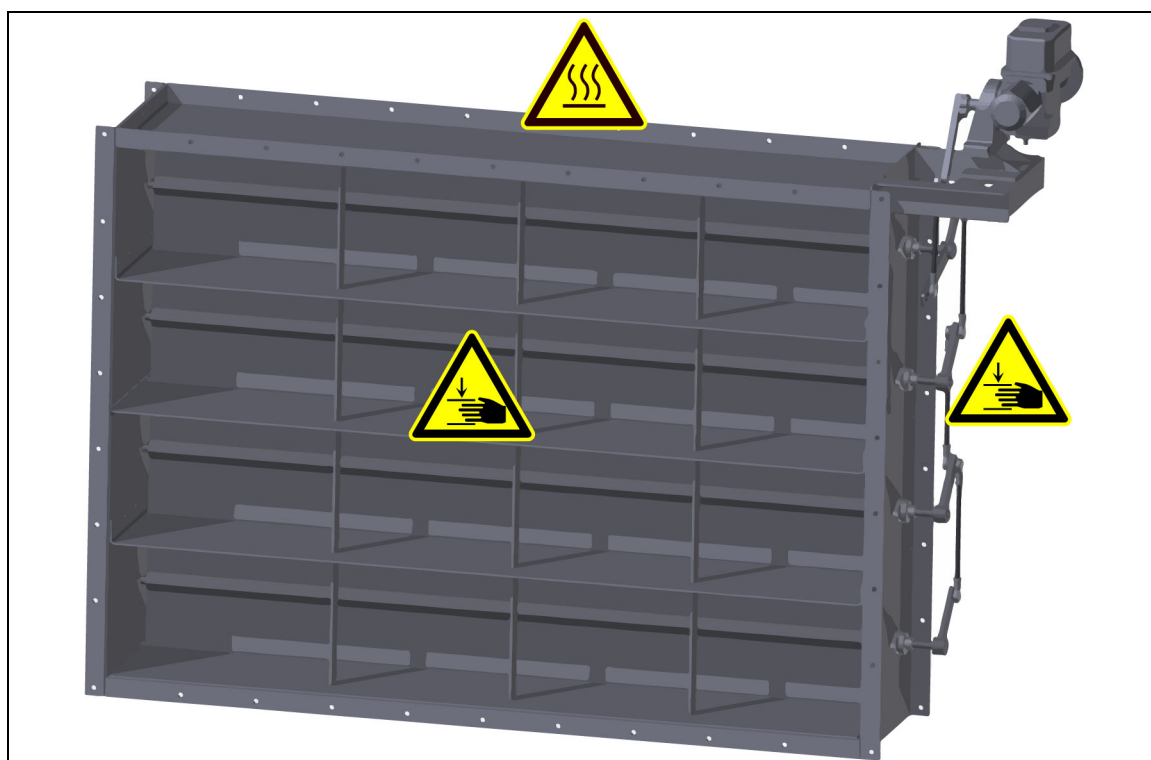

! ADVARSEL

Fare grunnet klem- og kuttskader!

Mellom klaffene og huset.

- ⇒ Koble aktuatoren kun til strømforsyningen og styringen hvis klaffen er fullstendig montert på en kanal!
- ⇒ Ikke grip inn mellom klaffene og huset!

**⚠ ADVARSEL****Fare grunnet klem- og kuttskader!**

På aktuator og spaker

⇒ Beskytt disse komponentene med en tildekking hvis de kan nås fra gangbroen!

**⚠ FORSIKTIG****Forbrenningsfare!**

Klaffen varmes opp av varm luft eller utblåsningsluft.

⇒ Bruk beskyttelseshansker!

⇒ Ikke ta på klaffen!

Personlige notater

Bruk og produktbeskrivelse

1 Riktig bruk

Strupespjeldet er utelukkende ment for reduksjon av tverrsnittet i en kanal eller en rørledning.

Annen bruk eller bruk som går utover dette, er feil bruk. Produsenten/leverandøren er ikke ansvarlig for skader som oppstår av dette. Kun den driftsansvarlige er ansvarlig.

Strupespjeldet må kun drives i forbindelse med et asfaltblandeanlegg!



Formen og størrelsen til strupespjeldet må passe til kanalen eller rørledningen!

Strupespjeldet kan også se annerledes ut enn fremstilt i denne veiledningen. Funksjonsmåten forblir den samme.

Antall klaffer varierer med størrelsen på strupespjeldet og typen kanal som de skal monteres i.

«Kanal» i denne anvisningen refererer også til rørledninger.

Strupespjeldet å kun drives montert i en kanal som det strømmer luft eller utblåsningsluft gjennom.

Andeler støv eller væsker, for eksempel bitumenrester, kan forekomme i luften eller utblåsningsluften. Ved høye andeler må vedlikehold utføres hyppigere.

Strupespjeldet må kun drives hvis det er montert på begge sider i en kanal og man ikke kan nå klaffene.

Hvis strupespjeldet kan nås fra anleggets gangbro, må aktuatoren og spaken dekkes til med et gitter eller en hette.

Maskinen er konstruert i henhold til den aktuelle tekniske stand og anerkjente sikkerhetstekniske regler. Likevel kan det ved misbruk oppstå farer for liv og helse.

VARSEL

Maskinen må kun brukes når den er i teknisk feilfri stand!

Feil som kan påvirke sikkerheten, må rettes opp omgående!

Maskinen må ikke brukes ved feil!

Riktig bruk inkluderer også at driftsveiledningen følges og inspeksjons- og vedlikeholdsbetingelser overholdes.

VARSEL

Bruk maskinen kun til de oppgavene den er bestemt til.

Bruk av maskinen til andre oppgaver enn de oppgavene den er bestemt for gjelder som misbruk.

2 Misbruk

VARSEL

Enhver bruk utover det den er ment til gjelder som misbruk og er derfor forbudt!

Ikke gjør endringer på maskinen!

Ved misbruk oppstår det farer for personalet og skader på maskinen.

Ammann overtar ikke ansvar for personskader og materielle skader som oppstår på grunn av misbruk.

Ikke drift strupespjeldet på en åpen kanalende.

Ikke drift strupespjeldet i en kanal for væsker eller faste stoffer.

Drift strupespjeldet kun hvis alle klaffene åpner og lukker samtidig. Hvis klaffene ikke er parallelle, fungerer strupingen og åpningen ikke riktig, og aktuatoren kan bli skadet.

Klaffene kan stilles parallelt ved at avstandene mellom spakene tilpasses via gjengestengene.

3 Strupespjeld

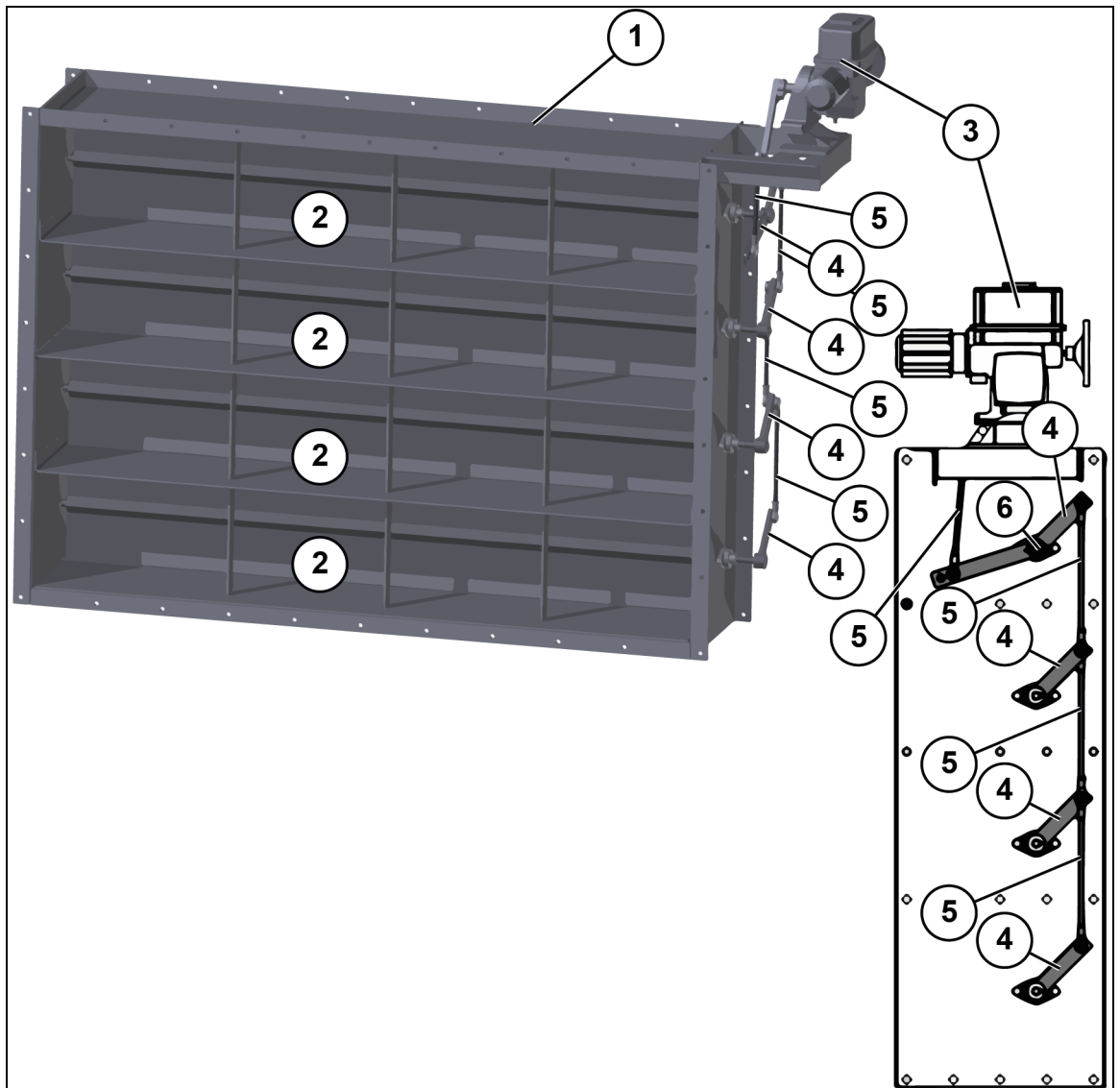

Den faktiske utførelsen kan avvike fra bildet.

Posisjon	Komponent
1	Hus
2	Klaff
3	Aktuator (i)
4	Spaker
5	Gjengestenger
6	Koblingsfane

Med stillingen til klaffene (2) blir tverrsnittet strupet eller åpnet.

Aktuatoren (3) beveger klaffene via spakene (4).

Aktuatoren muliggjør også mellomstillinger hvis dette er angitt i styringen.

Spakene er forbundet til gjengestenger (5).

Via gjengestengene kan også avstanden til spakene stilles inn slik at klaffene åpner og lukker samtidig.

På den øverste spaken er det festet en koblingsfane (6).

Hvis koblingsfanen står parallelt til strømningsretningen, er klaffene i åpen stilling.

Hvis koblingsfanen står loddrett til strømningsretningen, er klaffene i strupet stilling.

Hver mellomstilling kan også ses på stillingen til koblingsfanen.

Transport

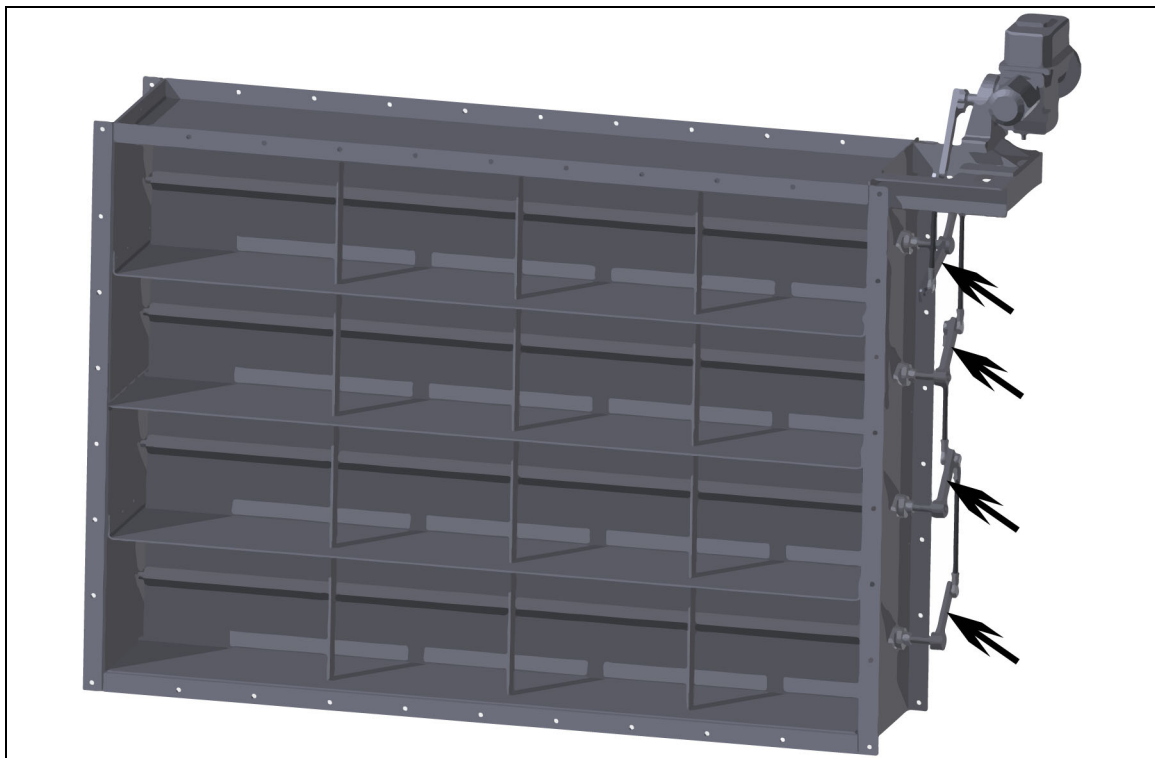

Nødvendige forberedelser for transport:

- Steng klaffene.
- Sikre drevet og klaffene mot uønskede bevegelser.



Klaffene kan for eksempel sikres ved at spakene bindes fast med tau!

Montering og oppstart



Følg veiledningene for kanalen og andre deler i kanalen!

Montering i en ny kanal

1

Monter kanalen frem til strupespjeldet

⇒ Støtt opp kanalen hvis den rager lengre ut.

2

Montere strupespjeld

⇒ Vær oppmerksom på posisjonen til aktuatoren i henhold til monterings tegningene.

- 1 Fest egnet festemiddel på strupespjeldet.
- 2 Løft strupespjeldet i posisjon på kanalen.
- 3 Fest strupespjeldet med skruforbindelser i hjørnene.
- 4 Fest strupespjeldet med skruforbindelser i alle flenshullene.
- 5 Trekk til skruforbindelsene med tilsvarende tiltrekkingsmoment.
- 6 Fjern festemiddelet.

3	Løsne sikring Løsne transportsikringene til aktuatoren og klaffene.	
4	Montere resten av kanalen Monter den neste kanaldelen på strupespjeldet. Monter kanalen frem til enden eller neste strupespjeld.	

Montering i en eksisterende kanal

1	Forberedelser 1 Lag et utsnitt i kanalen som passer til strupespjeldet. ⇒ Hvis det er mulig, må du kun forkorte én del av kanalen. 2 Sveis en passende flens på kanaldelene. 3 Forny lakkeringen eller galvaniseringen.	
2	Skifte ut strupespjeld ⇒ Vær oppmerksom på posisjonen til aktuatoren i henhold til monterings tegningene. 1 Fest egnet festemiddel på strupespjeldet. 2 Løft strupespjeldet i utsnittet. 3 Fest strupespjeldet med skruforbindelser i hjørnene. 4 Fest strupespjeldet med skruforbindelser i alle flenshullene. 5 Trekk til skruforbindelsene med tilsvarende tiltrekkingsmoment. 6 Fjern festemiddelet.	

3	Løsne sikring Løsne transportsikringen til aktuatoren og klaffene.	
Tilkoblinger		
1	Strømforsyning og styring Koble følgende komponenter til strømforsyningen og styringen: 1 Aktuator	
	Strupespjeldet er montert.	

Personlige notater

Inspeksjon, vedlikehold, reparasjon og feilutbedring

1 Farer ved vedlikeholdsarbeid

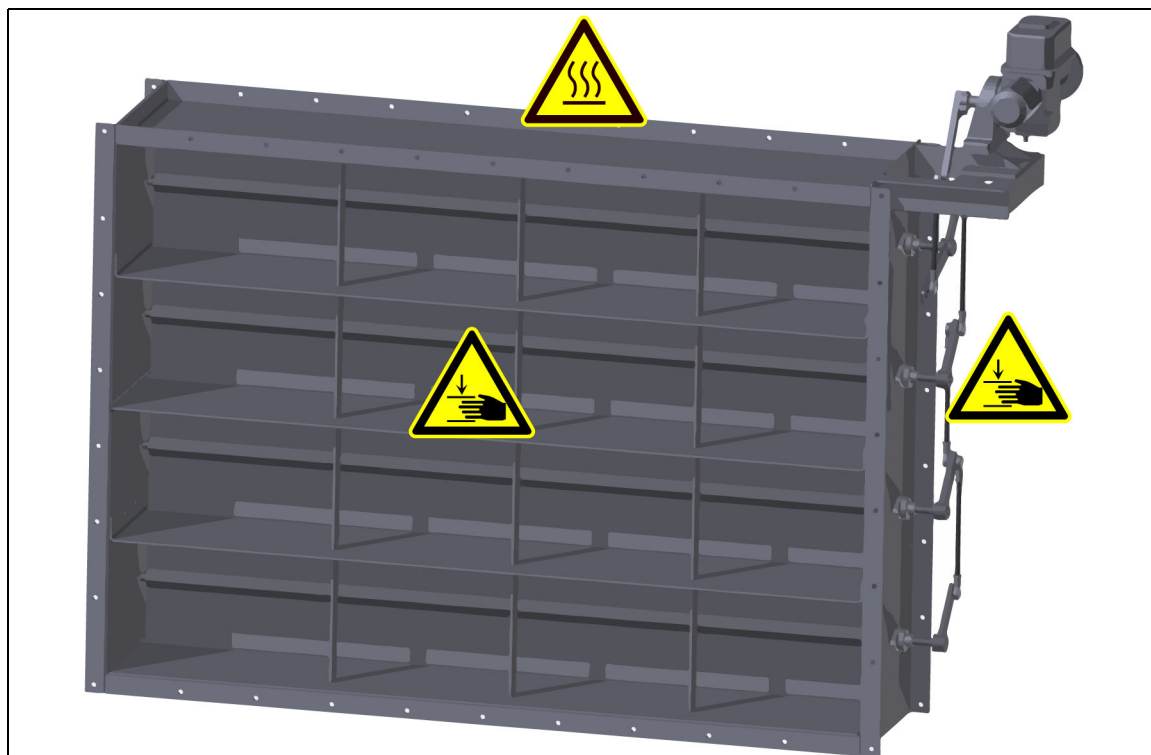

ADVARSEL

Fare grunnet klem- og kuttskader!

Mellom klaffene og huset.

- ⇒ Koble aktuatoren fra strømforsyningen og styringen før du arbeider på strupespjeldet!
- ⇒ Ikke grip inn mellom klaffene og huset!

**⚠ ADVARSEL****Fare grunnet klem- og kuttskader!**

På aktuator og spaker.

- ⇒ Et deksel må kun fjernes hvis det er absolutt nødvendig!
- ⇒ Monter dekselet igjen rett etter arbeidene!





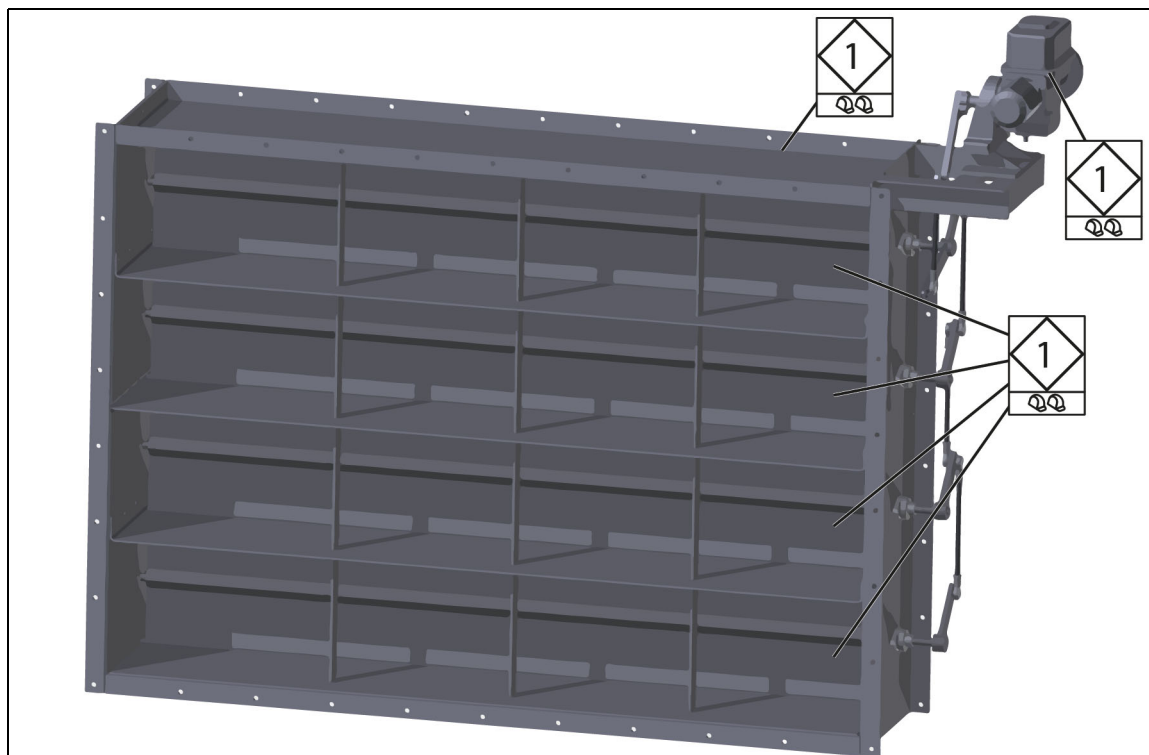

**⚠ FORSIKTIG****Forbrenningsfare!**

Klaffen varmes opp av varm luft eller utblåsningsluft.

- ⇒ Bruk beskyttelseshansker!
- ⇒ La klaffen avkjøles før arbeidet!

2 Inspeksjon, vedlikehold og reparasjon



t	Anleggselement	t	Syklus	Personal
100 000	Kontrollere aktuatoren	2 000	 1 år	
100 000	Kontrollere huset	2 000	 1 år	
100 000	Kontrollere klaffene	2 000	 1 år	

**Kontrollere aktuatoren**

100 000 t

2 000 t



Kontroller motorens funksjon.

Kontroller innvendig i koblingshuset for kondensfuktighet.

- ⇒ Tørk koblingshuset.
- ⇒ Kontroller koblingshuset for hull og spalte.
- ⇒ Skift ut det defekte koblingshuset med et tilsvarende intakt koblingshus.

**Kontrollere huset**

100 000 t

2 000 t



Kontroller huset for slitasje, skader og klumping.

- ⇒ Fjern eventuell klumping.
- ⇒ Utbedre generelle skader og skader på grunn av slitasje ved å sveise inn tilsvarende plater.
- ⇒ Skift ut et svært slitt hus eller et hus som ikke kan repareres, med et tilsvarende intakt hus.



Kontrollere klaffene

100 000 t
2 000 t



Kontroller om klaffene åpner og lukker komplett.





⇒ Still inn spakenes posisjon på nytt.





⇒ Kontroller om aktuatoren når endeposisjonen riktig.

Kontroller klaffene med tanke på hull og misforminger.

⇒ Skift ut defekte klaffer med tilsvarende intakte klaffer.

2.1 Innstilling av klaffene

	<p>For korrekt funksjon må alle klaffene stå parallelt med hverandre!</p>	
<p>1</p>	<p>Åpne Åpne strupespjeldet helt.</p>	
<p>2</p>	<p>Måling ⇒ Den øverste klaffen er klaffen nærmest aktuatoren. Mål avtandene mellom klaffene og øverste klaff på begge kanter.</p>	
 	<p>Er avstandene fra begge kantene til en klaff og til øverste klaff forskjellige? Klaffen er ikke parallell til den øverste klaffen.</p> <p>⇒ Still inn avstanden til klaffen som beskrevet under.</p>	
	<p>Hvis avstanden fra begge kantene til den øverste klaffen er lik, må ikke denne klaffen stilles inn. Fortsett med den neste klaffen til alle klaffene står parallelt til den øverste klaffen.</p>	

3	Løsne gjengestangen Løsne skruforbindelsen mellom spaken til klaffen og gjengestangen mot urviseren.	
	Pass alltid på at leddhodene sitter fast på gjengestangen. Eventuelt må du dreie på begge leddhodene slik at de sitter fast. Under visse omstendigheter kan gjengestangen også være for lang eller for kort, for eksempel hvis en spak er bøyd. I så fall må spaken eller gjengestangen skiftes ut.	
4	Innstilling av klaffen Drei leddhodene med eller mot urviseren til klaffen står parallelt til den øverste klaffen.	
 	Er avstanden på spakens side kortere? Gjengestangen er for kort. ⇒ Drei et leddhode en halv omdreining mot urviseren og mål på nytt.	
 	Er avstanden på den andre siden kortere? Gjengestangen er for lang. ⇒ Drei et leddhode en halv omdreining med urviseren og mål på nytt.	

5	Feste gjengestangen Trekk til skruforbindelsen mellom spaken og gjengestangen med urviseren med tilsvarende dreiemoment.	
	Klaffene er stilt inn.	

Personlige notater

Smøreveiledninger

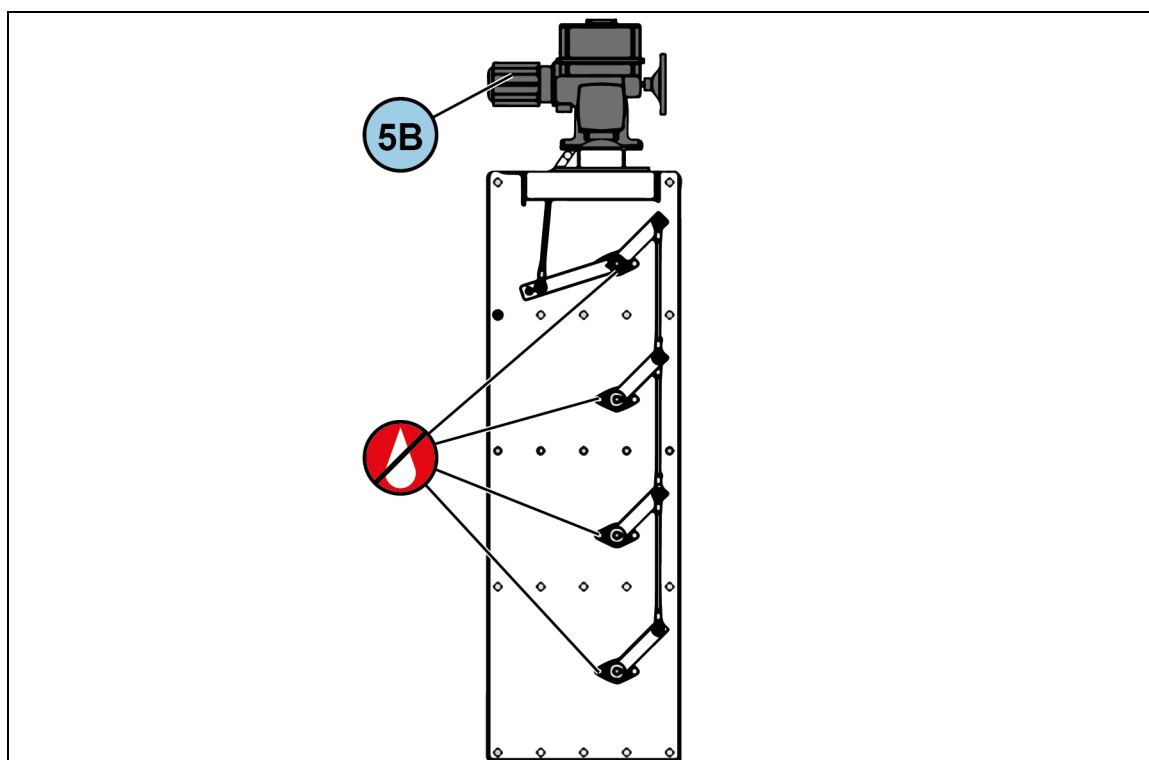

Lagrene er smurt permanent.



Les og følg henvisningene i veiledningen for aktuatoren.

VARSEL

For smøreveiledningene for drevene og andre komponenter må du også lese og følge driftsveiledningene fra hver enkelt produsent.

Driftsveiledningene fra hver produsent finner du i komponent- og underleverandørdokumentasjonen i kapittel 12 i reservedelslistene.