

Vedlikeholdsveiledning Asfaltblandeanlegg ABP 200 Universal

NCC Industry AS

Rugslund

AZ-80157

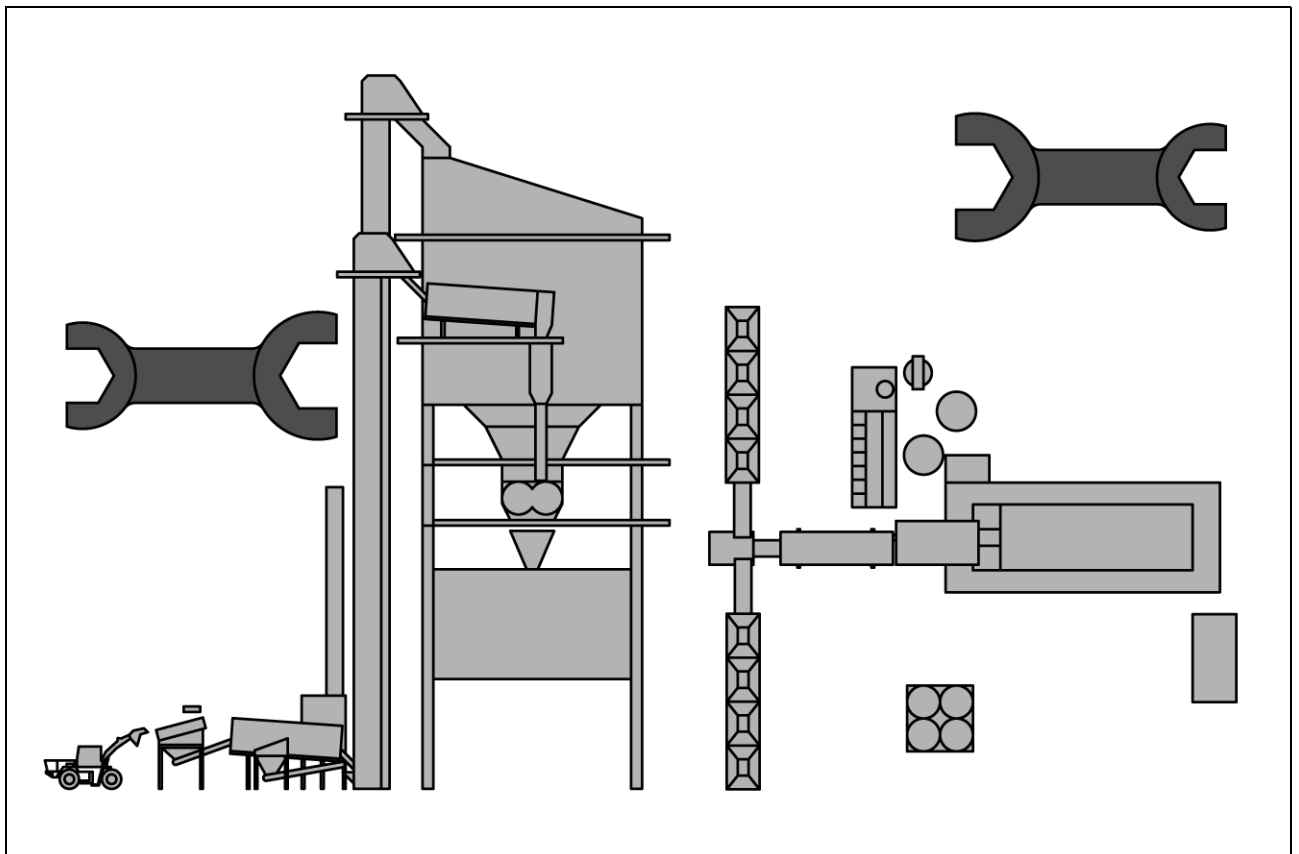

Opphavsretten til denne veiledningen tilhører firma Ammann.

Optrykk, oversetting og mangfoldiggjøring, også i utdrag, er ikke tillatt uten skriftlig tillatelse.

Retten til endringer forbeholdes.

© Ammann Asphalt GmbH

0002WAAM_201801_N

Skrifttype: Arial, WingDings

2020-10-23 / Forfatter Redaktør:

Michael Lemper

Innhold



Innhold	3
Inspeksjon, vedlikehold, reparasjon og feilutbedring	7
1 Farer ved vedlikeholdsarbeid	8
2 Inspeksjons- og vedlikeholdsåpninger	15
2.1 Farer	15
2.2 Inspeksjonsåpninger	17
2.3 Vedlikeholdsåpninger	18
3 Inspeksjons- og vedlikeholdssykluser	19
3.1 Hele anlegget	23
3.2 Mineraldosering	24
3.3 Transportbånd	25
3.4 Overkornutskiller	26
3.5 Tørker T 2280 D	26
3.6 Trommelinnføringsbånd	27
3.7 Oljeforsyning	27
3.8 Gassforsyning	28
3.9 Avstøving	28
3.10 Varmeelevator	30
3.11 Sil	31
3.12 Varmmineralsilo	32
3.13 Overkornkanal	33
3.14 Klaffdel	34
3.15 Mineralvekt	35
3.16 Filler mellomsilo	36
3.17 Fillervekt	36
3.18 Bitumenvekt	38
3.19 Tilførsel av tilsetningsstoffer	39
3.20 Tilførsel av fibergranulat	40
3.21 Vanddampkanal	41
3.22 Blander	41
3.23 Blanderdeksel	42
3.24 Strålingsføler	42
3.25 Filler elevator	43
3.26 Filler skruetransportører	44
3.27 Cellehjulsluse	44
3.28 Blandematerialsilo	45



3.28.1	Mating	45
3.28.2	Lagring og lasting	48
3.29	Bitumentanker	50
3.30	Bitumenledning	51
3.31	Elektrisk oppvarming	52
3.32	Termisk oljeoppvarming	52
3.33	RA-tilførsel	53
3.34	RA-doseringsenhet	54
3.35	RA-elevator	56
3.36	RAC-silo	58
3.37	RAH-silo	62
3.38	Resirkuleringstørker	66
3.39	RA-vekt	68
3.40	Renne til blanderen	70
3.41	RA-veiebånd	71
3.42	Vanndampavtrekk	72
4	Inspeksjon, vedlikehold og reparasjon	73
5	Feilutbedring	80
6	Tiltak om vinteren	81
6.1	Drift av anlegget om vinteren	81
6.2	Driftsstans i et kort tidsrom	83
6.3	Driftsstans over et lengre tidsrom	84
6.4	Ny oppstart etter driftsstans om vinteren	86
7	Bestilling av reservedeler	87
7.1	Bestillingsadresser for reservedeler	87
7.2	Finne reservedeler i reservedelslistene	90
7.3	Bestilling av reservedeler	95
	Kassering	99
	Vedlegg	103
1	Underleverandørdokumentasjon	104
2	Førstehjelpstiltak bitumenforsyning	105
3	Førstehjelpstiltak RA-tilførsel	107



Personlige notater



Inspeksjon, vedlikehold, reparasjon og feilutbedring

1 Farer ved vedlikeholdsarbeid

	Farekilde	Fare	Tiltak
	Transport av komponentene med kran	Advarsel! Hengende last!	 Ikke opphold deg under svevende last! Bruk personlig verneutstyr (hjelm)!
	Montering av komponenter	Forsiktig! Klemfare! Klemming av lemedeler mellom komponenter som føres sammen.	Under monteringen må det ikke gripes på stedene, der komponentene føres sammen, så fremt dette ikke er absolutt nødvendig for monteringen. Ikke opphold deg mellom stasjonære komponenter og komponenter som beveges. Arbeid ytterst forsiktig ved monteringen!





	Farekilde	Fare	Tiltak
	<p>Anleggsdeler i stor høyde (> 0,5 m)</p>	<p>Forsiktig! Fallfare!</p>	 <p>Ved arbeid på anleggsdeler som ikke er utstyrt med faste gangbroer, må det brukes sikre stigehjelpemidler og sikkerhetsutstyr (fallsikringer/fangbelte).</p> <p>Det anbefales å bruke monteringslifter eller arbeidsplattformer.</p> <p>Ved arbeid i det nedre området kan det også benyttes plattformstiger med fast arbeidsflate.</p> <p>Faste tilganger må utstyres med gelendre eller hjelperekker og fotlister.</p> <p>Gelendrene må kun fjernes hvis det er absolutt nødvendig. Sett på gelenderet igjen rett etter at arbeidet er utført.</p> <p>Sikre deg i alle tilfeller mot fall!</p> <p>Vær spesielt forsiktig ved arbeid i stor høyde, der sterk vind kan reduserer sikkerheten ytterligere!</p>

	Farekilde	Fare	Tiltak
	Podier, trapper og stiger	Forsiktig! Fallfare!	<p>Podiene og trappene er utstyrt med gelendre.</p> <p>Gelendrene må kun fjernes hvis det er absolutt nødvendig. Sett på gelenderet igjen rett etter at arbeidet er utført.</p> <p>Defekt og bøyd gelendre må omgående skiftes ut med tilsvarende nye gelendre.</p> <p>Stigene er stort sett utstyrt med bakbeskyttelse.</p> <p>Ikke fjern bakbeskyttelsen. Skift omgående ut en defekt eller bøyd bakbeskyttelse med en tilsvarende ny bakbeskyttelse.</p>
	Beskyttelsesinnretninger	Forsiktig! Fare for personskader! Hvis beskyttelsesinnretningene fjernes!	<p>Ikke fjern beskyttelsesinnretninger!</p> <p>Beskyttelsesinnretningene er for din egen beskyttelse og reduserer risikoen for personskader!</p>

	Farekilde	Fare	Tiltak
	Elektriske apparater og forbindelser	Forsiktig! Fare pga. elektrisitet! (elektrisk støt og forbrenninger)	Ikke grip inn i elektriske tilkoblinger. Kontroller de elektriske komponentene regelmessig, som f.eks. kabler, overbelastningsvern, jording og isolering. Forsikre deg om at elektriske tilkoblinger er montert som bestemt. Utfør bare arbeid på de delene av anlegget som er blitt koblet fra spenningen i samsvar med de 5 sikkerhetsreglene!
	Roterende maskindeler	Forsiktig! Inntreksfare!	Bruk hårnnett hvis du har langt hår. Bruk egnede verneklær eller arbeidsklær uten tillegg. Ikke bruk smykker under arbeidet.



	Farekilde	Fare	Tiltak
 	Styring	<p>Forsiktig! Fare for person-skader!</p> <p>Komponenter med drev kan starte opp uten forvarsel.</p>	<p>Ikke foreta noen endringer på styringen.</p> <p>Koble styrespenningen til manuelt og ikke før maskinen er mekanisk komplett montert og samtlige sikkerhetsinnretninger er montert eller stengt.</p> <p>Du må ikke omgå eller endre nøkkeloverføringssystemet.</p>
	Hele anlegget	<p>Forsiktig! Fare for person-skader!</p> <p>På grunn av deler og verktøy som faller ned!</p> <p>Forsiktig! Fare pga. kutting!</p> <p>Forsiktig! Fare for person-skader!</p> <p>På grunn av ekstrem støy!</p>	 <p>Bruk alltid egnede verneklær, inkludert sikkerhetshjelm, vernehansker, vernebriller og hørselsvern, ved arbeid på anlegget.</p>
	Hele anlegget	<p>Forsiktig! Kvelningsfare!</p> <p>Fra mineralstøv!</p>	<p>Bruk åndedrettsvern!</p>

	Farekilde	Fare	Tiltak
	<p>Anleggsdeler som går eller beveger seg</p>	<p>Forsiktig! Fare for klemming og inntrekking!</p> <p>Forsiktig! Fare for personskader!</p> <p>På anleggsdeler som går eller beveger seg, som f.eks. trykkluftsyndre.</p>	<p>Sikkerhetsinnretninger, som for eksempel beskyttelsesgitre i inspeksjonsluker og deksler, må kun fjernes hvis det er absolutt nødvendig.</p> <p>Sørg for at tilsvarende anleggsdel og anleggsdeler som er forbundet til denne, er slått helt av før inspeksjons- og vedlikeholdsluker og andre sikkerhetsinnretninger åpnes.</p> <p>Monter beskyttelsesinnretningene igjen rett etter arbeidet!</p> <p>Anlegget må bare brukes med de tilhørende sikkerhetsinnretningene, som f.eks. beskyttelsesgitre i inspeksjonsluker og deksler!</p> <p>Ikke grip inn mellom bevegelige under arbeidet!</p> <p>Koble trykkluftsyndrene fra trykkluftforsyningen før arbeidet!</p>

	Farekilde	Fare	Tiltak
	Inspeksjons- og vedlikeholdsåpninger	<p>Forsiktig! Fare for søl og forbrenning!</p> <p>På grunn av materiale som lekker ut når inspeksjons- og vedlikeholdsluker åpnes</p>	<p>Tøm anlegget før vedlikeholdsarbeid utføres.</p> <p>Ikke opphold deg rett foran eller under vedlikeholdsluker!</p>
	Sveisearbeid	<p>Forsiktig! Fare for personskader!</p> <p>Ved kontakt med sveisegasser!</p> <p>Konsekvenser:</p> <ul style="list-style-type: none"> · Kvelning · Forgiftning 	 <p>Operatøren eller en sikkerhetsansvarlig må gi fagkyndig opplæring!</p> <p>Bruk personlig verneutstyr!</p> <p>Bruk åndedrettsvern!</p>
		<p>Forsiktig! Fare for personskader!</p> <p>Fra blitslys ved sveising!</p> <p>Konsekvenser:</p> <ul style="list-style-type: none"> · Øyeskader 	 <p>Operatøren eller en sikkerhetsansvarlig må gi fagkyndig opplæring!</p> <p>Bruk personlig verneutstyr!</p> <p>Bruk sveisebriller eller sveisemaske!</p>

2 Inspeksjons- og vedlikeholdsåpninger

2.1 Farer

	Farekilde	Fare	Tiltak
	Inspeksjons- og vedlikeholdsåpninger	<p>Forsiktig! Fare for søl og forbrenning!</p> <p>På grunn av materiale som lekker ut når inspeksjons- og vedlikeholdsluker åpnes</p>	<p>Tøm anlegget før vedlikeholdsarbeid utføres.</p> <p>Ikke opphold deg rett foran eller under vedlikeholdsluker!</p>
	Beskyttelsesinnretninger	<p>Forsiktig! Fare for personskader!</p> <p>Hvis beskyttelsesinnretningene fjernes!</p>	<p>Ikke fjern beskyttelsesinnretninger!</p> <p>Beskyttelsesinnretningene er for din egen beskyttelse og reduserer risikoen for personskader!</p>

	Farekilde	Fare	Tiltak
	<p>Anleggsdeler som går eller beveger seg</p>	<p>Forsiktig! Fare for klemming og inntrekking!</p> <p>Forsiktig! Fare for personskader!</p> <p>På anleggsdeler som går eller beveger seg, som f.eks. trykkluftsyndre.</p>	<p>Sikkerhetsinnretninger, som for eksempel beskyttelsesgitre i inspeksjonsluker og deksler, må kun fjernes hvis det er absolutt nødvendig.</p> <p>Sørg for at tilsvarende anleggsdel og anleggsdeler som er forbundet til denne, er slått helt av før inspeksjons- og vedlikeholdsluker og andre sikkerhetsinnretninger åpnes.</p> <p>Monter beskyttelsesinnretningene igjen rett etter arbeidet!</p> <p>Anlegget må bare brukes med de tilhørende sikkerhetsinnretningene, som f.eks. beskyttelsesgitre i inspeksjonsluker og deksler!</p> <p>Ikke grip inn mellom bevegelige under arbeidet!</p> <p>Koble trykkluftsyndrene fra trykkluftforsyningen før arbeidet!</p>

	Farekilde	Fare	Tiltak
	Ved ny oppstart av anlegget	Forsiktig! Livsfare!	Sørg for at ingen befinner seg i eller på denne dele lenger før anlegget og anleggsdelene slås på!

Steng samtlige vedlikeholdsåpninger igjen etter vedlikeholdsarbeidet før anlegget slås på igjen!



MERKNAD

Sett de avtakbare dekslene på igjen etter vedlikeholdsarbeidet og skru på gitrene som ble fjernet igjen!

Anlegget må ikke tas i bruk når dette gitteret ikke er skrudd fast!

2.2 Inspeksjonsåpninger

Disse åpningene er nødvendige for å kontrollere maskinen eller anleggsdelen.

Inspeksjonsåpninger er dekket av bevegelige klaffer. For å forhindre utilsiktet inngrep eller innstigning, er det i tillegg et fastmontert beskyttelsesgitter bak klaffen.

Fjern beskyttelsesgitteret bare når det er absolutt nødvendig.

Sett ev. beskyttelsesgitre som har blitt fjernet, på igjen etter inspeksjonen!

Maskinen eller anleggsdelen må ikke tas i bruk når dette beskyttelsesgitteret ikke er skrudd fast!

2.3 Vedlikeholdsåpninger

Disse åpningene er nødvendige for å utføre vedlikeholdsarbeid.



Vedlikeholdsåpningene er bevegelige klaffer med lukkesystem eller avtakbare deksler. For å forhindre utilsiktet inngrep eller innstigning, kan åpningen i tillegg sikres med et fastmontert beskyttelsesgitter.

Fjern beskyttelsesgitteret bare når det er absolutt nødvendig.

Sett ev. beskyttelsesgitre som har blitt fjernet, på igjen etter vedlikeholdet!

Anleggspøreren er ansvarlig for at den tilsvarende maskinen eller anleggsdelen samt forbundne maskiner eller anleggsdeler er slått av før vedlikeholdsåpningene åpnes.

Maskinen eller anlegget må ikke tas i bruk hvis ikke alle vedlikeholdsåpningene er stengt.

	Inspeksjonsåpninger	Nødvendig for å kontrollere delene til anlegget
	Vedlikeholdsåpninger	Nødvendig for å utføre vedlikeholdsarbeid

3 Inspeksjons- og vedlikeholdssykluser

	<p>Overhold alle foreskrevne innstillings-, vedlikeholds- og inspeksjonsarbeid, -sykluser og terminer!</p> <p>Overhold også instruksjonene til utskiftning av deler hhv. deleutrustning og utfør alt vedlikeholds- og reparasjonsarbeid, som fremkommer av vedlikeholdssyklusene!</p>
---	--

Rett deg primært etter produserte tonn (t) for vedlikeholdsintervallene.
Ved lav produksjon eller korte produksjonspauser overholder du driftstimene (h).
Ved lengre produksjonspauser overholder du syklusen.
Et unntak er daglig arbeid. Dette må utføres minst én gang på hver produksjonsdag, uavhengig av antallet produserte tonn eller driftstimene.

Med mindre annet er oppgitt, refererer alle verdiene til oppstart eller siste vedlikehold.

t	Anleggselement	h	Syklus			Personale
①	②	③	④	⑤	⑥	

①

t

Mengden produserte tonn som neste inspeksjon eller vedlikehold har forfall etter.

②

Anleggselement

I denne spalten står stedet for og typen inspeksjon.

3

h

Antall driftstimer som neste inspeksjon eller vedlikehold har forfall etter.







4

5

Syklus

Tidsrommet som neste inspeksjon eller vedlikehold har forfall etter.
Symbolene tilsvarer tidsrommene, men kan også brukes som henvisning til produserte tonn og driftstimer.

Hvis anlegget ikke er i drift, må dette tidsrommet overholdes for å holde anlegget driftsklart.

Syklus	Definisjon
 1 dag	Daglig før arbeidsstart eller etter arbeidsslutt
 1 uke	Ved ukestart
 1 måned	På første arbeidsdagen i måneden
 3 måneder	Til en fastlagt termin hver 3. måned
 6 måneder	Til en fastlagt termin hver 6. måned
 1 år	Til en fastlagt termin i året
 ved behov	Når en feil vises i styringen eller mistenkes å ha oppstått under produksjonen
andre	Tilsvarende den enkeltvis angitte syklusen



Symbolene og tidsrommene er basert på 8 driftstimer daglig og 5 arbeidsdager i uken. Ved flere driftstimer eller arbeidsdager må intervallene tilpasses.

Hvis det står «1.:» foran tallet, dreier det seg om den første inspeksjonen etter oppstart. Videre angivelser refererer til regelmessige inspeksjoner etter den aktuelt siste inspeksjonen.











Det kan også være angitt videre inspeksjoner med spesielle tider, for eksempel den andre «2.:».

6









Personale

I denne spalten står det hvem som skal gjennomføre inspeksjonen eller vedlikeholdet.

3.1 Hele anlegget

t	Anleggselement	h	Syklus	Personale
	Kontroller elektriske forbindelsesdeler		1 1 dag	
	Kontroller skrueforbindelsene		1 1 dag	
	Kontroller overleveringsstedene		1 1 dag	
10 000	Kontroller de pneumatiske sylindrene	200	1 1 måned	
50 000	Kontroller skrueforbindelsene	1000	6 6 måneder	
100 000	Kontroller anleggsstyringen og de elektriske komponentene	2000	1 1 år ved behov 	
100 000	Test trykklufttilførselen og det pneumatiske systemet	2000	1 1 år	
100 000	Kontroller alle lagrene	2000	1 1 år	
100 000	Kontroller motorene	2000	1 1 år	



















3.2 Mineraldosering

t	Anleggselement	h	Syklus	Personale
	Kontroller overleveringsstedene		1 1 dag	
	Kontroller båndløpet til doseringsbåndene		1 1 dag	
	Kontroller avstrykeren		1 1 dag	
	Kontroller trakten		1 1 dag	
10 000	Kontroller båndstrammingen	200	1 1 måned	
10 000	Kontroller tetningsgummien for materialføringen på siden	200	1 1 måned	
10 000	Kontroller rullene	200	1 1 måned	
100 000	Kontroller drevene	2000	1 1 år	
100 000	Kontroller vibrasjonsmotoren	2000	1 1 år	

3.3 Transportbånd

t	Anleggselement	h	Syklus	Personale
	Kontroller overleveringsstedene		1 1 dag	
	Kontroller overføringsdekselet		1 1 dag	
	Kontroller båndløpet		1 1 dag	
	Kontroller avstrykerne og smussfan- gerne		1 1 dag	
10 000	Kontroller båndets spenning og løperetning	200	 1 måned	
10 000	Kontroller tetningsgummien for material- føringen på siden	200	 1 måned	
10 000	Kontroller rullene	200	 1 måned	
100 000	Kontroller drevene	2000	 1 år	

3.4 Overkornutskiller

t	Anleggselement	h	Syklus	Personale
	Kontroller skrueforbindelsene 1. kontroll 2. kontroll 3. kontroll flere kontroller	3 - 5 25 100 200		
	Kontroller overkornrennen for slitasje		 1 dag	
	Kontroller rundstavene		 1 dag	
10 000	Kontroller huset for slitasje	200	 1 måned	
10 000	Kontroller rundbufferen	200	 1 måned	
10 000	Kontroller silbelegget for blokkering og vibrasjonsbrudd	200	 1 måned	
10 000	Etterstram silbelegget	200	 1 måned	
100 000	Kontroller vibrasjonsmotoren	2000	 1 år	
100 000	Kontroller gummibufferen og silfjærene	2000	 1 år	
	Skift ut silbelegget		 ved behov	

3.5 Tørker RAH50/27110

Les og følg den separate driftsveiledningen for tørkeren.







3.6 Trommelinnføringsbånd

t	Anleggselement	h	Syklus	Personale
	Kontroller overleveringsstedene		1 1 dag	
	Kontroller overføringsdekselet		1 1 dag	
	Kontroller båndløpet		1 1 dag	
	Kontroller avstrykerne og smussfan- gerne		1 1 dag	
10 000	Kontroller båndets spenning og løperetning	200	1 1 måned	
10 000	Kontroller tetningsgummien for material- føringen på siden	200	1 1 måned	
10 000	Kontroller rullene	200	1 1 måned	
100 000	Kontroller drevene	2000	1 1 år	

3.7 Oljeforsyning

t	Anleggselement	h	Syklus	Personale
	Kontroller måleinnetningene		1 1 dag	
	Kontroller pumpene		1 1 dag	
	Kontroller rørledningene		1 1 dag	
100 000	Kontroller oljetanken	2000	1 1 år	
100 000	Kontroller fyllestasjonen	2000	1 1 år	
100 000	Kontroller brenneren	2000	1 1 år	

3.8 Gassforsyning

t	Anleggselement	h	Syklus	Personale
	Kontroller rørledningene		1 1 dag	
	Kontroller måleinnetningene		1 1 dag	
100 000	Kontroller rørledningene	2000	 1 år	
100 000	Kontroller brenneren	2000	 1 år	









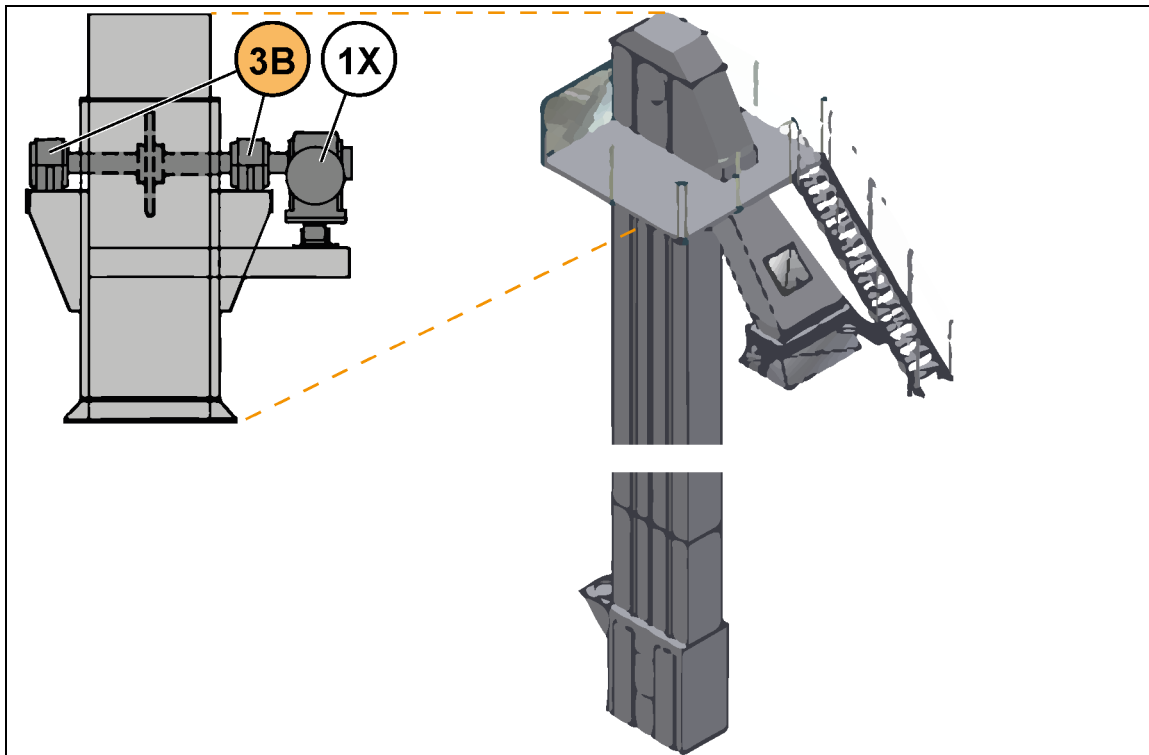











3.9 Avstøving

Les og følg den separate driftsveiledningen for filteret.

Personlige notater

3.10 Varmeelevator











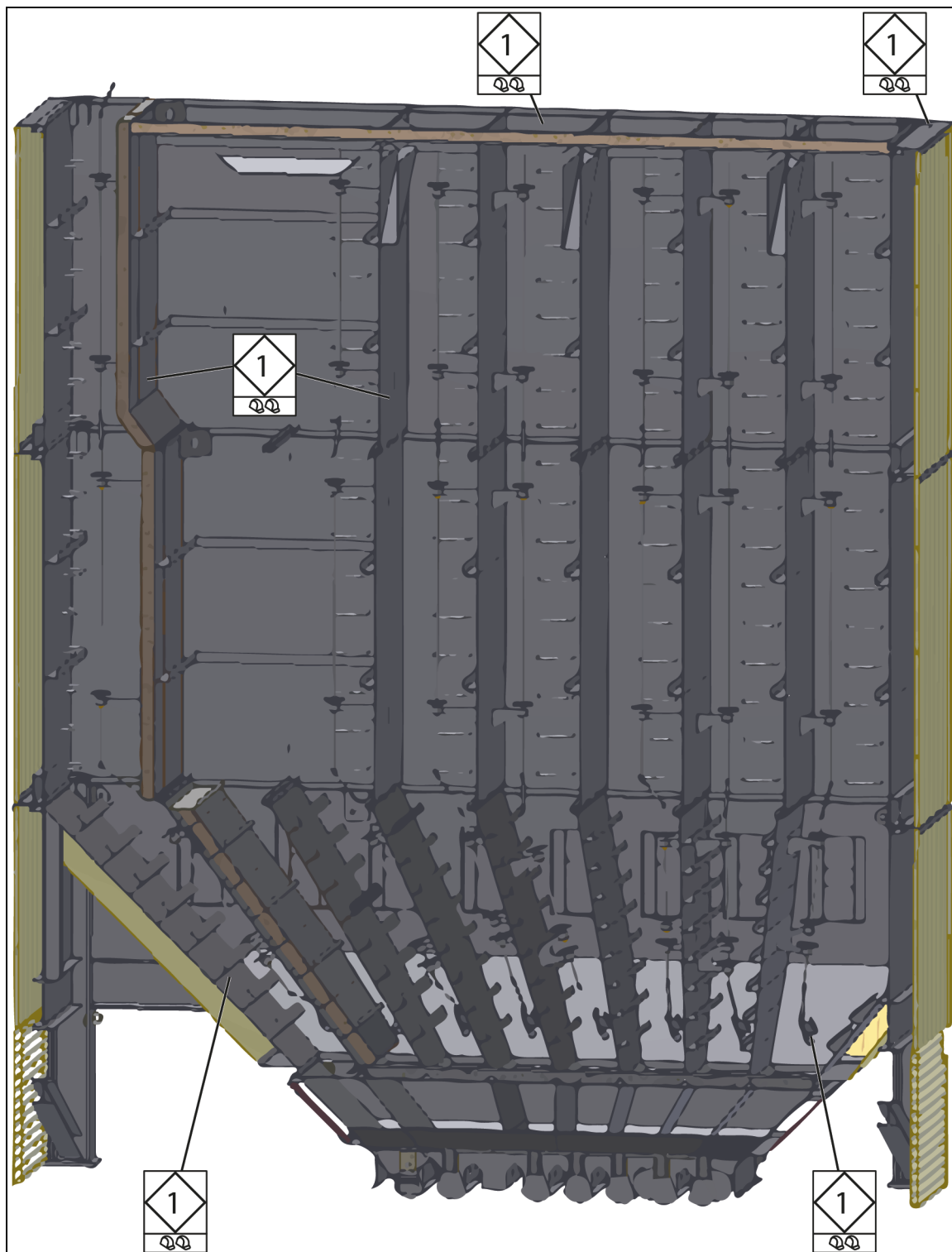

t	Anleggselement	h	Syklus	Personale
10 000	Kontroller lagrene	200	 1 måned	
10 000	Kontroller slitedelene i innløpet	200	 1 måned	
30 000	Kontroller fotstasjonen	500	 3 måneder	
50 000	Kontroller kjedet	1000	 6 måneder	
50 000	Kontroller forbindelseskanalen	1000	 6 måneder	
50 000	Kontroller funksjonen til spennsleiden	1000	 6 måneder	
100 000	Kontroller drevene	2000	 1 år	
100 000	Kontroller kopper og kjede i langsomgang	2000	 1 år	
	Utskuffing av fotstasjonen		 ved behov	
	Forkort kjedet		 ved behov	

3.11 Sil











Les og følg den separate bruksanvisningen for silen.

3.12 Varmmineralsilo











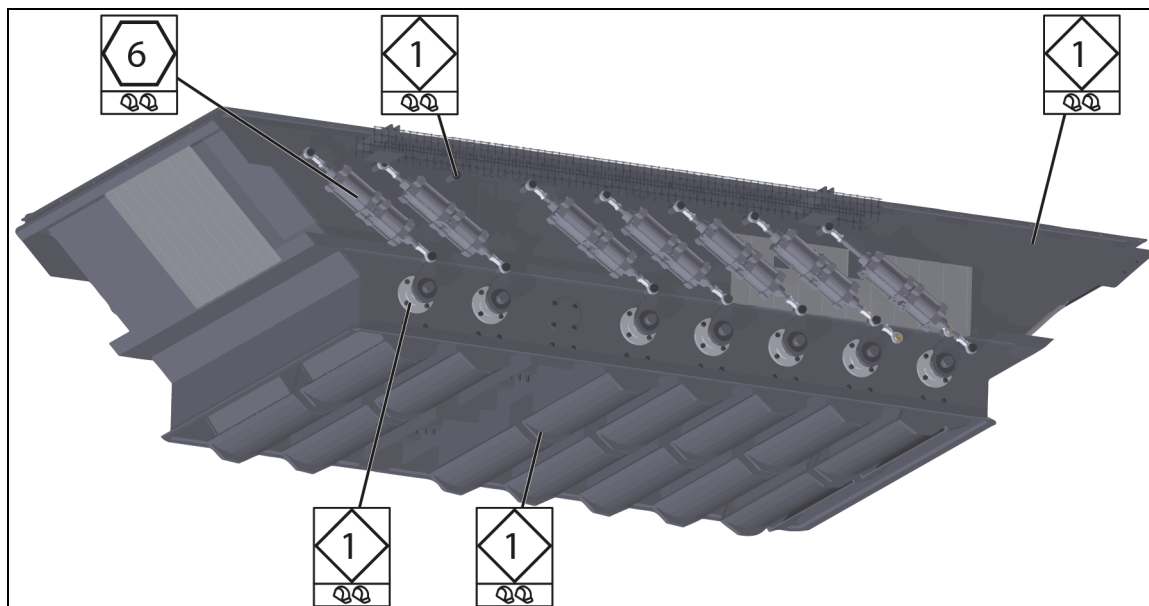



t	Anleggselement	h	Syklus	Personale
100 000	Kontroller silohuset	2000	 1 år	
100 000	Kontroller skilleveggene	2000	 1 år	
100 000	Kontroller sliteplatene	2000	 1 år	
100 000	Kontroller isoleringen	2000	 1 år	
100 000	Kontroller nivåsondene	2000	 1 år	

3.13 Overkornkanal















t	Anleggselement	h	Syklus	Personale
50 000	Kontroller funksjonen til det pneumatiske systemet	1000	 6 måneder	
100 000	Kontroller lagrene	2000	 1 år	
100 000	Kontroller sliteplatene	2000	 1 år	
100 000	Kontroller huset	2000	 1 år	
100 000	Kontroller utløpsspjeldene	2000	 1 år	

3.14 Klaffdel









t	Anleggselement	h	Syklus	Personale
10 000	Kontroller temperaturmålingen	200	 1 måned	
50 000	Kontroller funksjonen til det pneumatiske systemet	1000	 6 måneder	
100 000	Kontroller lagrene	2000	 1 år	
100 000	Kontroller sliteplatene	2000	 1 år	
100 000	Kontroller huset	2000	 1 år	
100 000	Kontroller utløpsspjeldene	2000	 1 år	

3.15 Mineralvekt









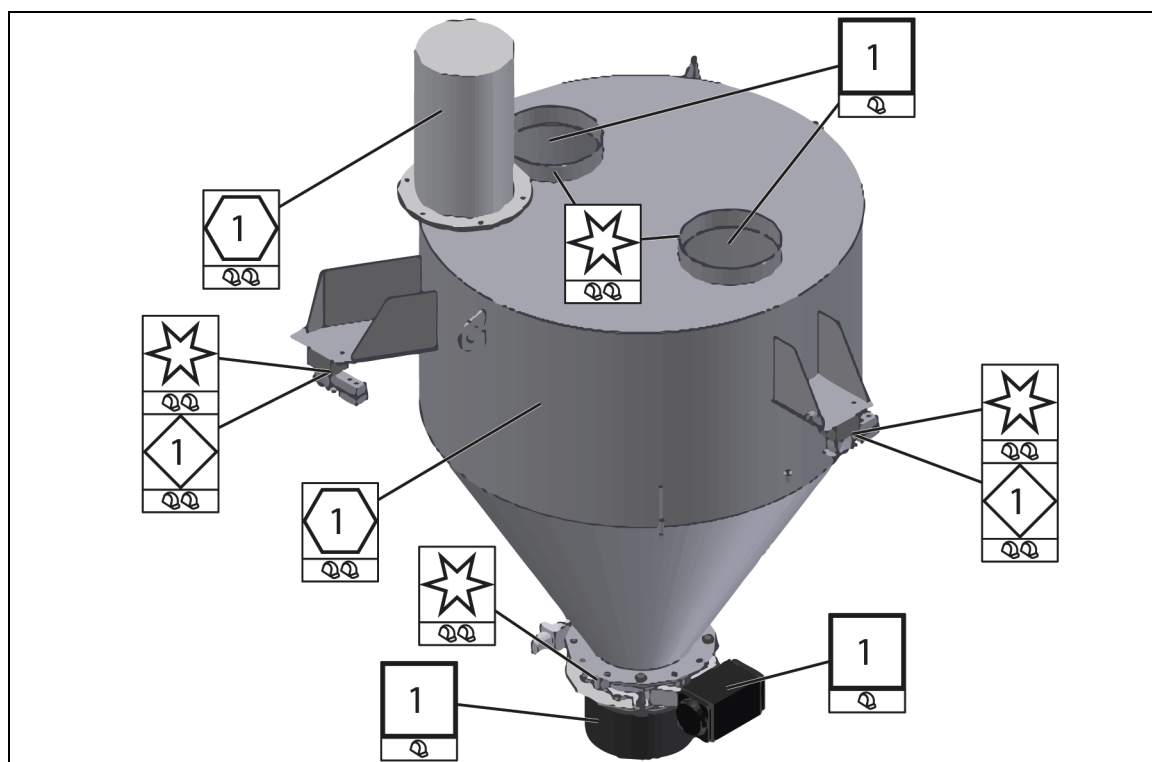









t	Anleggselement	h	Syklus	Personale
	Kontroller kompensatorene		 1 dag	
10 000	Kontroller veiebeholderne og veieområdet	200	 1 måned	
100 000	Kontroller sliteplatene	2000	 1 år	
100 000	Kontroller lastcellene for nullstilling	2000	 1 år	
100 000	Kontroller at klaffen fungerer og er tett	2000	 1 år	
	Kontroller lastcellene		 ved behov	
	Kontroller at lastcellene er på plass og at de elektriske tilkoblingene sitter riktig		 ved behov	

3.16 Filler mellom silo

t	Anleggselement	h	Syklus	Personale
10 000	Kontroller trakten	200	 1 måned	
30 000	Kontroller cellehjulslusene	500	 3 måneder	
100 000	Kontroller nivåsonden	2000	 1 år	









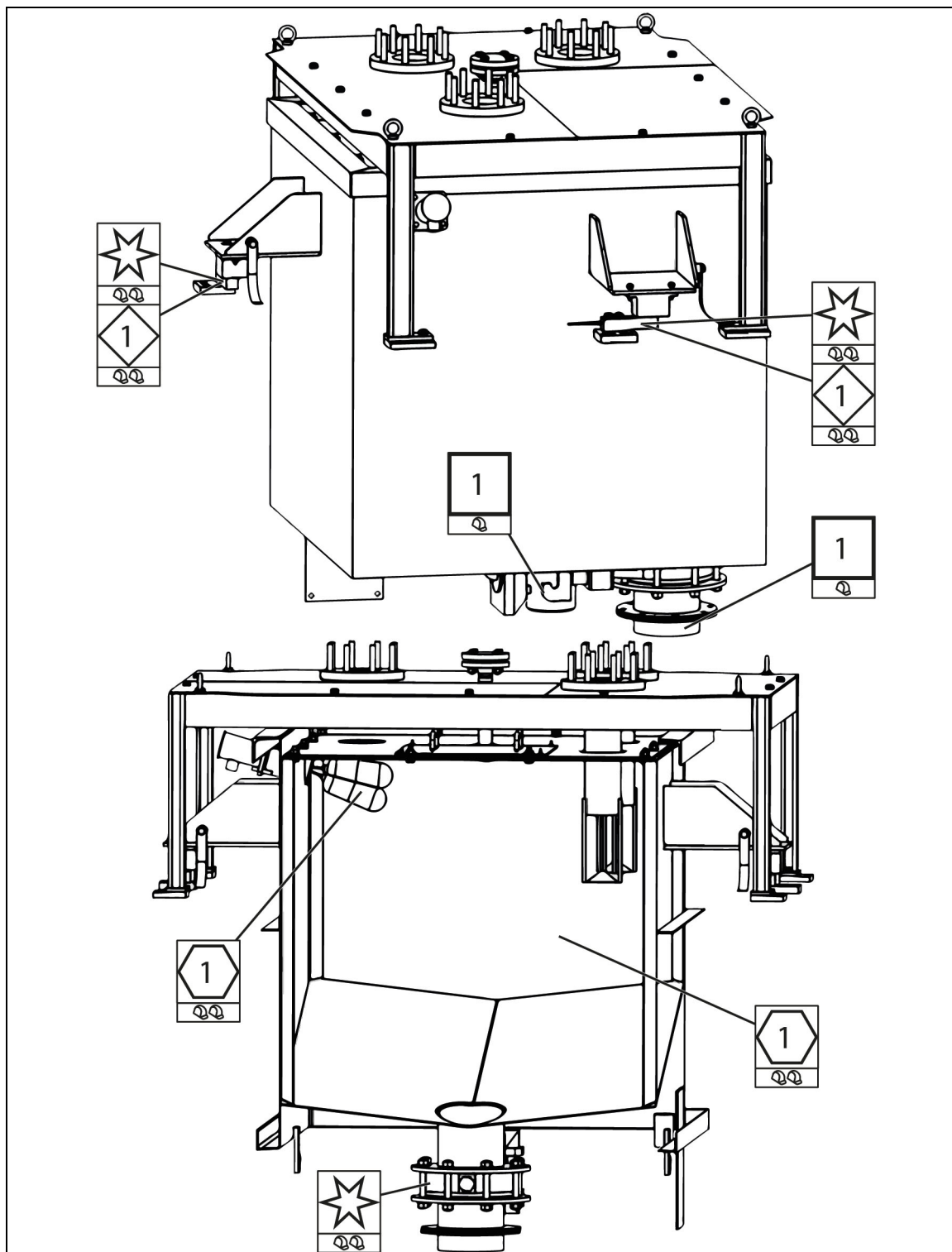











3.17 Fillervekt









t	Anleggselement	h	Syklus	Personale
	Kontroller føringsstengene		 1 dag	
	Kontroller kompensatorene		 1 dag	
	Kontroller at retningsventilen virker og er tett		 1 dag	
10 000	Kontroller veiebeholderne og veieområdet	200	 1 måned	
10 000	Kontroller luftfilteret	200	 1 måned	
100 000	Kontroller lastcellene for nullstilling	2000	 1 år	
	Kontroller lastcellene		 ved behov	
100 000	Kontroller innløpsstussen		 ved behov	
100 000	Kontroller sperreklaffen		 ved behov	

3.18 Bitumenvekt



















t	Anleggselement	h	Syklus	Personale
	Kontroller at kompensatoren er tett		 1 dag 	
	Kontroller at retningsventilen virker og er tett		 1 dag 	
	Kontroller føringsstengene		 1 dag 	
10 000	Kontroller veiebeholderne og veieområdet	200	 1 måned 	
10 000	Kontroller flottørbryteren	200	 1 måned 	
100 000	Kontroller lastcellene for nullstilling	2000	 1 år 	
	Kontroller varmeenheten		 ved behov 	
	Kontroller lastcellene		 ved behov 	
100 000	Kontroller dreieklaffen		 ved behov 	
100 000	Kontroller at lastcellene er på plass og at de elektriske tilkoblingene sitter riktig		 ved behov 	











3.19 Tilførsel av tilsetningsstoffer

t	Anleggselement	h	Syklus	Personale
	Kontroller dekselet		 1 dag 	
10 000	Kontroller rennen	200	 1 måned 	
100 000	Kontroller dreieklaffen		 ved behov 	

3.20 Tilførsel av fibergranulat

t	Anleggselement	h	Syklus	Personale
	Kontroller kompensatorene		1 1 dag	
10 000	Kontroller lastcellene	200	1 1 måned	
10 000	Kontroller luftestussen	200	1 1 måned	
10 000	Kontroller veiebeholderne og veieområdet	200	1 1 måned	
30 000	Kontroller cellehjulslusene	500	3 3 måneder	
50 000	Kontroller matedysen	1000	6 6 måneder	
50 000	Kontroller doseringsklaffen	1000	6 6 måneder	
50 000	Kontroller sperreklaffen	1000	6 6 måneder	
100 000	Kontroller viften	2000	1 1 år	
100 000	Kontroller sykklonen	2000	1 1 år	
100 000	Kontroller lastcellene for nullstilling	2000	1 1 år	
100 000	Kontroller lagrene til cellehjulslusene	2000	1 1 år	
100 000	Tarer fibergranulatvekten	2000	1 1 år	
100 000	Kontroller lastcellene	2000	1 1 år	
100 000	Kontroller rørledningene for klumping og slitasje		 ved behov	

3.21 Vanndampkanal

t	Anleggselement	h	Syklus	Personale
10 000	Kontroller spjeld	200	 1 måned	
50 000	Kontroller funksjonen til det pneumatiske systemet	1000	 6 måneder	
100 000	Kontroller lagrene	2000	 1 år	
100 000	Kontroller sliteplatene	2000	 1 år	
100 000	Kontroller huset	2000	 1 år	



3.22 Blander

Les og følg den separate bruksanvisningen for blanderen.

3.23 Blanderdeksel









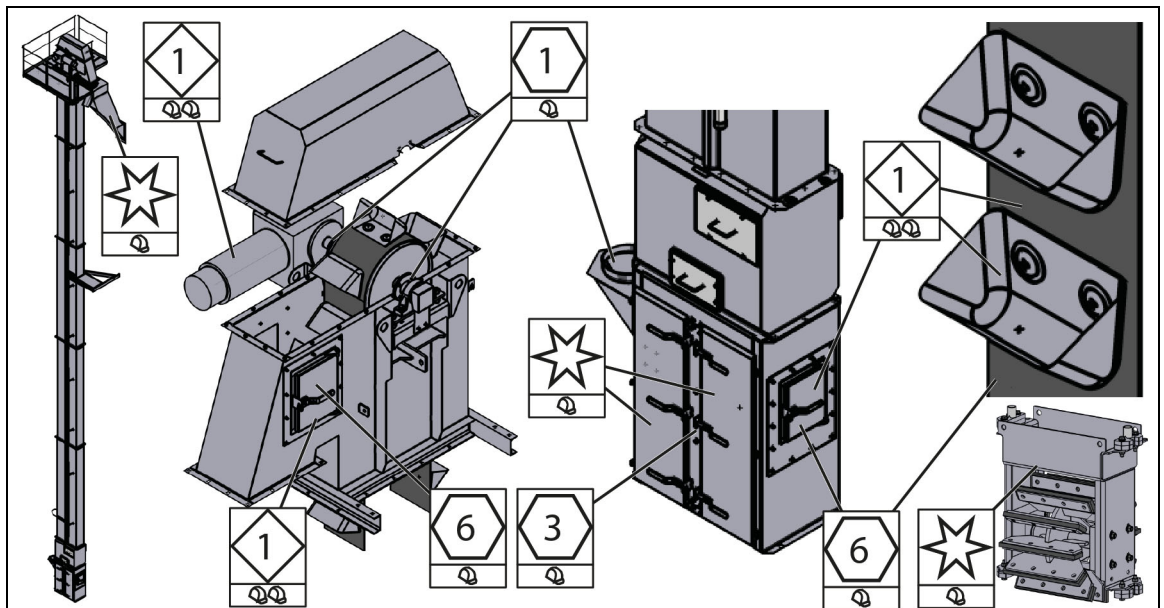









t	Anleggselement	h	Syklus	Personale
100 000	Kontroller huset	2000	 1 år	

3.24 Strålingsføler











t	Anleggselement	h	Syklus	Personale
10 000	Kontroller at temperaturføleren fungerer korrekt	200	 1 måned	

3.25 Fillerellevator













t	Anleggselement	h	Syklus	Personale
10 000	Kontroller lagrene	200	 1 måned	
10 000	Kontroller slidedelene i innløpet	200	 1 måned	
30 000	Kontroller fotstasjonen	500	 3 måneder	
50 000	Kontroller båndet	1000	 6 måneder	
50 000	Kontroller forbindelseskanalen	1000	 6 måneder	
50 000	Kontroller funksjonen til spennsleiden	1000	 6 måneder	
100 000	Kontroller kopper og bånd i langsomgang	2000	 1 år	
100 000	Kontroller drevene	2000	 1 år	
	Utskuffing av fotstasjonen		 ved behov	

3.26 Fillerskruetransportører

t	Anleggselement	h	Syklus	Personale
2500	Kontroller pakkboksene	40	 1 uke	
100 000	Kontroller drivmotoren	2000	 1 år	
100 000	Kontroller snekkerøret	2000	 1 år	
100 000	Kontroller lagrene	2000	 1 år	
100 000	Kontroller snekkespolen	2000	 1 år	



3.27 Cellerhjulsluse

t	Anleggselement	h	Syklus	Personale
2500	Kontroller for klumping	40	 1 uke	
100 000	Kontroller drivmotoren	2000	 1 år	
100 000	Kontroller lagrene	2000	 1 år	
100 000	Kontroller cellerhjulet for slitasje	2000	 1 år	
100 000	Kontroller huset for slitasje	2000	 1 år	









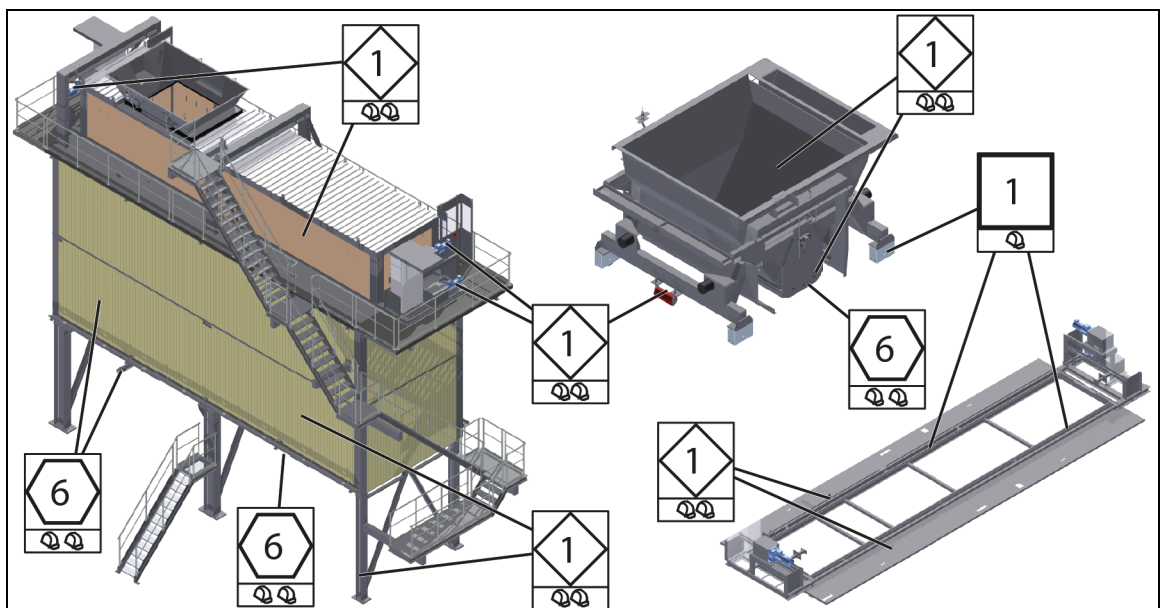

3.28 Blandematerialsilo



















3.28.1 Mating

t	Anleggselement	h	Syklus	Personale
	Kontroller at lederullene og ledeskinnene går uhindret		1 1 dag	
50 000	Kontroller flatskyveren til karet for slitasje	1000	6 6 måneder	
100 000	Kontroller funksjonen til drevet	2000	1 1 år	
100 000	Kontroller karet for slitasje	2000	1 1 år	

t	Anleggselement	h	Syklus	Personale
	Kontroller ledeskinnene til trakten går uhindret		1 1 dag	
10 000	Kontroller trakten for slitasje	200	1 1 måned	
100 000	Kontroller bærekonstruksjonen for slitasje	2000	1 1 år	



t	Anleggselement	h	Syklus	Personale
	Kontroller at lederullene og ledeskinnene går uhindret		 1 dag	
50 000	Kontroller utløpsspjeldet til karet for slitasje	1000	 6 måneder	
100 000	Kontroller karet for slitasje	2000	 1 år	
100 000	Kontroller funksjonen til kabelvinsjene	2000	 1 år	
100 000	Kontroller vaierne	2000	 1 år	



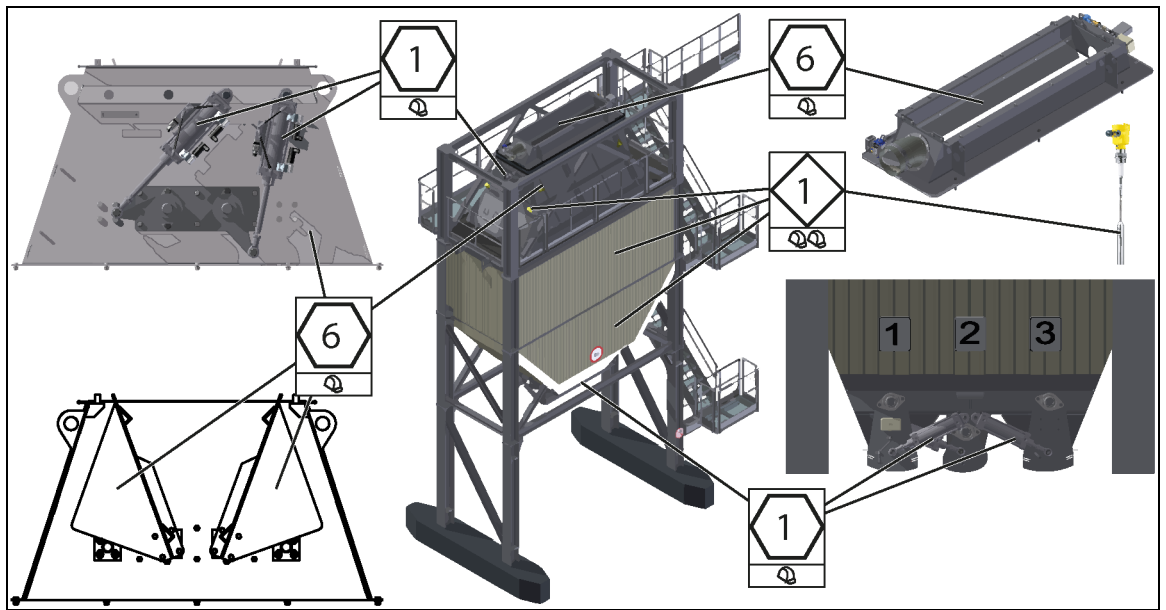





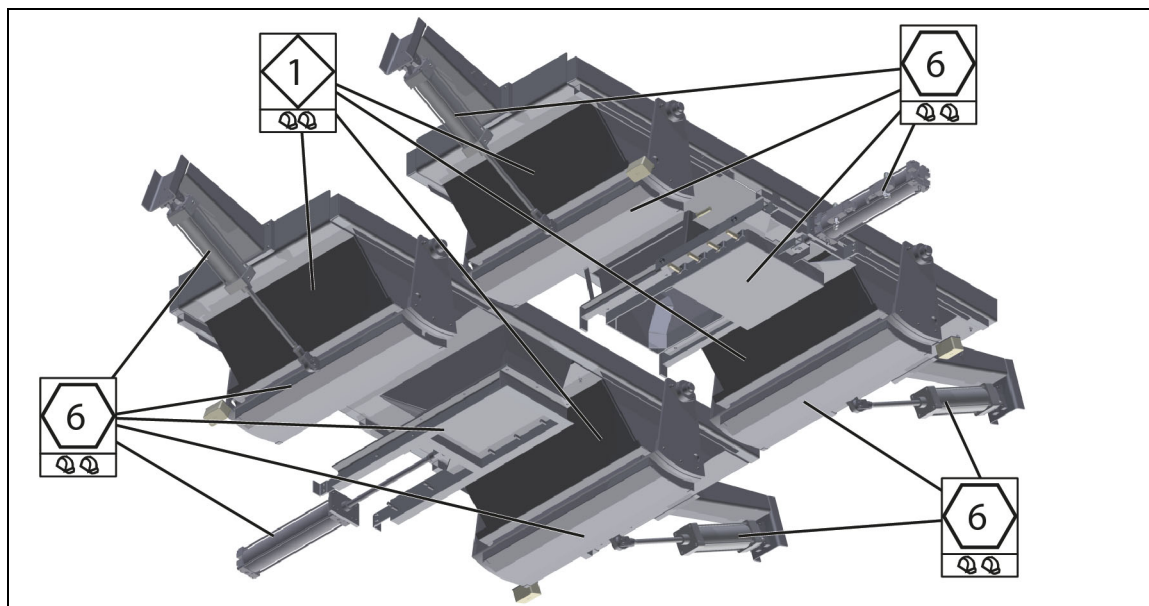





t	Anleggselement	h	Syklus	Personale
	Kontroller at lederullene og kjørebanelen går uhindret		 1 dag	
50 000	Kontroller flatskyveren til karet for slitasje	1000	 6 måneder	
100 000	Kontroller funksjonen til drevet	2000	 1 år	
100 000	Kontroller karet for slitasje	2000	 1 år	
100 000	Kontroller broene for slitasje	2000	 1 år	
100 000	Kontroller funksjonen til endebryterne	2000	 1 år	
	Kontroller drevene	3000		
	Kontroller drevene / Oljeskift (mineralolje)	10 000		
	Oljeskift (syntetisk olje)	15 000		



t	Anleggselement	h	Syklus	Personale
10 000	Kontroller de pneumatiske sylindrene	200	 1 måned	
50 000	Kontroller utløpsjakten for slitasje	1000	 6 måneder	
50 000	Kontroller omstillingsklaffen for slitasje	1000	 6 måneder	
100 000	Kontroller silohuset	2000	 1 år	
100 000	Kontroller skilleveggene	2000	 1 år	
100 000	Kontroller isoleringen	2000	 1 år	
100 000	Kontroller nivåsondene	2000	 1 år	

3.28.2 Lagring og lasting









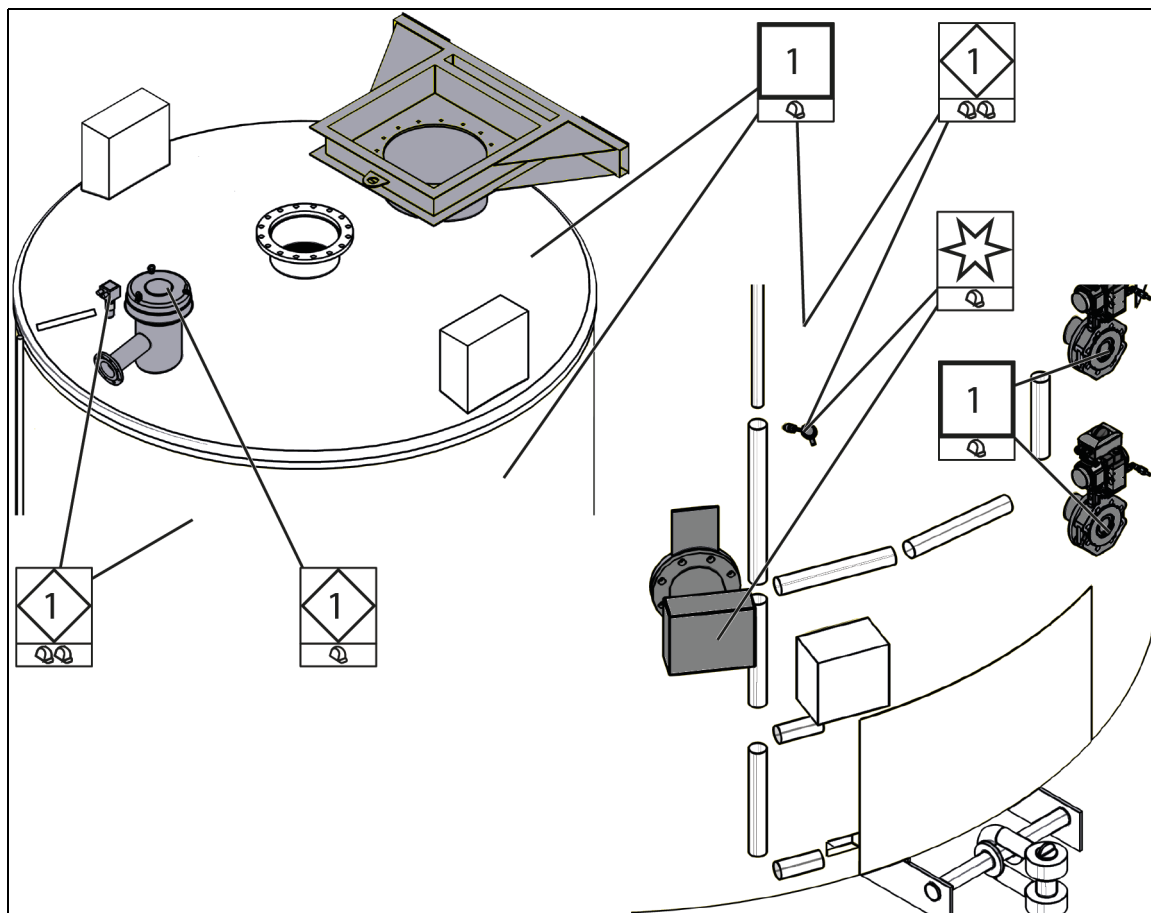

t	Anleggselement	h	Syklus	Personale
50 000	Kontroller funksjonen til utløpsspjeldene og flatskyverne til siloen og se etter slitasje	1000	 6 måneder	
50 000	Kontroller siloene for tetthet og isolering	1000	 6 måneder	
50 000	Kontroller funksjonen til det pneumatiske systemet	1000	 6 måneder	
100 000	Kontroller bærekonstruksjonen	2000	 1 år	
100 000	Kontroller varmeeheten	2000	 1 år	
100 000	Kontroller nivåsonden	2000	 1 år	
100 000	Kontroller isoleringen	2000	 1 år	





Personlige notater

3.29 Bitumentanker









t	Anleggselement	h	Syklus	Personale
	Kontroller at tankene er tette og om de er skadet		1 1 dag	
	Kontroller sperreventilene for gjennomløp og sperring		1 1 dag	
100 000	Kontroller funksjonen til trykksikringen	2000	1 1 år	
100 000	Kontroller bristeplaten	2000	1 1 år	
100 000	Kontroller temperaturmålingen	2000	1 1 år	
100 000	Kontroller isoleringen	2000	1 1 år	
100 000	Kontroller nivåsondene	2000	1 1 år	
100 000	Kontroller at temperaturføleren fungerer korrekt	2000	1 1 år	
100 000	Kontroller funksjonen til tankenes varmelegg	2000	1 1 år	







3.30 Bitumenledning

t	Anleggselement	h	Syklus	Personale
	Kontroller rørledningene for klumping eller tilstopping		1 1 dag	
	Kontroller funksjonen til pumpene		1 1 dag	
	Kontroller sperreventilene for gjennomløp og sperring		1 1 dag	
	Kontroller 3-veisventilenes gjennomløp og funksjon		1 1 dag	

3.31 Elektrisk oppvarming

t	Anleggselement	h	Syklus	Personale
100 000	Kontroller at temperaturføleren fungerer korrekt	2000	 1 år	
100 000	Kontroller funksjonen til tankenes varmelegg	2000	 1 år	
100 000	Kontroller funksjonen til rørledningens varmelegg	2000	 1 år	

3.32 Termisk oljeoppvarming

t	Anleggselement	h	Syklus	Personale
100 000	Kontroller at temperaturføleren fungerer korrekt	2000	 1 år	
100 000	Kontroller funksjonen til tankenes varmelegg	2000	 1 år	
100 000	Kontroller funksjonen til rørledningens varmelegg	2000	 1 år	

3.33 RA-tilførsel

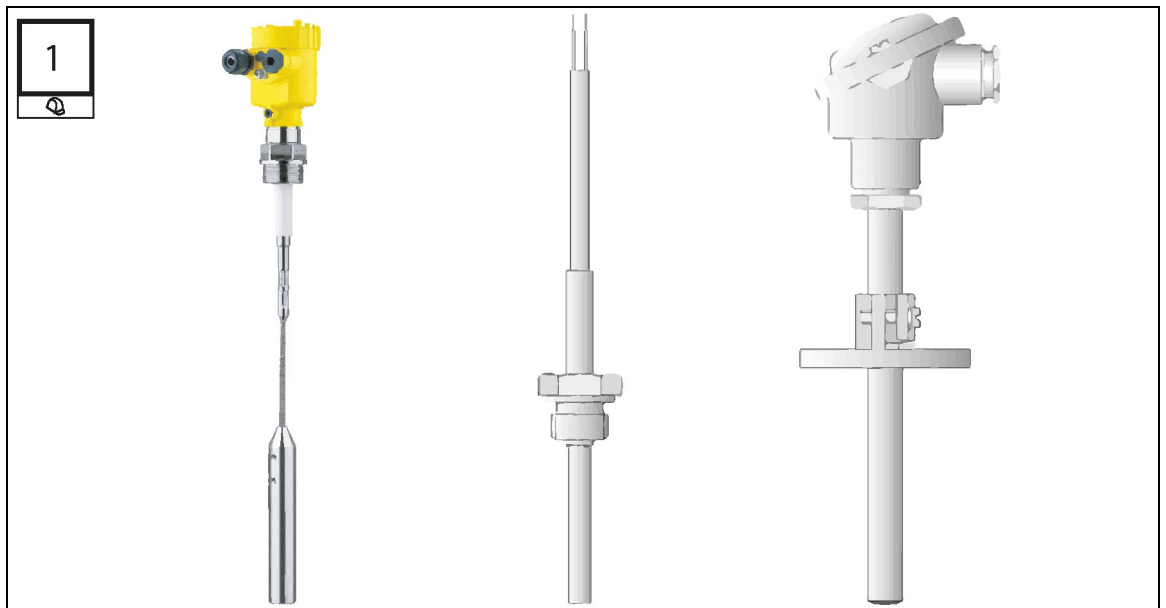

t	Anleggselement	h	Syklus	Personale
	Kontroller måleinretningene		<div style="border: 1px solid black; display: inline-block; padding: 2px 5px;">1</div> 1 dag	

3.34 RA-doseringsenhet

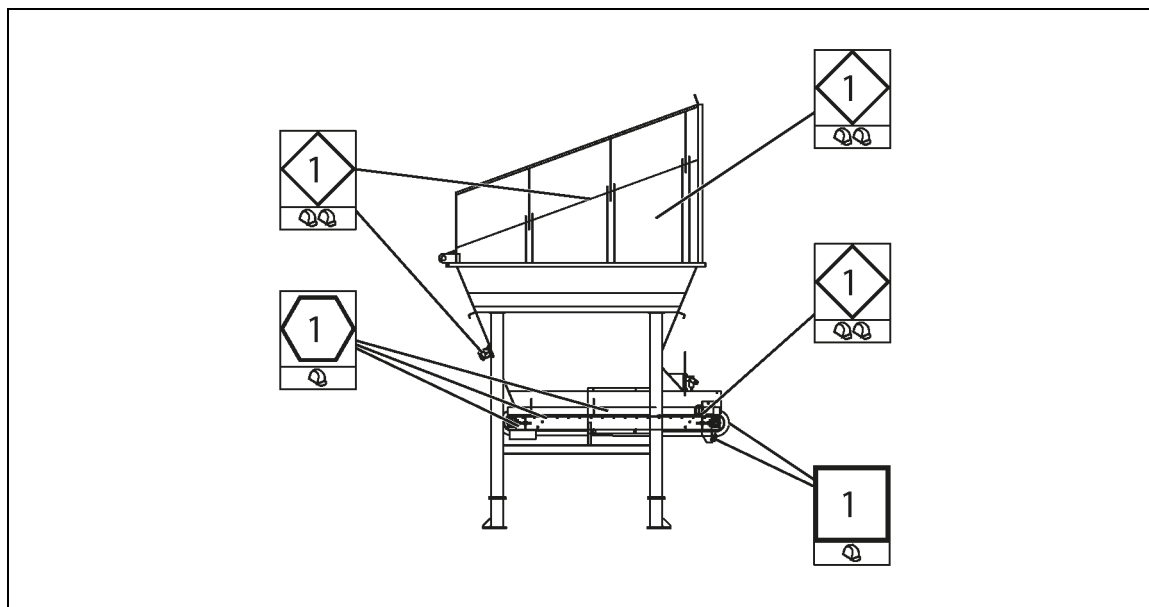







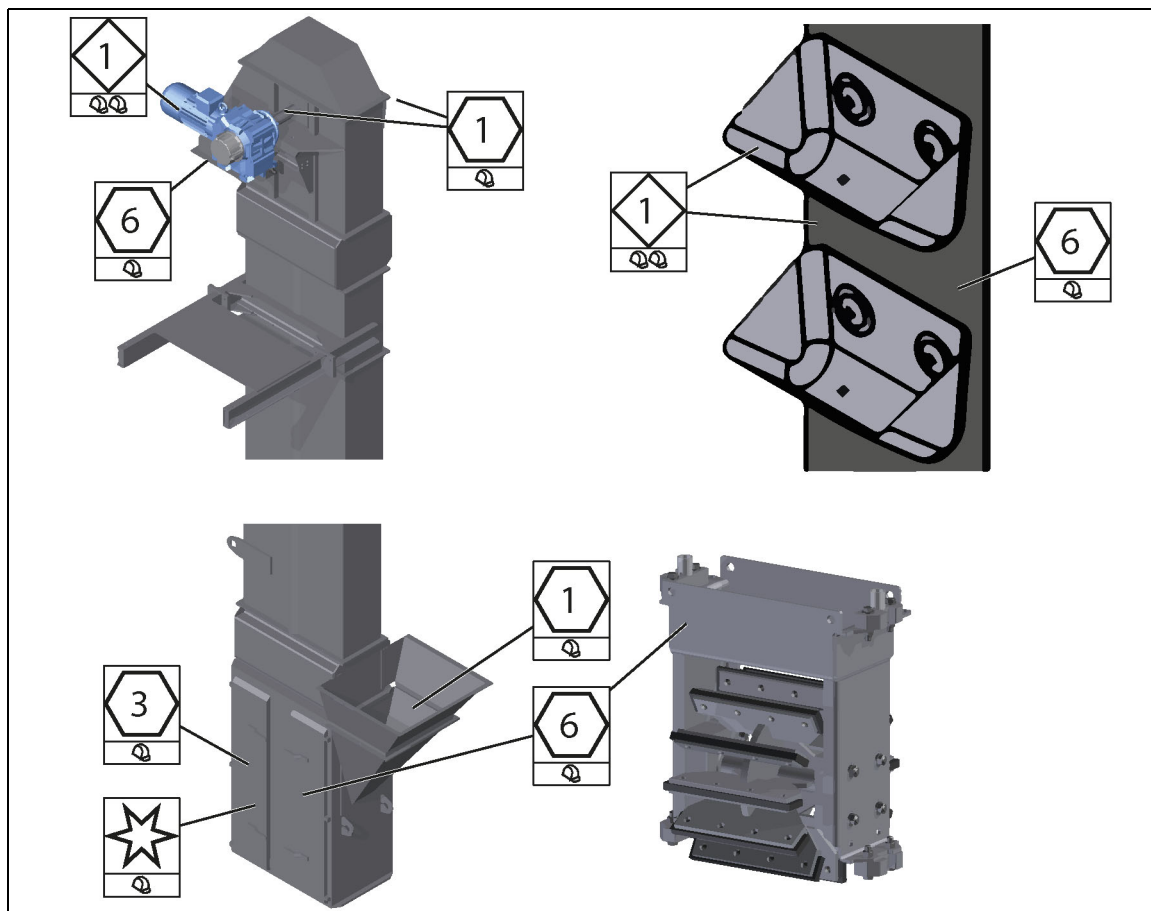











t	Anleggselement	h	Syklus	Personale
	Kontroller overleveringsstedene		1 1 dag	
	Kontroller båndløpet for doseringsbåndet		1 1 dag	
	Kontroller avstrykeren		1 1 dag	
10 000	Kontroller båndspenningen	200	1 1 måned	
10 000	Kontroller tetningsgummiene	200	1 1 måned	
10 000	Kontroller rullene	200	1 1 måned	
100 000	Kontroller trakten	2000	1 1 år	
100 000	Kontroller drevene	2000	1 1 år	
100 000	Kontroller vibrasjonsmotoren	2000	1 1 år	

Personlige notater

3.35 RA-elevator



t	Anleggselement	h	Syklus	Personale
10 000	Kontroller lagrene	200	 1 måned	
10 000	Kontroller slitedelene i innløpet	200	 1 måned	
30 000	Kontroller fotstasjonen	500	 3 måneder	
50 000	Kontroller båndet	1000	 6 måneder	
50 000	Kontroller forbindelseskanalen	1000	 6 måneder	
50 000	Kontroller funksjonen til spennsleiden	1000	 6 måneder	
100 000	Kontroller kopper og bånd i langsomgang	2000	 1 år	
100 000	Kontroller drevene	2000	 1 år	
	Utskuffing av fotstasjonen		 Ved behov	

3.36 RAC-silo

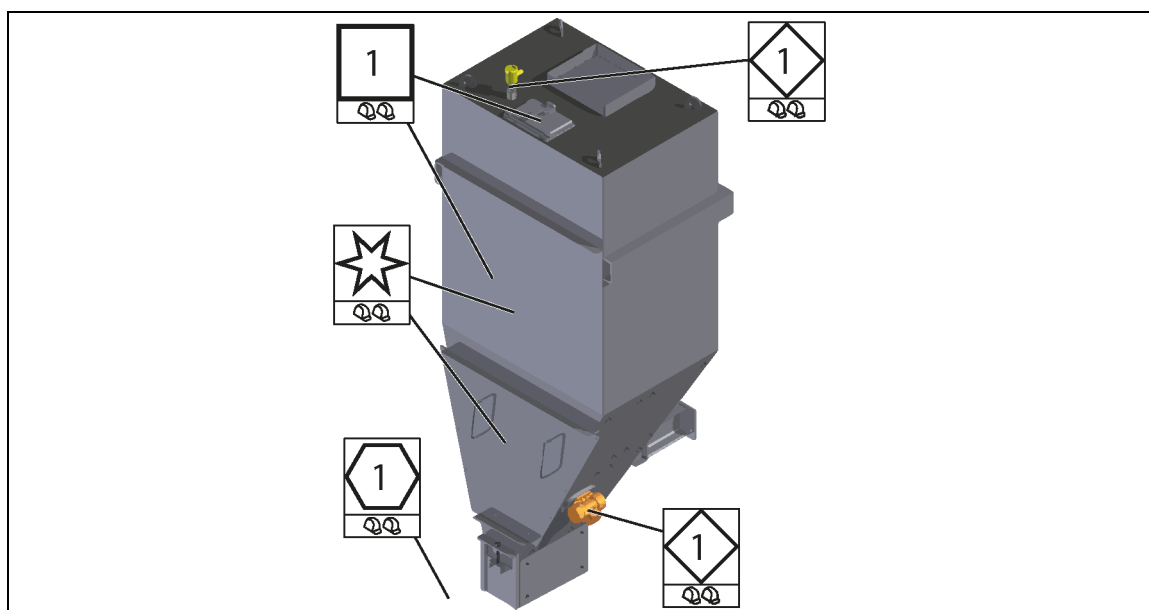



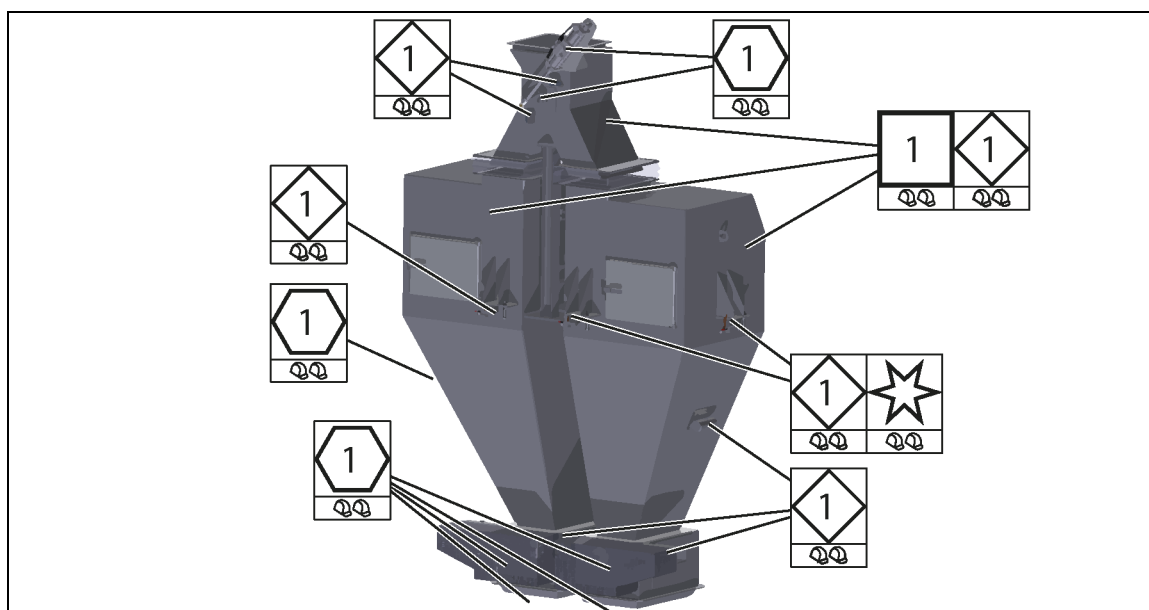

t	Anleggselement	h	Syklus	Personale
	Kontroller huset for klumping		1 1 dag	
10 000	Kontroller området under siloen for materiale som lekker ut og fremmed materiale	200	1 måned	
100 000	Kontroller vibrasjonsmotoren	2000	1 år	
100 000	Kontroller nivåsonden	2000	1 år	
100 000	Kontroller huset	2000	1 år	

Personlige notater









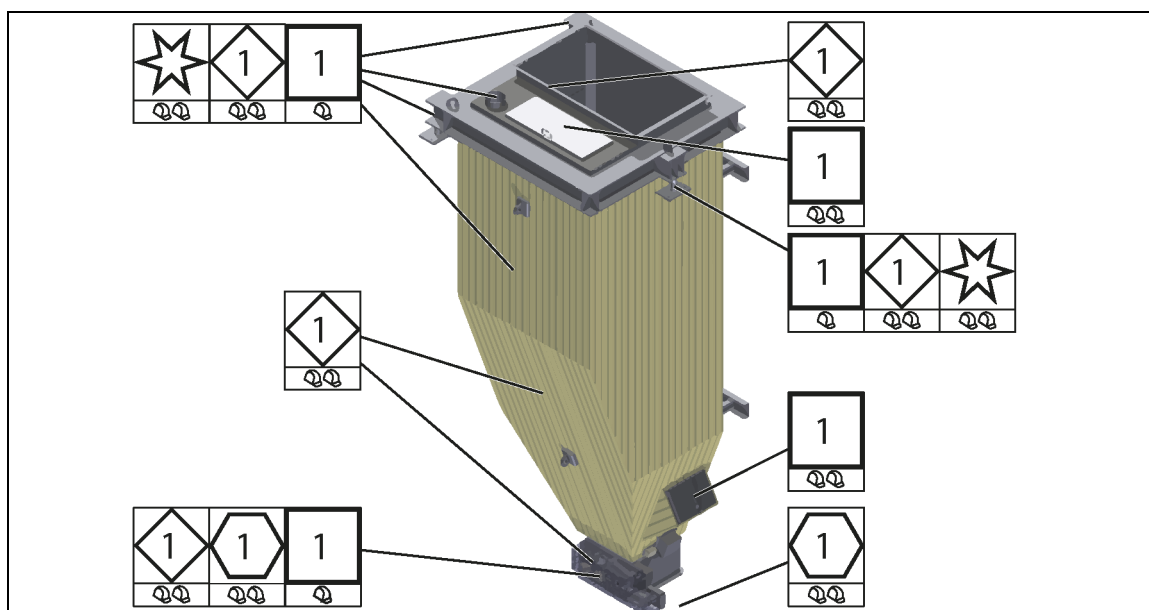

t	Anleggselement	h	Syklus	Personale
	Kontroller huset for klumping		1 1 dag	
10 000	Kontroller de pneumatiske sylindrene	200	1 1 måned	
10 000	Kontroller lagrene	200	1 1 måned	
10 000	Kontroller lydempene	200	1 1 måned	
10 000	Kontroller området under siloen for materiale som lekker ut og fremmed materiale	200	1 1 måned	
100 000	Kontroller vibrasjonsmotoren	2000	1 1 år	
100 000	Kontroller endebryteren	2000	1 1 år	
100 000	Kontroller lastcellene for nullstilling	2000	1 1 år	
100 000	Tarer lastcellene	2000	1 1 år	
100 000	Kontroller huset	2000	1 1 år	
100 000	Kontroller spjeld	2000	1 1 år	

t	Anleggselement	h	Syklus	Personale
100 000	Rengjør sperreklaffen	2000	 1 år	
	Kontroller lastcellene		 ved behov	









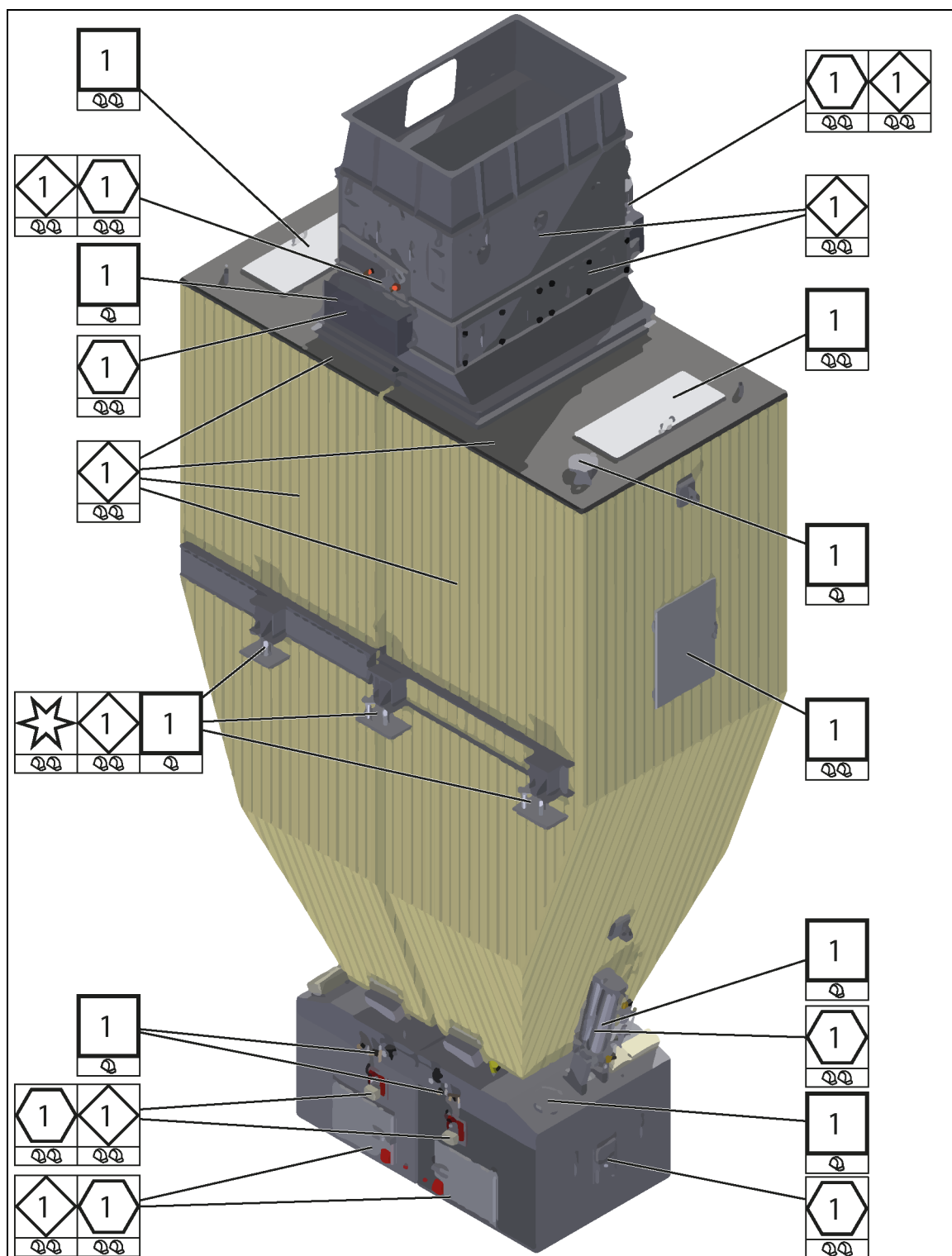









3.37 RAH-silo











t	Anleggselement	h	Syklus	Personale
	Kontroller at magnetventilene virker og er tette		1 1 dag	
	Kontroller jordingsbåndene		1 1 dag	
	Kontroller tilkoblingen for dampavtrekket		1 1 dag	
	Kontroller siloen for klumping		1 1 dag	
10 000	Kontroller de pneumatiske sylindrene	200	1 1 måned	
10 000	Kontroller lagrene	200	1 1 måned	
10 000	Kontroller området under siloen for materiale som lekker ut og fremmed materiale	200	1 1 måned	
100 000	Kontroller varmeeenheten	2000	1 1 år	
100 000	Kontroller lastcellene for nullstilling	2000	1 1 år	
100 000	Tarer lastcellene	2000	1 1 år	

t	Anleggselement	h	Syklus	Personale
100 000	Kontroller huset	2000	 1 år	
100 000	Kontroller spjeld	2000	 1 år	
100 000	Rengjør doseringslukkingen	2000	 1 år	
	Kontroller lastcellene		 ved behov	



t	Anleggselement	h	Syklus	Personale
	Kontroller at magnetventilene virker og er tette		1 1 dag	
	Kontroller sperreventilene		1 1 dag	
	Kontroller trykkbegrensningsventilene		1 1 dag	
	Kontroller jordingsbåndene		1 1 dag	
	Kontroller tilkoblingen for dampavtrekket		1 1 dag	
	Kontroller siloen for klumping		1 1 dag	
10 000	Kontroller de pneumatiske sylindrene	200	1 1 måned	
10 000	Kontroller lagrene	200	1 1 måned	
10 000	Kontroller området under siloen for materiale som lekker ut og fremmed materiale	200	1 1 måned	
10 000	Kontroller manometrene	200	1 1 måned	
10 000	Kontroller lyddemperne	200	1 1 måned	
10 000	Kontroller oljenivå	200	1 1 måned	
100 000	Kontroller drevet til omstillingsklaffen	2000	1 1 år	
100 000	Kontroller endebryteren	2000	1 1 år	
100 000	Kontroller nærkontaktbryteren	2000	1 1 år	
100 000	Kontroller varmeenheten	2000	1 1 år	
100 000	Kontroller lastcellene for nullstilling	2000	1 1 år	
100 000	Tarer lastcellene	2000	1 1 år	

t	Anleggselement	h	Syklus	Personale
100 000	Kontroller huset	2000	 1 år	
100 000	Kontroller spjeld	2000	 1 år	
100 000	Rengjør doseringslukkingen	2000	 1 år	
	Kontroller lastcellene		 ved behov	









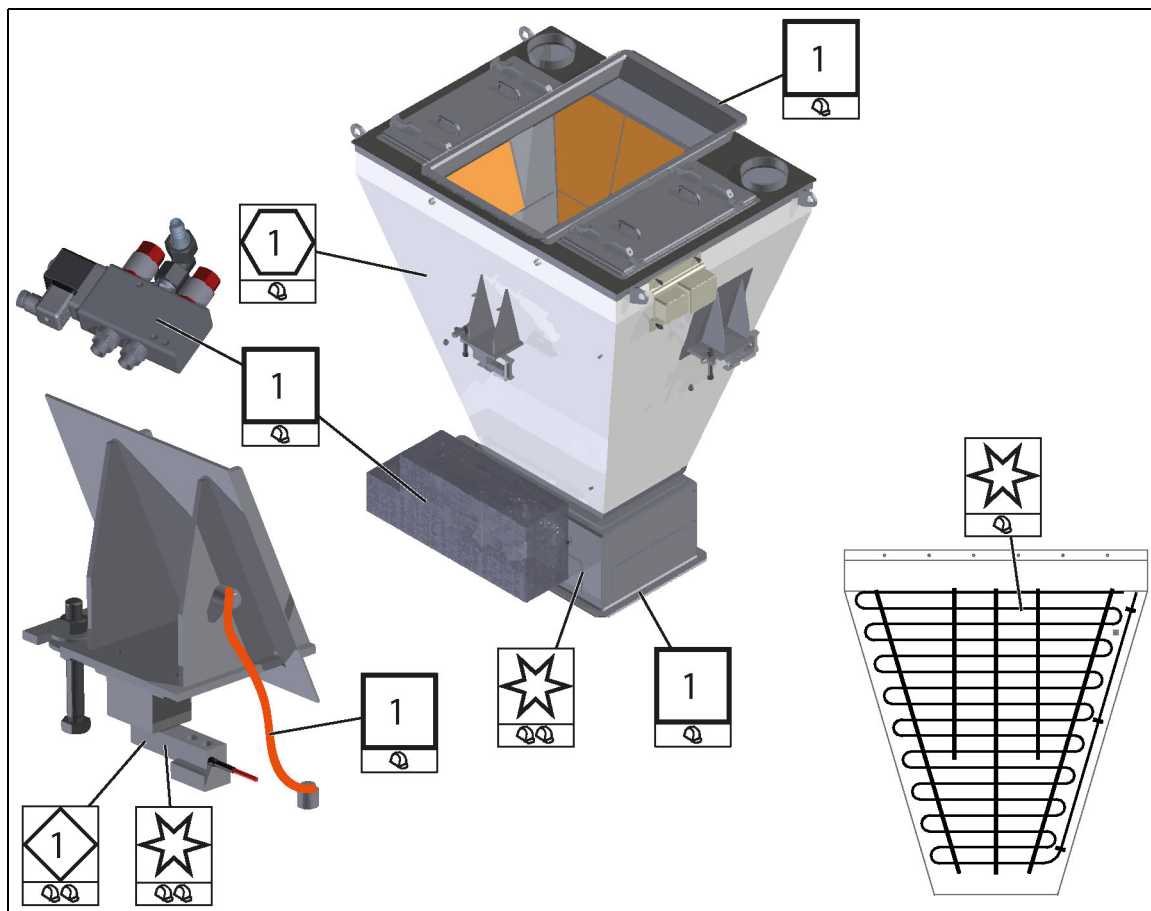









3.38 Resirkuleringstørker

Les og følg den separate driftsveiledningen for tørkeren.

Personlige notater

3.39 RA-vekt



t	Anleggselement	h	Syklus	Personale
	Kontroller kompensatorene		 1 dag	
	Kontroller at retningsventilen virker og er tett		 1 dag	
	Kontroller jordingsbåndene		 1 dag	
10 000	Kontroller veiebeholderne og veieområdet	200	 1 måned	
100 000	Tarer vekten	2000	 1 år	
100 000	Kontroller lastcellene for nullstilling	2000	 1 år	
	Kontroller varmeenheten		 ved behov	
	Kontroller lastcellene		 ved behov	
100 000	Kontroller sperreklaffen		 ved behov	



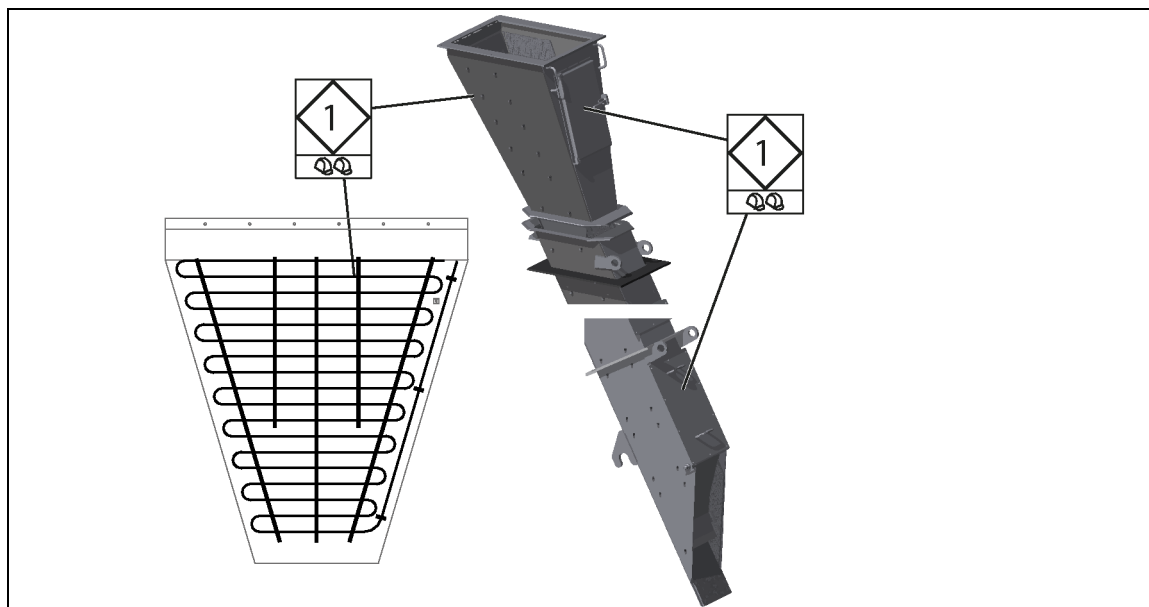



3.40 Renne til blanderen

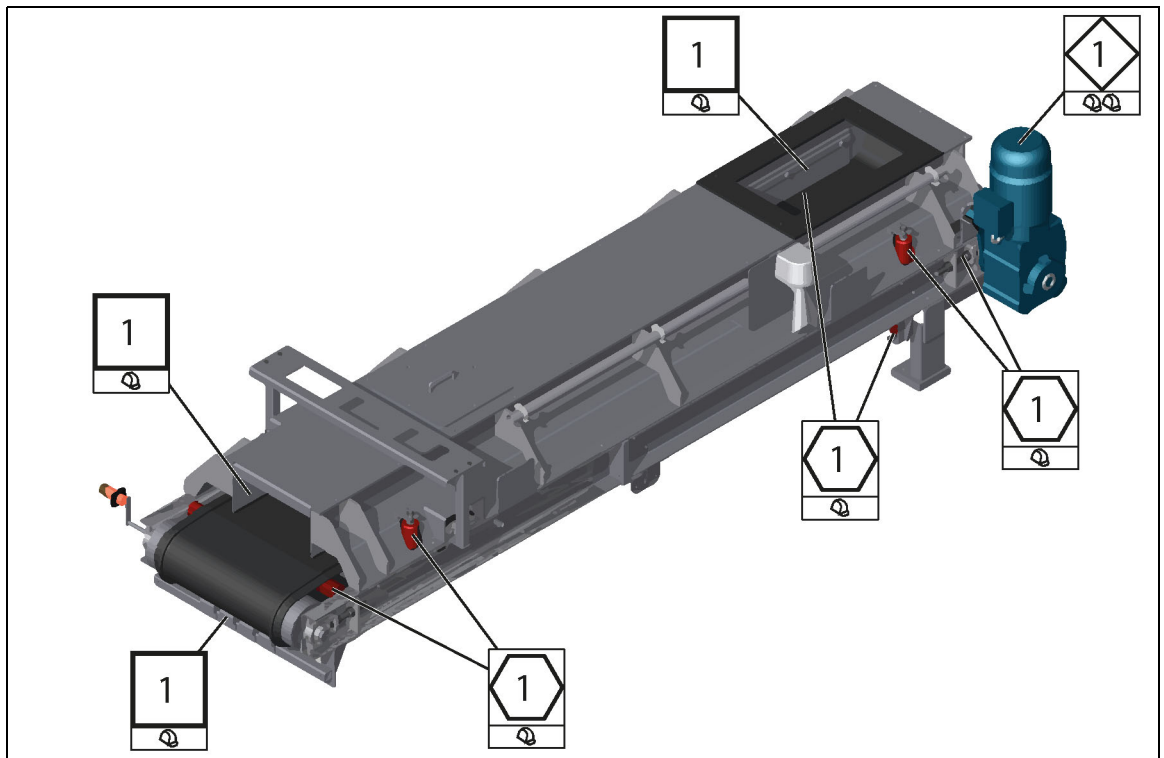

	Anleggselement		Syklus	Personale
100 000	Kontroller varmeeheten	2000		1 år
100 000	Kontroller huset	2000		1 år







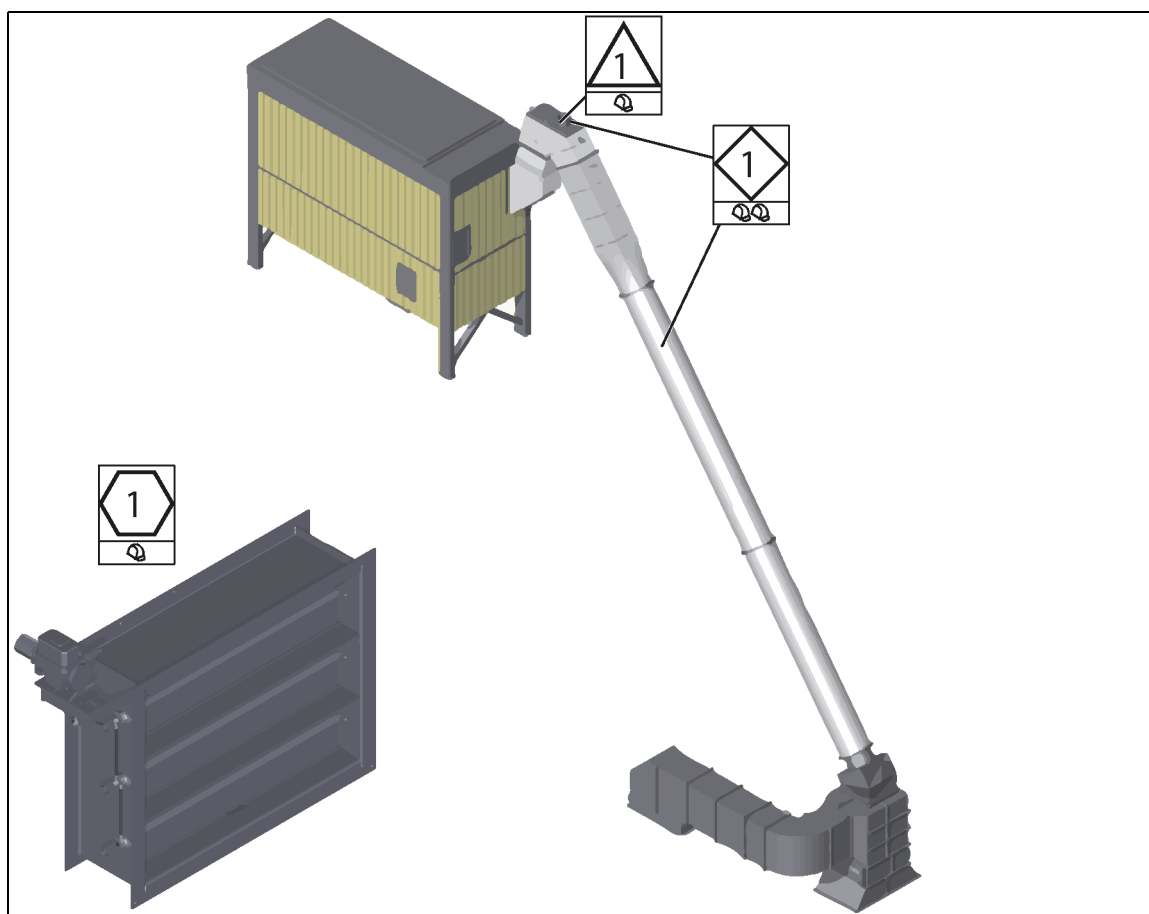

3.41 RA-veiebånd



t	Anleggselement	h	Syklus		Personale
	Kontroller overleveringsstedene		1	1 dag	
	Kontroller båndløpet		1	1 dag	
	Kontroller avstrykerne og smussfan-gerne		1	1 dag	
10 000	Kontroller båndspenningen	200	1	1 måned	
10 000	Kontroller tetningsgummiene	200	1	1 måned	
10 000	Kontroller rullene	200	1	1 måned	
100 000	Kontroller drevene	2000	1	1 år	











3.42 Vanndampavtrekk



	Anleggselement		Syklus	Personale
2500	Fjern avleiringene	40	 1 uke	
10 000	Kontroller klaffen	200	 1 måned	
100 000	Kontroller huset	2000	 1 år	
100 000	Kontroller dekselet	2000	 1 år	

4 Inspeksjon, vedlikehold og reparasjon

Hele anlegget

t	Anleggselement	h	Syklus	Personale
	Kontroller elektriske forbindelsesdeler		1 1 dag	
	Kontroller skrueforbindelsene		1 1 dag	
	Kontroller overleveringsstedene		1 1 dag	
10 000	Kontroller de pneumatiske sylindrene	200	1 1 måned	
50 000	Kontroller skrueforbindelsene	1000	6 6 måneder	
100 000	Kontroller anleggsstyringen og de elektriske komponentene	2000	1 1 år  ved behov	
100 000	Test tryklufttilførselen og det pneumatiske systemet	2000	1 1 år	
100 000	Kontroller alle lagrene	2000	1 1 år	
100 000	Kontroller motorene	2000	1 1 år	

1

Kontroller elektriske forbindelsesdeler

Kontroller festingen av elektriske tilkoblinger.

- ⇒ Fest ledninger og plugger som har løsnet.
- ⇒ Skift alltid ut defekte plugger med plugger med identisk spesifikasjon.
- ⇒ Ved utskifting av plugger må du passe på eventuelle markeringer og koder.

Søk etter skadde steder i isoleringen.

Søk etter knekk i ledningene.

- ⇒ Skift ut defekte ledninger med tilsvarende intakte ledninger.

1

Kontroller skrueforbindelsene

Vær oppmerksom på skadde skruer.

- ⇒ Skift ut skadde skruer omgående med tilsvarende intakte skruer.

Trekk til løse skruer.

- ⇒ Tiltrekkingsmomentene for skruene finner du i underkapittelet «Tiltrekkingsmomenter».

1**Kontroller overleveringsstedene**

Kontroller overleveringsstedene med tanke på klumping og materialstatus.

- ⇒ Fjern eventuelle klumper.
- ⇒ Fjern materiale som sitter fast eller ligger i klem.

Kontroller slitedelene på overleveringsstedene med tanke på slitasje, korrosjon og skader.

- ⇒ Reparer skadde steder.
- ⇒ Skift ut slitasjebeskyttere som gummimatter og sliteplater hvis det er svært slitt eller ikke kan repareres.

1**Kontroller de pneumatiske sylindrene**

10 000 t
200 h

Kontroller tetningene, slangene og skruforbindingene til de pneumatiske sylindrene.

- ⇒ Fjern støv.
- ⇒ Vær oppmerksom på uvanlige lyder.
- ⇒ Skift ut defekte tetninger med tilsvarende intakte tetninger.
- ⇒ Skift ut defekte slanger med tilsvarende intakte slanger.
- ⇒ Skift ut defekte forskruinger med tilsvarende intakte forskruinger.

Kontroller om sylindrene kjører helt ut og inn.

Kontroller ved dreiesylindre om hele vinkelen blir brukt.



Kontroller skrueforbindelsene

50 000 t
1000 h

Kontroller skrueforbindelsene for skader.

⇒ Skift ut skadde skruer omgående med tilsvarende intakte skruer.

Kontroller om skrueforbindelsene fremdeles har tilsvarende tiltrekkingmoment.

⇒ Korrigjer ev. tiltrekkingmomentet for den respektive skrueforbindelsen.

⇒ Tiltrekkingmomentene for skruene finner du i underkapittelet «Tiltrekkingmomenter».



Kontroller anleggsstyringen og de elektriske komponentene



100 000 t
2000 h

Kontroller forskjellige innstillinger for styringen, spesielt innstillingene som brukes bare sjelden.

Kontroller de elektriske komponentene til anlegget.

⇒ Ved elektriske komponenter med testfunksjon er denne funksjonen beskrevet i den aktuelle driftsveiledningen.

Ved feil på anleggsstyringen og på elektroniske komponenter:

⇒ Informer Ammann eller et annet kontraktsfestet firma ved feil.

⇒ Informasjon om oppretting av feil i styringen finner du i veiledningen for anleggsstyringen.

⇒ Du må bare rette opp feil hvis du er opplært til det eller har fått instruksjoner av en fagperson.



100 000 t
2000 h

Test trykklufttilførselen og det pneumatiske systemet

Kontroller komponentene (f.eks. slanger, rør, skrueforbindelser) med tanke på skader og utettheter.

- ⇒ Vær oppmerksom på luft som kommer ut (trekk eller piping).
- ⇒ Skift ut defekte komponenter (slanger, rør, skrueforbindelser) med tilsvarende intakte deler.

Tapp ut kondens fra vedlikeholdsenheter og tilsvarende kraner.

Kontroller om trykket tilsvarer spesifikasjonene.



100 000 t
2000 h

Kontroller alle lagrene

Kontroller samtlige lagre for slitasje, og kontroller smøringen og lagrenes funksjon.

⇒ Vær oppmerksom på uvanlige lyder under drift.

Kontroller lagertemperaturen og lagrenes vibrasjon.

Kontroller om lagrene har klaring.

Kontroller om lagrene fremdeles kan dreies fritt.

⇒ Smør lagre som går tregt.

Kontroller lagrene med tanke på rundløp eller ubalanse.

⇒ Reparer lagerelementene som kan forårsake ubalanse.

⇒ Hvis det finnes ubalanse eller lagerelementer som ikke kan repareres, skifter du ut disse elementene med tilsvarende intakte lagerelementer.

⇒ Skift ut lagre som ikke kan repareres med tilsvarende intakte lagre.

Demonter lagrene og kontroller dem for skader og slitasje.

⇒ Skift ut defekte lagre omgående med tilsvarende intakte lagre.



100 000 t
2000 h

Kontroller motorene

Kontroller samtlige motorers funksjon.

Kontroller om motorenes turtall tilsvarer spesifikasjonene.

Kontroller at alle elektriske tilkoblinger og komponenter sitter riktig, og sjekk dem for skader og korrosjon.

- ⇒ Korrigjer ev. så tilkoblingene og komponentene sitter riktig.
- ⇒ Reparer skadde komponenter.
- ⇒ Skift ut skadde tilkoblinger med tilsvarende intakte tilkoblinger.
- ⇒ Skift ut komponenter som ikke kan repareres med tilsvarende intakte komponenter.
- ⇒ Skift ut elektriske tilkoblinger og komponenter med tegn til korrosjon omgående, eller skift dem ut mot tilsvarende intakte tilkoblinger og komponenter.

Kontroller slitasjen på komponentene.

Kontroller huset for slitasje og skader.

- ⇒ Skift ut defekte motordeler med tilsvarende intakte deler.

Kontroller smøringen av motorene og girene.

- ⇒ Smør ev. ytterligere.

Sammenlign motorenes inngangseffekt med de angitte verdiene (⇒ typeskilt).

5 Feilutbedring



Les og følg også henvisningene til feilutbedring i driftsveiledningene fra de forskjellige produsentene av hver komponent og underleverandør!

Driftsveiledningene fra hver produsent finner du i komponent- og underleverandørdokumentasjonen i kapittel 12 i reservedelslistene.



Les og følg spesielt henvisningene om feilmeldinger i driftsveiledningen for styringen!

6 Tiltak om vinteren

6.1 Drift av anlegget om vinteren



MERKNAD

Lave temperaturer, spesielt temperaturer under frysepunktet, kan påvirke driften av anlegget.

Hvis anlegget brukes om vinteren også, dvs. ved lave temperaturer eller i minusgrader, er det nødvendig med ekstra tiltak og vedlikeholdsarbeid:

- Fjern snø og is fra trapper, plattformer og gelendre!
 - Det er økt fare for personskader og livsfare dersom man sklir eller faller!
- Still inn varmeanleggenes tidsur slik at de respektive materialene eller den respektive anleggsdelen har nødvendig temperatur når arbeidet starter.
 - Det gjelder blant annet varmeanleggene til bitumentankene, bitumenledningene, blandetårnet og blandematerialsiloen.
- Kontroller det pneumatiske systemet daglig ved driftsslutt med tanke på kondens, og tapp ut kondensen.
 - Utslippet forhindrer at kondensen fryser i det pneumatiske systemet.
 - Gjennomføringen av dette tiltaket er spesielt nødvendig for skadefri drift av vedlikeholdsenheter og trykkluftbeholdere.
- Tøm doseringsenhetene daglig etter driftsslutt.
- Kontroller sirkulasjonen til brenselet i forsyningsledningene ved lettoljedrift.
 - Hvis det lekker ut parafinutskilling, må ledningene varmes opp.
- La doserings- og transportbåndene samt elevatorene gå også om natten med lav effekt for å forhindre at de fryser.

- Bruk smøremidler som er egnet for de aktuelle temperaturene.
- Forkort smøreintervallene om nødvendig.
- Bruk frostvæske for maskindeler med vanninnhold (f.eks. som kjølevæske).
- Hvis trykkluftkompressoren brukes om vinteren, er det nødvendig å bruke en kjøletørker.
 - Om vinteren er det nødvendig å bruke frostvæske også her.
 - Kjøletørkeren kan bare brukes ved temperaturer mellom +1 °C og +60 °C. Ved drift under disse temperaturene, må det brukes en termisk brennolje.



MERKNAD

Les og følg også henvisningene til drift ved lave temperaturer i driftsveiledningene fra de forskjellige produsentene av hver komponent og underleverandørdel!

Driftsveiledningene fra hver produsent finner du i komponent- og underleverandørdokumentasjonen i kapittel 12 i reservedelslistene.

6.2 Driftsstans i et kort tidsrom

Hvis anlegget bare skal stanset i et kort tidsrom, utfører du følgende tiltak, i tillegg til henvisningene i Underkapittel 1 „Midlertidig driftsstopp“, side 5, for å unngå skader og gjøre ny oppstart enklere:

- Det anbefales å la doserings- og transportbåndene samt elevatorene gå uavbrutt med lav effekt for å forhindre at de fryser.
- Tapp ut vannet fra alle delene i anlegget.
 - La samtlige vannkraner og -tilførselsledninger samt alle dreneringsinnretninger stå åpne.
 - Forsikre deg om at samtlige avløpsåpninger er fri.
- Tøm alle skruetranportørene.
- Tøm silen.
- Tøm vektene.
- Tøm samtlige doseringsenheter.
- Tøm samtlige tanker (brennolje, bitumen osv.)
- Hvis bitumenet ikke tappes ut av tanken ved en driftsstans i et kort tidsrom, må denne tanken varmes opp regelmessig.
 - Tilpass oppvarmingsperiodene til utetemperaturene.
 - Oppvarmingsperiodene for bitumentankene er ved driftsstans iallfall lengre enn de vanlige oppvarmingsperiodene under drift.
- Varmmineralsiloen er ikke egnet for lagring av varmt mineral utenfor driftstidene.
 - Lagring over natten ved lave temperaturer anbefales heller ikke.

- Kontroller det pneumatiske systemet for kondens, og tapp ut kondensen.
 - Utslipet forhindrer at kondensen fryser i det pneumatiske systemet.
 - Utføringen av dette tiltaket er spesielt nødvendig for skadefri driftstans av vedlikeholdsenheter og trykkluftbeholdere.
- Beskytt alltid anleggets komponenter mot fuktighet.
 - Ved frost kan komponentene fryse og dermed bli skadet.



MERKNAD

Les og følg også henvisningene til driftstans i driftsveiledningene fra de forskjellige produsentene av hver komponent og underleverandør!

Driftsveiledningene fra hver produsent finner du i komponent- og underleverandørdokumentasjonen i kapittel 12 i reservedelslistene.

6.3 Driftstans over et lengre tidsrom

Hvis anlegget skal stanset over et lengre tidsrom, utfører du følgende tiltak, i tillegg til henvisningene i Underkapittel 1 „Midlertidig driftsstopp“, side 5:

- Tøm alle anleggskomponentene.
- Vedlikehold og rengjør samtlige anleggsdeler.
- Tapp ut vannet fra alle delene i anlegget.
 - La samtlige vannkraner og -tilførselsledninger samt alle dreneringsinnretninger stå åpne.
 - Forsikre deg om at samtlige avløpsåpninger er fri.
- Båndene til doserings- og transportbåndene må slakkes.
 - ⇒ Stramme bånd kan føre til sprekkdannelser.

-
- Ved temperaturer under -40 °C må båndene til doserings- og transportbåndene samt elevatorene tas av.
 - ⇒ Lagre båndene ved temperaturer over -40 °C.
 - Ta av kilereimene.
 - ⇒ Lagre kilereimene ved temperaturer over 0 °C.
 - Kontroller det pneumatiske systemet for kondens, og tapp ut kondensen.
 - Utslippet forhindrer at kondensen fryser i det pneumatiske systemet.
 - Utføringen av dette tiltaket er spesielt nødvendig for skadefri driftstans av vedlikeholdsenheter og trykkluftbeholdere.
 - Beskytt alltid anleggets komponenter mot fuktighet.
 - Ved frost kan komponentene fryse og dermed bli skadet.



MERKNAD

Les og følg også henvisningene til driftstans i driftsveiledningene fra de forskjellige produsentene av hver komponent og underleverandør!

Driftsveiledningene fra hver produsent finner du i komponent- og underleverandørdokumentasjonen i kapittel 12 i reservedelslistene.

6.4 Ny oppstart etter driftsstans om vinteren

Hvis anlegget ble stanset over et kortere eller lengre tidsrom, utfører du følgende tiltak, i tillegg til henvisningene i Underkapittel 1 „Midlertidig driftsstopp“, side 5:

- Kontroller samtlige anleggsdeler for skader og utfør reparasjoner i forhold til dette.
- Smør samtlige anleggsdeler i henhold til smøreveiledningene.
- Monter kilereimene samt båndene til doserings- og transportbåndene og elevatorene som ble tatt av før driftsstansen.
 - Hvis båndene ikke ble fjernet, må du sørge for at de ikke er frosset fast noen steder.
 - Tin fastfrosne bånd ved hjelp av varmevifter og frostvæske.
- La deretter transportbåndene eller elevatorene gå i krypehastighet.
 - Hvis et bånd sklir pga. is mellom trommelen og båndet, kan dette fikses ved at det gjeldende stedet strøs med sagmugg.
 - Bruk aldri sand eller grus for å forhindre at båndet sklir.
- Forsikre deg om at alle nødvendige driftsmidler er tilgjengelige og befinner seg i feilfri tilstand.
 - Dette er det anleggsgjøreren eller operatøren som har ansvar for.



MERKNAD

Les og følg også henvisningene til ny oppstart i driftsveiledningene fra de forskjellige produsentene av hver komponent og underleverandør!

Driftsveiledningene fra hver produsent finner du i komponent- og underleverandørdokumentasjonen i kapittel 12 i reservedelslistene.

7 Bestilling av reservedeler

Reservedelslistene finner du i de tilsvarende merkede mappene.

Komponent- og underleverandørdokumentasjonen finner du i kapittel 12 i reservedelslistene.

Du kan bestille reservedeler fra Ammann per telefon, post, faks eller e-post.

Gå til nettsiden vår www.ammann-group.com

7.1 Bestillingsadresser for reservedeler

Sveits

Ammann Asphalt AG

Eisenbahnstrasse 25

CH-4901 Langenthal

Telefon: +41 62 916 6353

Telefaks: +41 62 916 6677

E-post: info.aag@ammann-group.com

Tyskland

Ammann Asphalt GmbH

Hannoversche Strasse 7-9

D-31061 Alfeld

Telefon: +49 5181 76 261

Telefaks: +49 5181 76 242

E-post: info.aad@ammann-group.com

Benelux

Ammann Benelux BV

P.O. Box 64

NL-6000 AB Weert

Telefon: +31 495 453 111

Telefaks: +31 495 453 222

E-post: info.abx@ammann-group.com

Kina

Ammann Construction Machinery Shanghai Co. Ltd.

No.1609, Hui Bin Road

Qingpu Industrial Zone

201700 Shanghai

Telefon: +86 21 5986 8811

Telefaks: +86 21 5986 8800

E-post: info.acs@ammann-group.com

Frankrike

Ammann France SA

Z.I. petites haies

31-33 Rue de Valenton

FR-94046 Créteil Cedex

Telefon: +33 1 45 17 08 88

Telefaks: +33 1 45 17 08 90

E-post: info.afr@ammann-group.com

Østerrike

Ammann Austria GmbH

Anzing 33

A-4113 St. Martin am Mühlkreis

Telefon: +43 7232 29 9 44 0

Telefaks: +43 7232 29 9 44 24

E-post: info.aea@ammann-group.com

Polen

Ammann Polska Sp.z.o.o.

ul. Jutrzenki 84

PL-02-230 Warszawa

Telefon: +48 22 33 77 900

Telefaks: +48 22 33 77 929

E-post: info.aep@ammann-group.com

Russland

OOO Ammann Russland

1st Volkonsky per, 13, bld.2

RU-127 473 Moskva

Telefon: +7 495 933 35 61

Telefaks: +7 495 933 35 67

E-post: info.aru@ammann-group.com

Sverige

Stig Machine AB

Tegelbruksvägen 1

S-746 30 Bälsta

Telefon: +46 171 544 00

Telefaks: +46 171 541 50

E-post: info@stigmachine.se

Ammann Scandinavia (ASC)

Slagthuset

S-211 20 Malmö

Telefon: +46 40 6998370

Tsjekkia

Ammann Asphalt GmbH

Příkop 6

CZ-60200 Brno

Telefon: +420 545175940

Telefaks: +420 545175941

E-post: pavel.kucera@ammann-group.com

7.2 Finne reservedeler i reservedelslistene

For bedre oversikt og enklere identifisering av reservedeler, er reservedelslistene ordnet i en trestruktur.

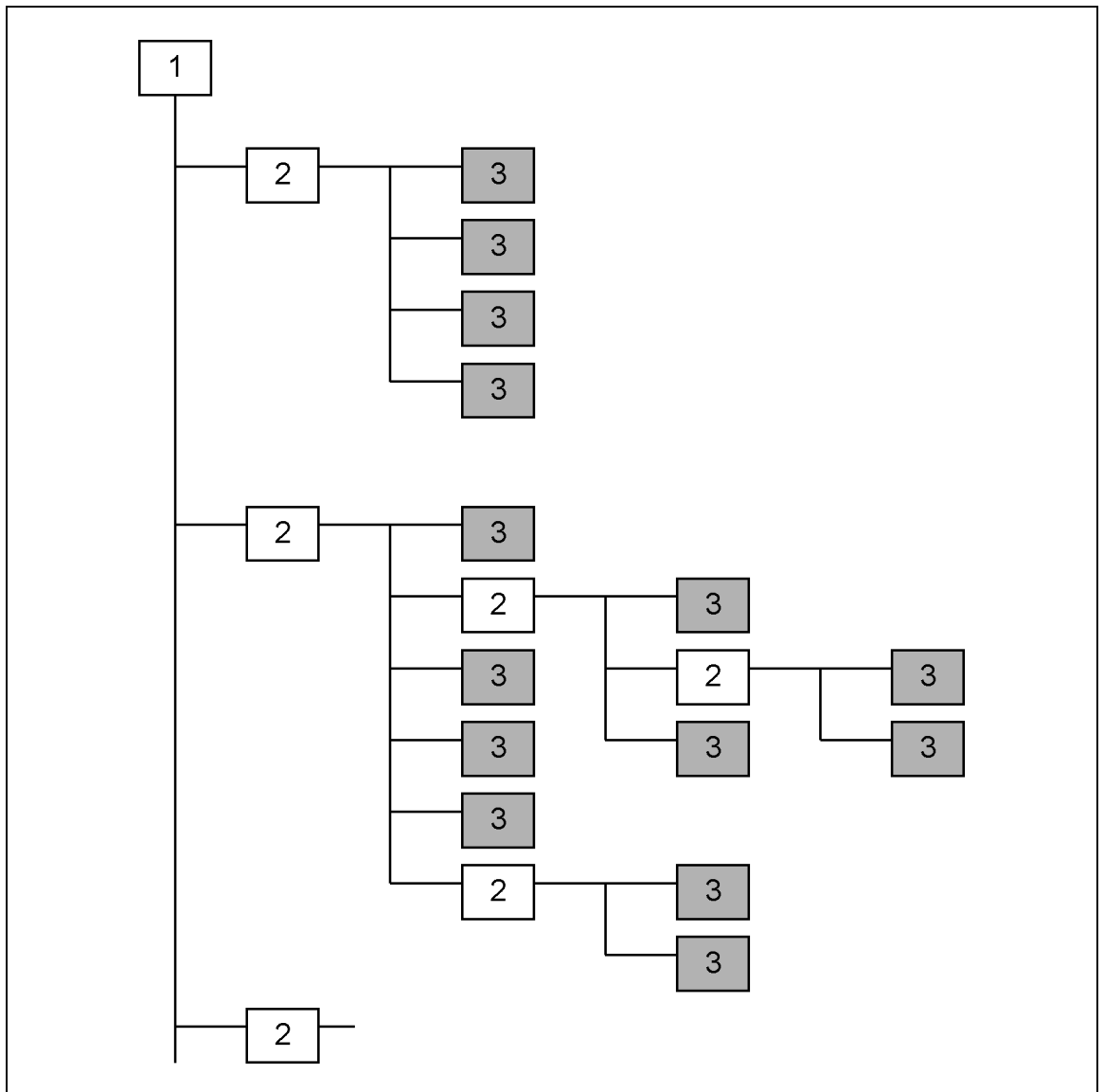

Skjematisk fremstilling av trestrukturen

- 1 Anleggsdel (struktur)
- 2 Komponent
- 3 Reservedel

Reservedelslistene for de ulike anleggsdelene er arkivert i separate registre i henhold til listen ovenfor.

Foran hver reservedelsliste er det en reservedelstegning for komponenten. På tegningen er posisjonene til reservedelene eller andre komponenter markert. Posisjonsnumrene tilsvarer oppføringene i reservedelslisten.

Først fremstilles hele anleggsdelen. Sidereferansene i den siste kolonnen fører til de respektive komponentene.

Komponenter kan igjen inneholde andre komponenter.

Deler uten sidereferanse i den siste kolonnen er reservedeler og kan bestilles fra Ammann kundeservice.

Tegnet (i) i den siste kolonnen betyr at det finnes andre tilleggsdokumenter for komponent- og underleverandørdelene i kapittel 12 i reservedelslistene. Disse delene kan bestilles enten komplett eller delvis fra Ammann kundeservice.

Komponenter og reservedeler kan forekomme blandet i en liste.

Du kan også bestille komplette komponenter som reservedel.

Angi alltid nummeret til reservedelen fra kolonne 3 når du bestiller.

Angi alltid nødvendig mengde av reservedelene.

I kolonne 4 er den installerte mengden oppgitt.



MERKNAD

Aktuelle priser og tilbud på reservedelene får du hos Ammann kundeservice og i rundskriv.

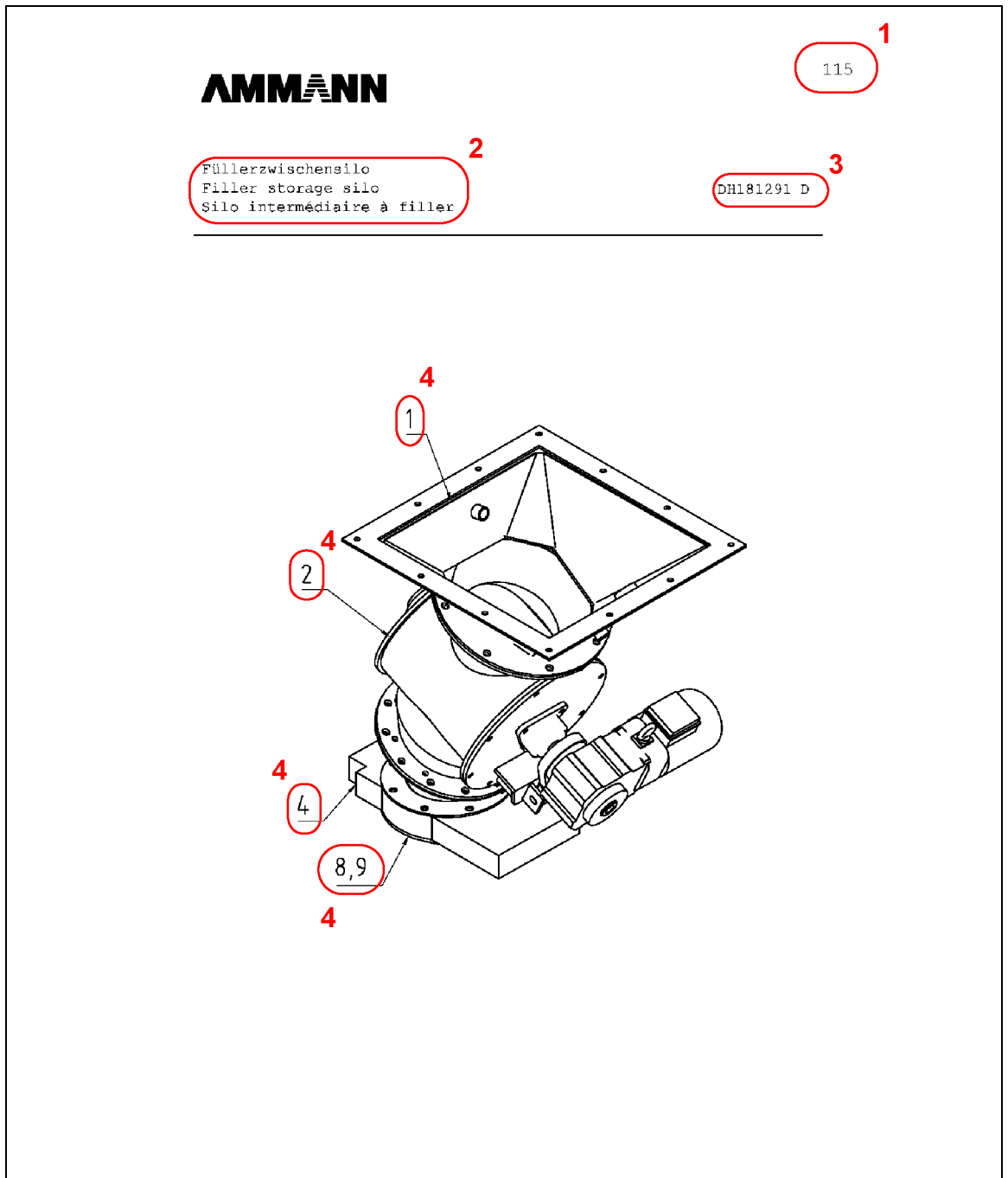

Eksempel på en reservedelstegning

- 1 Sidenummer
- 2 Betegnelse på komponenten
- 3 Nummeret til reservedelstegningen
- 4 Posisjonsnummer

Pos	Bezeichnung	Nr.	Menge	Seite
Pos	Object	No.	Quan.	Page
0001	Einlauf Intake	H181288	1ST	117
0002	Zellenradschleuse Cellular wheel	1152449	1ST	119
0004	Drehklappe Rotary valve	H177796	1ST	121
0008	Schlauchschelle Hose clip	H0114895	2ST	
0009	Kompensator Kompensator	H0114906	1ST	

Eksempel på en reservedelsliste

- 1 Sidenummer
- 2 Betegnelse på komponenten
- 3 Nummeret til komponenten
- 4 Betegnelse på anleggsdelen (struktur)
- 5 Posisjonsnumrene (identiske til numrene på tegningen)
- 6 Betegnelse på komponentene eller reservedelene som er inkludert
- 7 Nummeret til komponentene eller reservedelene som er inkludert
- 8 Den installerte mengden av den respektive delen
- 9 Sidereferanse til reservedelslisten til komponenten som er inkludert.
Markeringen (i) viser reservedeler med tilleggsdokumentasjon.

7.3 Bestilling av reservedeler

Du kan bestille reservedeler per telefon, e-post, brev eller faks.

Hold klar numrene til reservedelene hvis det er mulig.

Ved skriftlig bestilling kan du bruke skjemaet på de neste sidene. Du kan kopiere disse sidene for bestillingene.

Før inn opplysningene dine i de tilsvarende feltene for å gjøre prosessen så enkel og rask som mulig.

Angi alltid mengden av reservedelene som bestilles.

«Betegnelse» refererer til kolonne 2 i reservedelslistene.

Angi alltid nummeret til reservedelen i henhold til kolonne 3 i reservedelslisten.

Feltet «Ordrenummer» og kolonnen «Euro/stk.» er ment for Ammann kundeservice.

Bestilling av reservedeler

Ordrenummer:

Dato:

Faktureringsadresse		Leveringsadresse	
Firma		Firma	
Adresse		Adresse	
Postnr./-sted		Postnr./-sted	
Bestiller		Avdeling	
Telefon		Frakt	
Telefaks		Gratis / ikke gratis	
E-post			Anmerkninger
Anlegg	Rugsland		
Serie- nr.	AZ-80157		

Menge	Betegnelse/anmerkning	Nummer	Euro/stk.

Vedlikeholdsveiledning - Asfaltblandeanlegg
 Inspeksjon, vedlikehold, reparasjon og feilutbedring

Mengde	Betegnelse/anmerkning	Nummer	Euro/stk.

Kassering

Hvis anlegget skal tas ut av drift for godt, må det sørges for at alle deler, særlig drifts- og hjelpstoffer, kasseres på en sikker og miljøvennlig måte. Det må også sørges for at alt avfall som oppstår under drift, blir kassert på en sikker og miljøvennlig måte.

Innholdsstoffene i de følgende materialene utgjør ingen fare for miljøet, og kan dessuten gjenbrukes:

- Mineral
- Filler
- Steinull (isolasjon)

Følgende oppføringer inneholder anleggstypiske stoffer og anvisninger om kassering av disse:

- Anlegget består overveiende av stål.
 - Stål kan etter demontering skrotes.
- Anleggets elektronikk består må kasseres i henhold til nasjonale eller lokale forskrifter.
 - Elektriske ledninger er ledningsavfall.
- Skitne pussekluter kan inneholde rester av mineraloljer og andre miljøfarlige stoffer.
 - Kasser skitne kluter på en miljøvennlig måte i henhold til nasjonale og lokale forskrifter.
- Olje og fett er spesialavfall og må kasseres av fagbedrifter i henhold til lokale retningslinjer og forskrifter.
- Transportbånd og kilereimer består av gummi.
 - Følg de lokale bestemmelsene for kassering av bånd og reimer.

- Brukte drifts- og hjelpestoffer må kasseres i henhold til nasjonale eller lokale miljøvernsbestemmelser.
- Kondens fra kompressoranlegget må ikke slippes ut i miljøet.
 - Kondens som samles opp under komprimeringen, må føres i en samlebeholder og kasseres i henhold til de nasjonale eller lokale miljøvernsbestemmelsene.
- Det er ev. rester av driftsstoffer i tankene til anlegget.
 - Disse restene kan ev. gjenbrukes og resirkuleres.

Personlige notater

Vedlegg

1 Underleverandørdokumentasjon

Les og følg driftsveiledningene fra produsentene av komponenter og deler fra underleverandører, særlig anvisningene om drift og vedlikehold.

Komponent- og underleverandørdokumentasjonen finner du i kapittel 12 i reservedelslistene.

2 Førstehjelpstiltak bitumenforsyning



Plasser førstehjelpsinnretningene på steder som er enkle å nå.
Innled følgende førstehjelpstiltak ved hud- og øyekontakt med bitumen.

Hudkontakt



Hvis varm bitumen har kommet i kontakt med huden, må du ikke prøve å fjerne bitumenet fra huden!

Avkjøl den gjeldende kroppsdelene umiddelbart i opptil 10 minutter under kaldt, rennende vann

Hvis bitumenen danner en ring rundt lemsdelen, må det forsiktig snittes inn for å unngå alvorlige personskader ved avkjølingen.

Ta omgående kontakt med lege!

Øyekontakt



Ved kontakt med varm bitumen må øyet skylles umiddelbart i opptil 5 minutter med kaldt, rennende vann!

Bruk rent drikkevann.

Ved kontakt med kald bitumen må øyet skylles umiddelbart med vann eller øyeskyllevæske.

Ta omgående kontakt med en øyenlege!

Be om ytterligere dokumentasjon fra bitumenleverandøren for førstehjelp ved bitumenulykker.

Heft et eksemplar av dokumentasjonen bak på driftsveiledningen.

Personlige notater

3 Førstehjelpstiltak RA-tilførsel



Plasser førstehjelpsinnretningene på steder som er enkle å nå.
Innled følgende førstehjelpstiltak ved hud- og øyekontakt med bitumen.

Hudkontakt



Hvis varm bitumen har kommet i kontakt med huden, må du ikke prøve å fjerne bitumenet fra huden!

Avkjøl den gjeldende kroppsdelene umiddelbart i opptil 10 minutter under kaldt, rennende vann

Hvis bitumenen danner en ring rundt lemsdelen, må det forsiktig snittes inn for å unngå alvorlige personskader ved avkjølingen.

Ta omgående kontakt med lege!

Øyekontakt



Ved kontakt med varm bitumen må øyet skylles umiddelbart i opptil 5 minutter med kaldt, rennende vann!

Bruk rent drikkevann.

Ved kontakt med kald bitumen må øyet skylles umiddelbart med vann eller øyeskyllevæske.

Ta omgående kontakt med en øyenlege!

Be om ytterligere dokumentasjon fra bitumenleverandøren for førstehjelp ved bitumenulykker.

Heft et eksemplar av dokumentasjonen bak på driftsveiledningen.

Personlige notater