

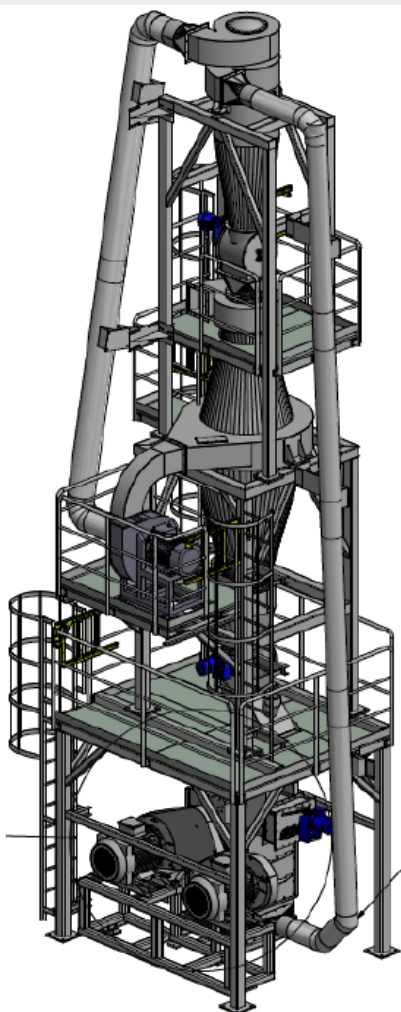

Sammenstilling av teknisk dokumentasjon

Oversikt			
Maskintype	Klingmill 350-4-30-47-02		
Maskinnr.	350-4-30-47-02 (Lia/Trondheim Norge)		
Maskins begrensninger	Komplett fristående maskin, avsedd for fast montage. Fysisk avgrænsning fr,o,m inmatningstransportør t,o,m grænssnittet på utmatningssida. Den er endast avsedd att hanteras av utbildad personal.		
Livsfaser å være oppmerksom på ved risikovurdering	<input checked="" type="checkbox"/> Produksjon <input checked="" type="checkbox"/> Transport/montering/installasjon <input checked="" type="checkbox"/> Idriftsetting <input checked="" type="checkbox"/> Innstilling/programmering/testing <input checked="" type="checkbox"/> Bruk/samtlige driftsmåter <input checked="" type="checkbox"/> Rengjøring <input checked="" type="checkbox"/> Feilsøking <input checked="" type="checkbox"/> Vedlikehold <input checked="" type="checkbox"/> Avstenging/avhending		
Dok. Id.	NCC-CEDOK-47-02		
Utsteder	Per-Erik Sjödin		
Deltakere	Borislavs Vujadinovičs Klingmill AB Tomas Cronqvist Tomal AB Per-Erik Sjödin Maskine AB		
Dato	2023-08-15	Revisjonsnr.	004
Historikk	2014-07-30/CE-mærkning/Rev1. 2016-11-30/Rev002. komplettering CE-mærkning. 2019-06-26/Rev003. komplettering CE-mærkning.		
Øvrige opplysninger	Maskinen CE-mærks som en fristående maskin avsedd att kunna dockas till extern transportskruv. Riskbedömning är gjord i tidigare konstruktionskede. Lämpligt att uppdatera riskbedömningen efter att maskinen tagits i bruk.		
Layout			



Risikovurderingen er utarbeidet i samsvar med EN ISO 12100: 2010

Risikovurderingsalternativ	
<input checked="" type="checkbox"/> Maskindirektivet 2006/42/EF	II 1A - Ny maskin CE Ny maskin eller vesentlig ombygging. Vedlegg I – Grunnleggende helse- og sikkerhetskrav <input checked="" type="checkbox"/> 1. Konstruksjon og tilvirkning Ytterligere krav for visse maskinkategorier: <input type="checkbox"/> 2. Næringsmidler, kosmetiske/hygieniske produkter, legemidler. Håndstyrte maskiner. Trebearbeidingsmaskiner. Plantevernmidler. <input type="checkbox"/> 3. Maskiners mobilitet <input type="checkbox"/> 4. Løfteutstyr <input type="checkbox"/> 5. Underjordsmaskiner <input type="checkbox"/> 6. Personløft
<input type="checkbox"/> Bruk av arbeidsutstyr 2009/104/EF Opprinnelig EU-direktiv	<input type="checkbox"/> Artikkel 3–10 Arbeidsgiveres forpliktelser <input type="checkbox"/> Vedlegg I Minimumskrav <input type="checkbox"/> Vedlegg II Bruk av arbeidsutstyr

Utarbeiding av rapporter/attester	
<input checked="" type="checkbox"/> II 1A EF-erklæring om maskinens samsvar	
<input type="checkbox"/> II 1B Erklæring for innbygging av en delvis ferdigstilt maskin	
<input checked="" type="checkbox"/> CE-merke/typeskilt, layoutforslag	
<input checked="" type="checkbox"/> Kontrollrapport	
<input type="checkbox"/> Testprotokoll for løfteredskap	

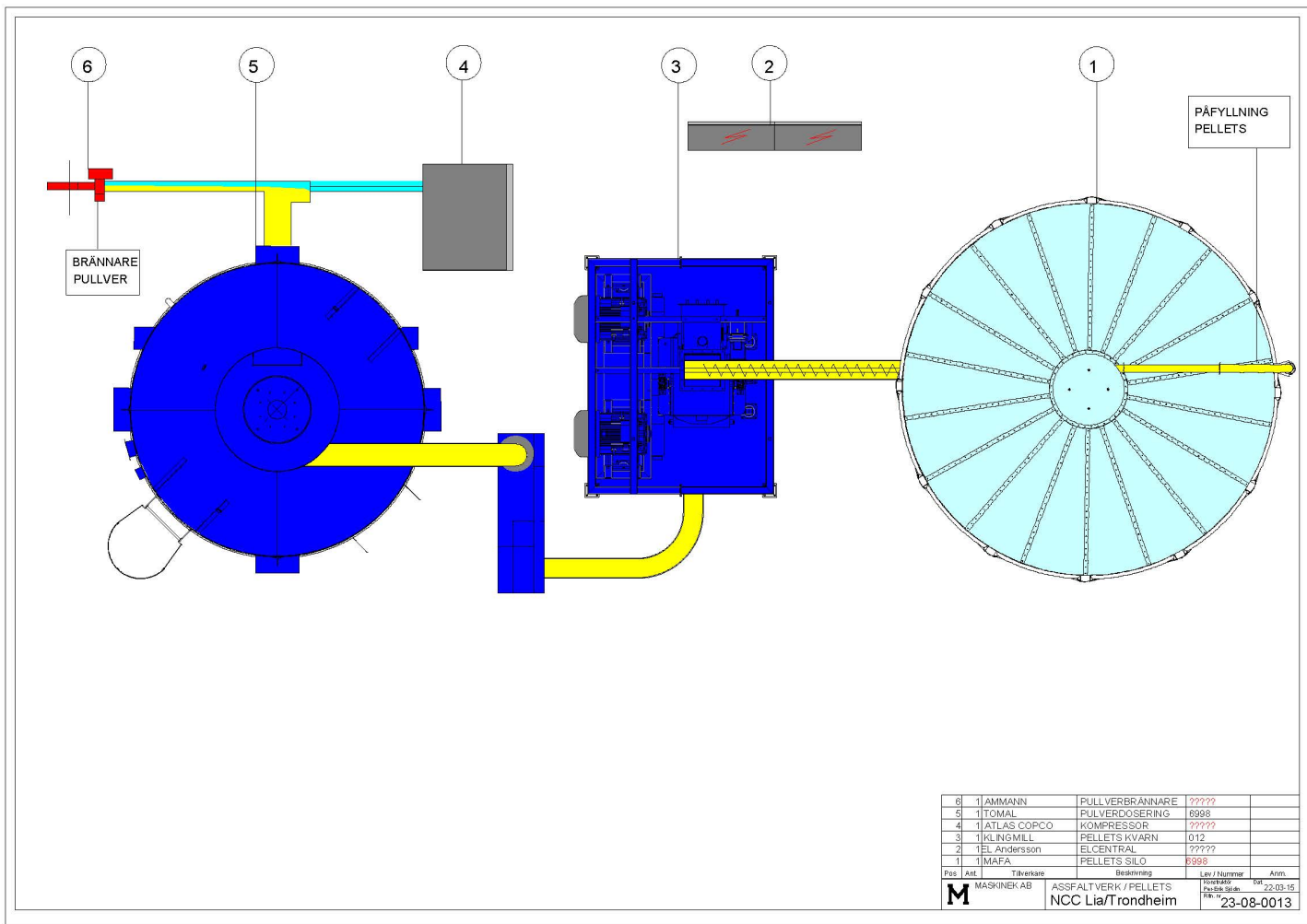

Maskinek AB	Dok. Id. NCC-CEDOK-47-02	Utsteder Per-Erik Sjödin	Dato 2023-08-15
	Filnavn NCC-CEDOC-46-01-2.ced		Revisjonsnr. 004

Dokumentasjon/konstruksjonsunderlag					
Dokument.	Ansvarlig	Signatur	Vedlegg/arkivplass/kommentar	Betegnelse/nr.	Til kunde
Tegninger					
Helhetstegning	Borislavs Vujadinovičs	B V	Flik 8 / Dokumentation	Ritningar pelletskvavn: 350-4-30-46-02 / SMS Ritningsnummer: 1117823-A / Tomal AB	<input type="checkbox"/>
Kretsskjema el.	Borislavs Vujadinovičs	B V	Flik 9 / Dokumentation	El-Ritningar pelletskvavn: 350-30-46-02 / Ritningsnummer: T22005 / Tomal AB	<input type="checkbox"/>
Kretsskjema pneumatikk					<input type="checkbox"/>
Kretsskjema hydraulikk					<input type="checkbox"/>
Øvrige tegninger	Borislavs Vujadinovičs	B V	Flik 9 / Dokumentation	SMS Ritningsnummer: 1073489	<input type="checkbox"/>
Rapporter					
Teknisk testing/beregning					<input type="checkbox"/>
Rapport tredje part (vedlegg IV)					<input type="checkbox"/>
Øvrig					
Standarder					<input type="checkbox"/>
Anvisninger	Per-Erik Sjödin	P-E S	Flik 1 / Dokumentation Flik 2 / Dokumentation Flik 3 / Dokumentation Flik 4 / Dokumentation Flik 5 / Dokumentation Flik 6 / Dokumentation Flik 7 / Dokumentation Flik 8 / Dokumentation Flik 9 / Dokumentation Flik 10 / Dokumentation Flik 11 / Dokumentation Flik 12 / Dokumentation Flik 13 / Dokumentation Flik 14 / Dokumentation	Dokumentförvaring Teknisk dokumentation Riskbedømming Riskbedømming ATEX Funktionsbeskrivning Sikkerhet / Instruksjoner Driftsætning Ritningar El-Ritningar Checklista/underhåll Kontrollrapport Åtgärdsplan EG Försäkran Förslag CE - Skylt	<input type="checkbox"/>
Støyttesting/protokoll					<input type="checkbox"/>
Produktblad					<input type="checkbox"/>
Kvalitetssikring (ved serieproduksjon)					
Produksjonsspes.					<input type="checkbox"/>
Stykkklister					<input type="checkbox"/>
Prosessinstruksjoner					<input type="checkbox"/>
Prosessrapporter					<input type="checkbox"/>
Monteringsanvisninger					<input type="checkbox"/>
Testinstruksjoner					<input type="checkbox"/>
Testrapporter					<input type="checkbox"/>
Kontrollinstruksjoner					<input type="checkbox"/>
Andre direktiver					
EMC konstr. underlag					<input type="checkbox"/>
LVD konstr. underlag					<input type="checkbox"/>
PED konstr. underlag					<input type="checkbox"/>
ATEX konstr. underlag	Borislavs Vujadinovičs	B-V	Flik 4 / Dokumentation	Riskbedømming ATEX	<input type="checkbox"/>
Øvrige direktiver	Per-Erik Sjödin	P-E S	Flik 4 / Dokumentation	Riskbedømming ATEX	<input type="checkbox"/>
Protokoll					
Risikovurdering	Per-Erik Sjödin	P-E S	Flik 3 / Dokumentation		<input type="checkbox"/>
Kontrollrapporter	Per-Erik Sjödin	P-E S	Flik 11 / Dokumentation		<input type="checkbox"/>
CE-ansvarlig (attest)	Per-Erik Sjödin	P-E S	Flik 13 / Dokumentation		<input type="checkbox"/>

Risikovurderingen er utarbeidet i samsvar med EN ISO 12100: 2010

Maskinek AB	Dok. Id. NCC-CEDOK-47-02	Utsteder Per-Erik Sjödin	Data 2023-08-15
	Filnavn NCC-CEDOC-46-01-2.ced		Revisjonsnr. 004

Krav til delmaskiner/apparater som inngår

Maskindel/apparat/installasjon	Prod.år	ID-nr.	Leverandør/underleverandør/installatør	Krav til leverandør/underleverandør/installatør	Godkj.
Klingkvarn 350-4-30-47-02	2022	559103-3427	Klingmill AB Storgatan 57 B 644 31 Torshälla Sweden (Patentinnehavere)		<input type="checkbox"/>
Cyklon	2022	559103-3427	Klingmill AB Storgatan 57 B 644 31 Torshälla Sweden (Patentinnehavere)		<input type="checkbox"/>
Cellmatere	2022	559103-3427	Klingmill AB Storgatan 57 B 644 31 Torshälla Sweden (Patentinnehavere)		<input type="checkbox"/>
Vindsikt	2022	559103-3427	Klingmill AB Storgatan 57 B 644 31 Torshälla Sweden (Patentinnehavere)		<input type="checkbox"/>
Magnetavskiljere	2022	559103-3427	Klingmill AB Storgatan 57 B 644 31 Torshälla Sweden (Patentinnehavere)		<input type="checkbox"/>
FireFly Sprinkler	2022	Nr; 146991	FIREFLY AB Heliosgatan 3 SE-120 30 Stockholm (Separat pärm)	Separat opphandlat av NCC Industry Sverige	<input type="checkbox"/>
----- -----	-----	-----	HUVUDLEVRANTÖR / KLINGMILL 350-4-30-47-01	TILLVERKARE / UNDERLEVRANTÖR	<input type="checkbox"/>
Klingkvarn 350-4-30-47-02	2022	TS16029S	Tomal AB S-31165 Vessigebro Sweden / Licenstagning Klingmill AB	FA-Tec i Falkenberg AB Kvekatörsvägen 29 311 32 Falkenberg	<input type="checkbox"/>
Cyklon	2022	TS16029S	Tomal AB S-31165 Vessigebro Sweden / Licenstagning Klingmill AB	Tomal AB S-31165 Vessigebro Sweden	<input type="checkbox"/>
Cellmatere	2022	TS16029S	Tomal AB S-31165 Vessigebro Sweden / Licenstagning Klingmill AB	FA-Tec i Falkenberg AB Kvekatörsvägen 29 311 32 Falkenberg	<input type="checkbox"/>
Vindsikt	2022	TS16029S	Tomal AB S-31165 Vessigebro Sweden / Licenstagning Klingmill AB	Tomal AB S-31165 Vessigebro Sweden	<input type="checkbox"/>
Magnetavskiljere / Mellanbehållere	2022	TS16029S	Tomal AB S-31165 Vessigebro Sweden / Licenstagning Klingmill AB	Tomal AB S-31165 Vessigebro Sweden	<input type="checkbox"/>
Doserare	2022	TS16029S	Tomal AB S-31165 Vessigebro Sweden	Tomal AB S-31165 Vessigebro Sweden	<input type="checkbox"/>
Arbetsplattform / stegar / Stativ	2022	TS16029S	Tomal AB S-31165 Vessigebro Sweden	Rolfstorps Svets & Smide AB Bäck 11 432 96 Åskloster	<input type="checkbox"/>
Grindar	2022	TS16029S	Tomal AB S-31165 Vessigebro Sweden	Märksystem AB tenngatan 11 23435 Lomma	<input type="checkbox"/>
Klingor	2022	TS16029S	Tomal AB S-31165 Vessigebro Sweden	Swedex AB Hallevadsgatan 18, 595 35 Mjölby	<input type="checkbox"/>
Motorer / Växlar Dosereare - Cellmatere Motorer Klingmill Pellets-kvarn	2022	TS16029S	Tomal AB S-31165 Vessigebro Sweden	Nord Drivsystem AB Ryttagatan 277 SE-194 02 Upplands Väsby Busck & Co AB Gamla Riksvägen 14 428 32 Kållerød	<input type="checkbox"/>
Fläkt	2022	TS16029S	Tomal AB S-31165 Vessigebro Sweden	BarkerBille AS Borupvang 1A 2750 Ballerup Denmark	<input type="checkbox"/>
Lager / Lagerhus	2022	TS16029S	Tomal AB S-31165 Vessigebro Sweden	SKF Utfalls-gatan 2, 415 05 Göteborg	<input type="checkbox"/>
Givare, sensorer.	2022	TS16029S	Tomal AB S-31165 Vessigebro Sweden	Hans Turck GmbH & Co. KG. Hauptzollamt Duisburg Köhnenstr. 5-11 47051 Duisburg	<input type="checkbox"/>
Tryckgivare	2022	TS16029S	Tomal AB S-31165 Vessigebro Sweden	KAMIC Installation AB Körkarlsvägen 4 653 46 Karlstad	<input type="checkbox"/>
Explosionsbleck	2022	TS16029S	Tomal AB S-31165 Vessigebro Sweden	AB GF Swedenborg Ingenjör-firma AB Metodvägen 2, 435 33 Mönlycke	<input type="checkbox"/>
Ytbehandling	2022	TS16029S	Tomal AB S-31165 Vessigebro Sweden	Mytec Ytbehandling AB Lindbergsvägen 2 C, 432 13 Varberg	<input type="checkbox"/>

Signatur med bokbokstaver

P-E S	Per-Erik Sjödin Maskinek AB
B V	Borislavs Vujadinovičs Klingmill AB
T E	Teddy Eriksson Tomal AB
J E	Jerry Elmberg FireFly AB

Risikovurderingen er utarbeidet i samsvar med EN ISO 12100: 2010

Maskinek AB	Dok. Id.	NCC-CEDOK-47-02	Utsteder	Per-Erik Sjödin	Date	2023-08-15
	Filnavn	NCC-CEDOC-46-01-2.ced			Revisjonsnr.	004

Verifikasjon	
Verifiserte direktiver (i tillegg til maskindirektivet, 2006/42/EF)	2014/34/EU, ATEX
Eventuelt anmeldt organ (EU-typekontroll eller full kvalitetssikring)	
Verifiserte harmoniserte standarder	EN ISO 12100:2010 Maskinsikkerhet - allmänna konstruksjonsprinsiper - Riskbedömning och riskreducering EN ISO 14122-3:2001 Maskinsikkerhet - Fasta konstruksjoner for tillträde till maskiner - Del 3: Trappor, trappstegar och skyddsräcken EN ISO 14122-4:2004 Maskinsikkerhet - Fasta konstruksjoner for tillträde till maskiner - Del 4: Fasta stegar EN 1037:1995+A1:2008 Maskinsikkerhet - Förhindrande av oväntad start EN 60204-1:2006 Maskinsikkerhet - Maskiners elutrustning - Del 1: Allmänna fordringar
Verifiserte ikke-harmoniserte standarder og spesifikasjoner	

Produsent (og eventuelt produsentens autoriserte representant). Ansvarlig for erklæring.	Logo
<p>Produsent:</p> <p>Firma: Klingmill AB</p> <p>Adresse: Storgatan 57 B 644 31 Torshälla</p> <p>Representant:</p> <p>Firma: Maskinek AB</p> <p>Adresse: Östra Antenvägen 208 441 91 Alingsås</p> <p>Navn: Per-Erik Sjödin</p> <p>Stilling: Maskinsikkerhetsspecialist</p> <p>Autorisert å sammenstille teknisk dokumentasjon:</p> <p>Navn: Per-Erik Sjödin</p> <p>Adresse: Östra Antenvägen 208 441 91 Alingsås</p>	<p>Maskinek AB</p> <p>Vis</p> <p><input checked="" type="checkbox"/> CE-merke <input checked="" type="checkbox"/> Samsvarserklæringen</p>