

Driftsinstruks RA-veiebånd

NCC Industry AS

Steinskogen

AZ-77767

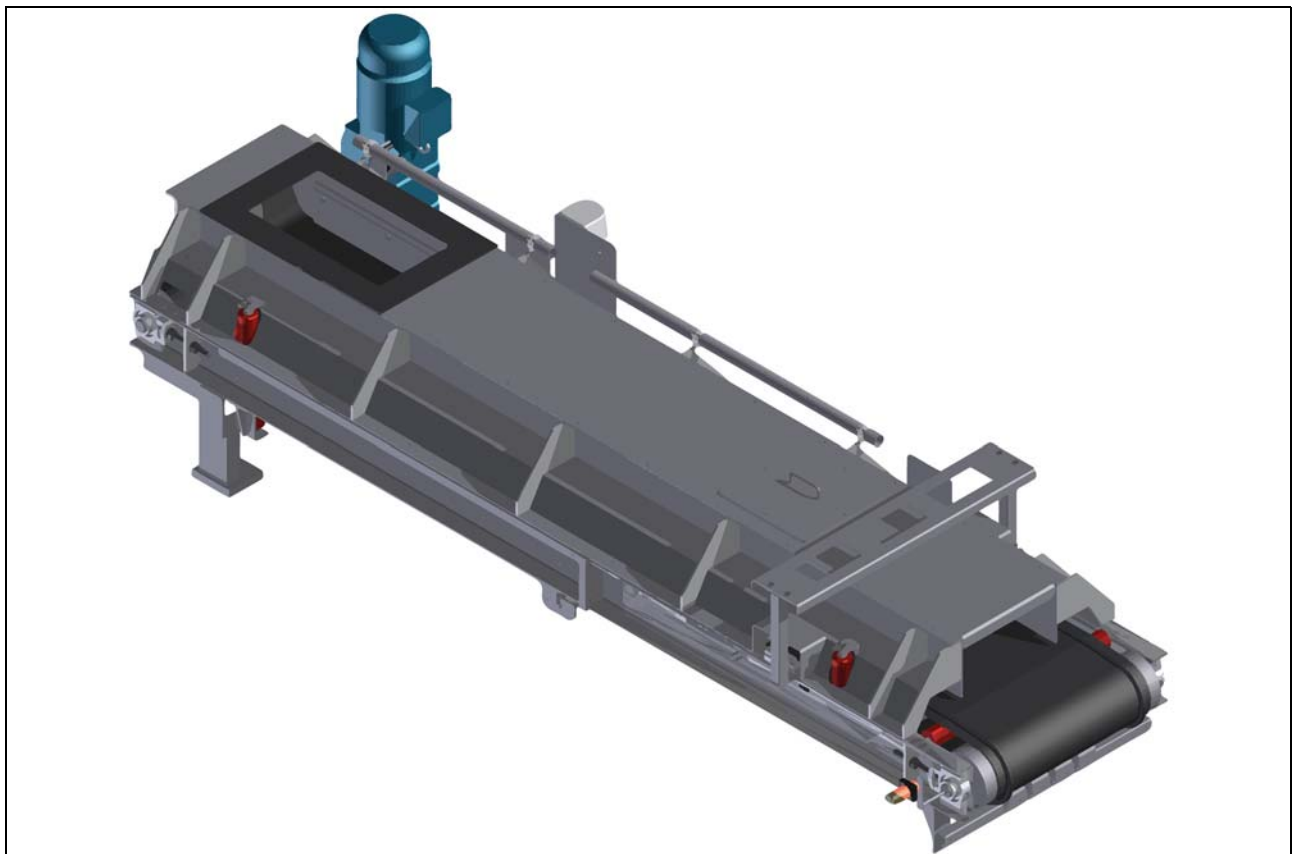

Opphavsretten til denne veiledningen tilhører firma Ammann.

Optrykk, oversetting og mangfoldiggjøring, også i utdrag, er ikke tillatt uten skriftlig tillatelse.

Retten til endringer forbeholdes.

© Ammann Asphalt GmbH

0908RAWB_201801_N

Skrifttype: Arial, WingDings

2019-06-04 / Forfatter Redaktør:

Michael Lemper

Innhold

Innhold	3
Bruk og produktbeskrivelse	5
1 Restfarer	6
2 Riktig bruk	7
3 Misbruk	8
4 RA-veiebånd	9
Drift	11
1 Beskrivelse av prosedyren	12
Inspeksjon, vedlikehold, reparasjon og feilutbedring	13
1 Farer ved vedlikeholdsarbeid	14
2 Inspeksjons- og vedlikeholdsåpninger	15
3 Inspeksjons- og vedlikeholdssykluser	17
3.1 Stramme transportbåndet	21
3.2 Slakke transportbåndet	22
3.3 Regulering av båndløpet med justering av trommelen	23
3.4 Utskifting av transportbåndet på doseringsbåndet	25
3.5 Utskifting av rullene på doseringsbåndet	27
3.6 Utskifting av båndavstrykeren	29
3.7 Utskifting eller reparasjon av en lastcelle	30
4 Feilutbedring	31

Bruk og produktbeskrivelse

1 Restfarer



ADVARSEL

Fare for klemming og inntrekking

Mellom transportbåndet og tromlene eller rullene.

- ⇒ Ikke grip inn mellom transportbåndet og andre komponenter!
- ⇒ Ikke fjern noen verneinnretninger!
- ⇒ Erstatt manglende eller defekte verneinnretninger omgående!
- ⇒ Gjennomfør rengjøringsarbeid kun når transportbåndet er slått av!

2 Riktig bruk

Veiebåndet er utelukkende ment for transport og veiling av RA-granulat. Annen bruk eller bruk som går utover dette, er feil. Produsenten/leverandøren er ikke ansvarlig for skader som oppstår av dette. Kun operatøren er ansvarlig.

Veiebåndet må kun brukes i forbindelse med et asfaltblandeanlegg!

Maskinen er konstruert i henhold til den aktuelle tekniske stand og anerkjente sikkerhetstekniske regler. Likevel kan det ved misbruk oppstå farer for liv og helse.

HENVISNING

Maskinen må kun brukes når den er i teknisk feilfri stand!

Feil som kan påvirke sikkerheten, må rettes opp omgående!

Maskinen må ikke brukes ved feil!

Riktig bruk inkluderer også at bruksanvisningen følges og inspeksjons- og vedlikeholdsbetingelser overholdes.

HENVISNING

Bruk maskinen kun til de oppgavene den er bestemt til.

Bruk av maskinen til andre oppgaver enn de oppgavene den er bestemt for gjelder som misbruk.

3 Misbruk

HENVISNING

Enhver bruk utover det den er ment til gjelder som misbruk og er derfor forbudt!

Ikke gjør endringer på maskinen!

Ved misbruk oppstår det farer for personalet og skader på maskinen.

Ammann overtar ikke ansvar for personskader og materielle skader som oppstår på grunn av misbruk.

4 RA-veiebånd

Veiebånd

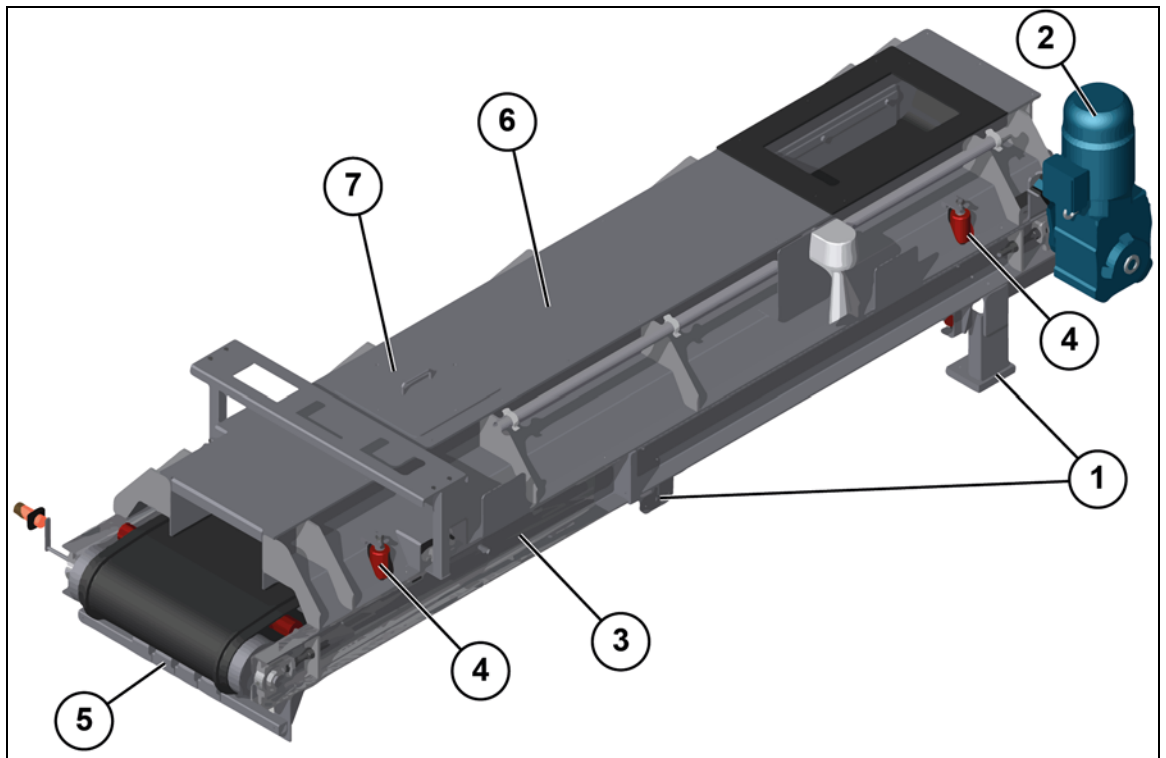

Den faktiske utførelsen kan avvike fra bildet.

Posisjon	Komponent	
1	Støtteramme	
2	Girmotor	(i)
3	Doseringsbånd	⇒
4	Sideføringsruller	
5	Avstryker	
6	Dekkplate	
7	Deksel	

Doseringsbånd

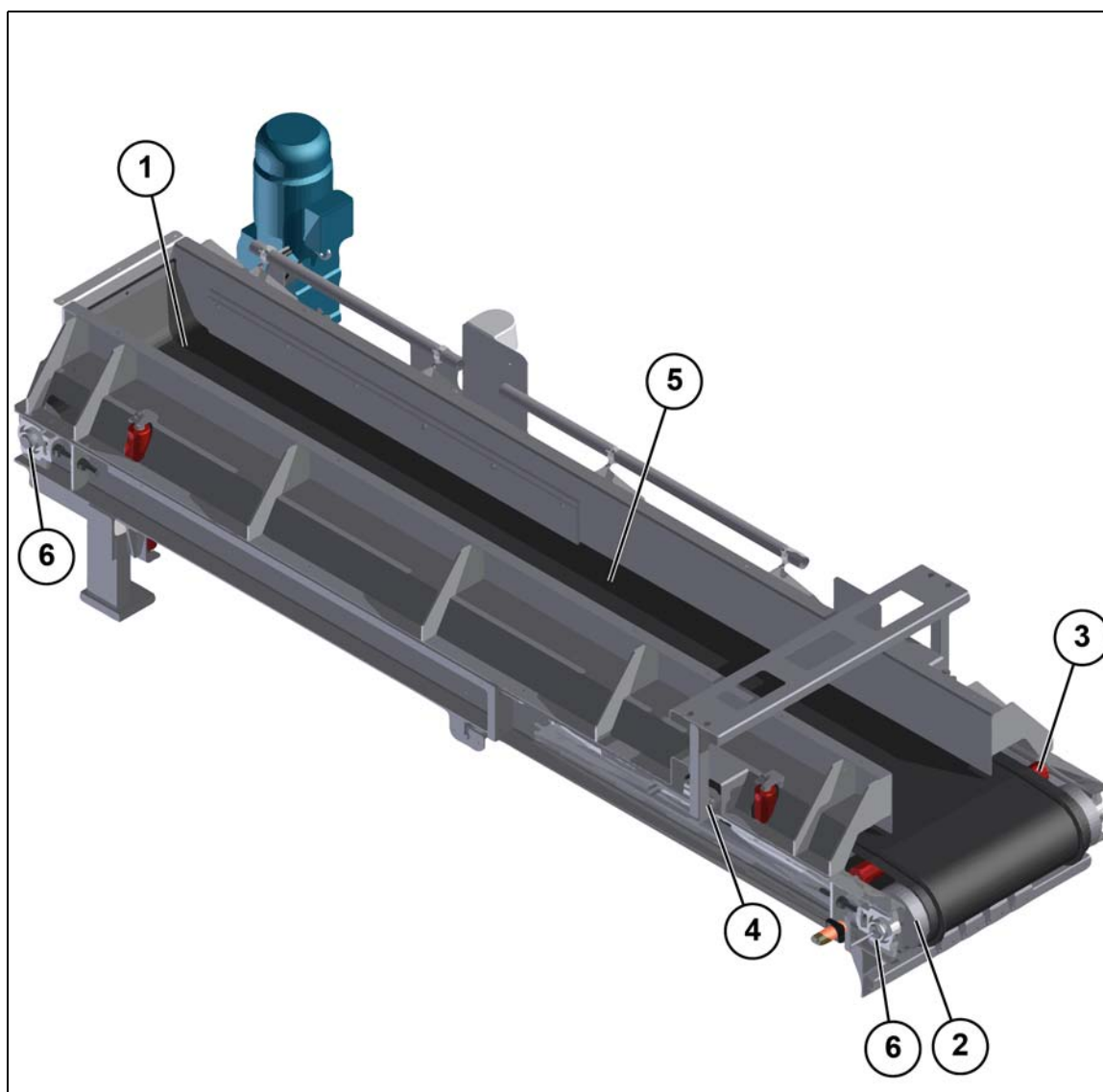

Den faktiske utførelsen kan avvike fra bildet.

Posisjon	Komponent
1	Drivtrommel
2	Styretrommel
3	Bæreruller
4	Bøyeveiecelle (i)
5	Akselkantbånd
6	Kjeglsmørenippel

Drift

1 Beskrivelse av prosedyren



SIKKERHET FØRST

Trykk på den nærmeste «Nødstop»-bryteren eller trekk i nærmeste sikkerhetsutlørsnor hvis det oppstår feil under drift.

Som feil gjelder alle tilstander som avviker fra følgende beskrivelser.

Kalde RA-granulater faller fra et transportbånd eller fra en silo og ned på veiebåndet.

Lastcellen måler kontinuerlig lasten på båndet.

Ut fra den målte lasten og båndets hastighet beregner styringen massen til de transporterte RA-granulatene.

Veiebåndet kan brukes til dosering av RA-granulatene og overvåkning av materialstrømmen.

Materialet transporteres videre gjennom overføringshetten.

For temporær driftsstop av veiebåndet må det tømmes fullstendig.

La veiebåndet gå helt til det er tomt.

Fjern alle rester.

Inspeksjon, vedlikehold, reparasjon og feilutbedring

1 Farer ved vedlikeholdsarbeid



ADVARSEL

Fare for klemming og inntrekking!

Mellom transportbåndet og tromlene eller rullene.

- ⇒ Ikke grip inn mellom transportbåndet og andre komponenter!
- ⇒ Verneinnretningene må kun fjernes hvis det er absolutt nødvendig!
- ⇒ Erstatt manglende eller defekte verneinnretninger omgående!
- ⇒ Gjennomfør rengjøringsarbeid kun når transportbåndet er slått av!

2 Inspeksjons- og vedlikeholdsåpninger

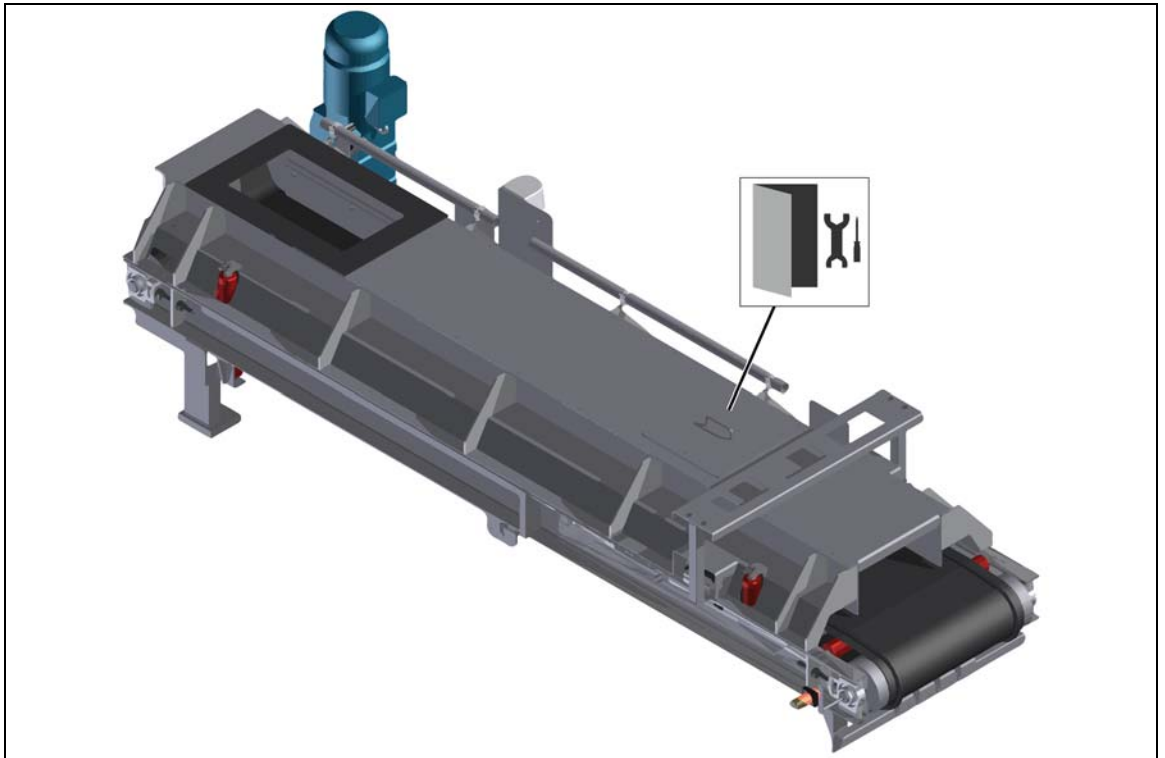

Veiebåndet har skrudde deksler over båndet.

Avhengig av veiebåndets utførelse er det installert vedlikeholdsdeksler i dekslene og overføringsdekselet.

Fjern dekslene kun hvis det er absolutt nødvendig.

Monter dekslene igjen etter arbeidet.

Det er forbudt å bruke RA-veiebåndet uten deksler!

Ta hensyn til følgende henvisninger ved fjerning av blokkeringer:

- Bruk kun vedlikeholdsdekselet til fjerning av blokkeringer under drift.
- Bruk åndedrettsvern og vernebriller.
- Åpne dekselet fra siden.
- Bruk et egnet verktøy med langt skaft og gode gripemuligheter.
- Ikke fjern beskyttelsesgitteret!



Mange forurensninger og avleiringer kan bare fjernes når RA-veiebåndet er varmt eller glovarmt. Vær da ekstra forsiktig, og informer vedlikeholdspersonalet om de eksisterende farene.





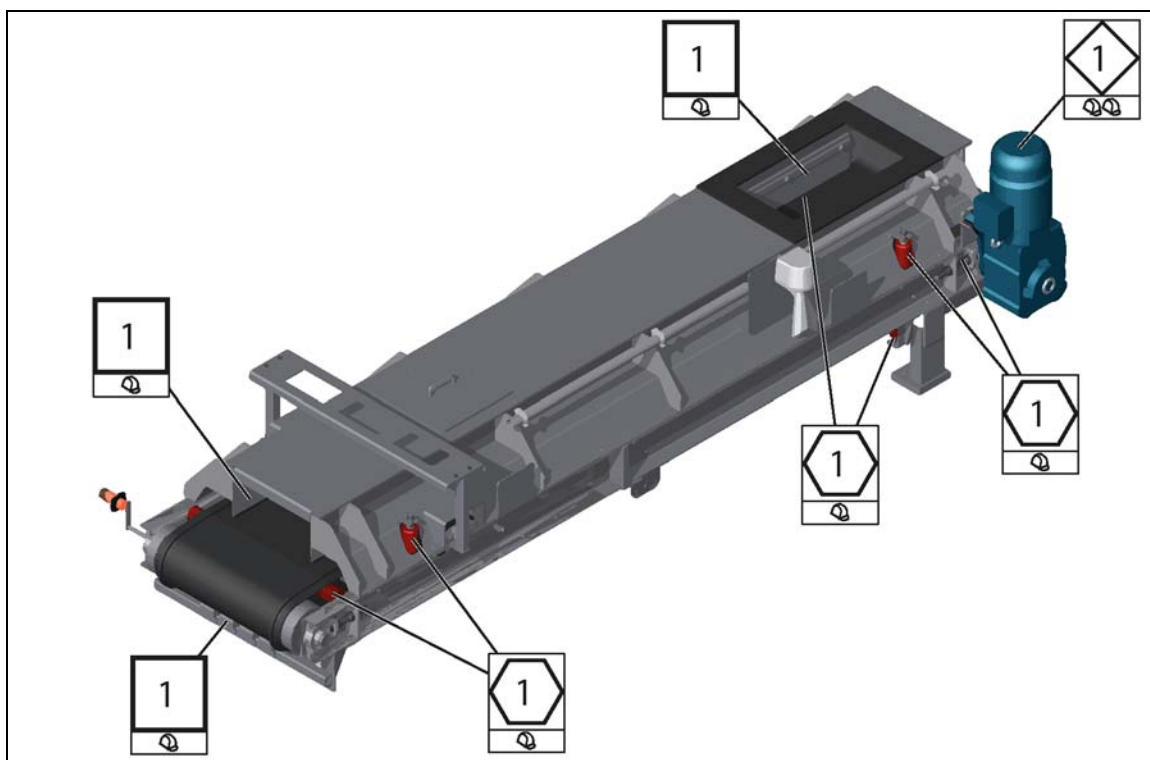

Hvis du ikke kan fjerne blokkeringen gjennom dekselet, må du ta hensyn til følgende henvisninger for vedlikeholdsarbeidet.

Sørg for følgende forutsetninger før vedlikeholdsarbeid på RA-veiebåndet:

- Tøm RA-veiebåndet.
- Koble girmotoren fra strømmen i henhold til de fem sikkerhetsreglene.
- Koble lastcellene fra strømforsyningen og styringen.
- La RA-veiebåndet avkjøles.

3 Inspeksjons- og vedlikeholdssykluser



t	Anleggselement	h	Syklus		Personale
	Kontroller overleveringsstedene		1	1 dag	
	Kontroller båndløpet		1	1 dag	
	Kontroller avstrykerne og smussfan-gerne		1	1 dag	
10 000	Kontroller båndspenningen	200	1	1 måned	
10 000	Kontroller tetningsgummiene	200	1	1 måned	
10 000	Kontroller rullene	200	1	1 måned	
100 000	Kontroller drevene	2000	1	1 år	

1

Kontroller overleveringsstedene



Kontroller overleveringsstedene med tanke på klumping og materialstatus.

- ⇒ Fjern eventuelle klumper.
- ⇒ Fjern materiale som sitter fast eller ligger i klem.

Kontroller slitedelene på overleveringsstedene med tanke på slitasje, korrosjon og skader.

- ⇒ Reparer skadde steder.
- ⇒ Skift ut slitasjebeskyttere som gummimatter og sliteplater hvis det er svært slitt eller ikke kan repareres

1

Kontroller båndløpet



Kontroller om et bånd går for langt til siden.

- ⇒ Still inn båndet til midten som beskrevet i Kapittel „Regulering av båndløpet med justering av trommelen“ fra side 23.
- ⇒ Skift ut et defekt transportbånd med et tilsvarende intakt transportbånd som beskrevet i Kapittel „Utskifting av transportbåndet på doseringsbåndet“ fra side 25.

1**Kontroller avstrykerne og smussfangerne**

Kontroller avstrykerne for klumping, slitasje, og skader.

- ⇒ Fjern eventuelle klumper.
- ⇒ Etterjuster avstrykeren.
- ⇒ Skift ut svært slitte eller skadde komponenter med tilsvarende intakte komponenter.
- ⇒ Skift ut den defekte avstrykeren med en tilsvarende intakt avstryker.

Kontroller smussfangerne for klumping, slitasje, og skader.

- ⇒ Fjern eventuelle klumper.
- ⇒ Etterjuster smussfangeren.
- ⇒ Skift ut svært slitte eller skadde komponenter med tilsvarende intakte komponenter.
- ⇒ Skift ut defekte smussfangere med intakte smussfangere.

1**Kontroller båndspenningen**

10 000 t
200 h



Hvis et bånd glir over driv- eller styretrommelen, er det ikke stramt nok.

- ⇒ Stram båndet som beskrevet i Kapittel „Stramme transportbåndet“.



Kontroller tetningsgummiene

10 000 t
200 h



Etterjuster tetningsgummien.

Skift ut en defekt tetningsgummi med en intakt tetningsgummi.



Kontroller rullene

10 000 t
200 h



Kontroller om rullene kan dreies.

⇒ Løsne ruller som sitter fast.

⇒ Skift ut defekte ruller med tilsvarende intakte ruller som beskrevet i Kapittel „Utskifting av rullene på doseringsbåndet“.



Kontroller drevene

100 000 t
2000 h



Les og følg bruksanvisningen for drevene.

Kontroller om drevene er skadet.

Kontroller om lagrene fremdeles dreier godt nok.

Kontroller om effekten til drevet stemmer overens med de oppgitte verdiene.

⇒ Skift ut defekte deler med tilsvarende intakte deler.



3.1 Stramme transportbåndet

Båndet må strammes under drift, altså når båndet går.



FORSIKTIG!

Inntreksfare!

Mellom trommel og transportbånd.

⇒ Pass på at ikke klær, kroppsdeler eller verktøy trekkes inn!

- 1 Løsne kontramutteren.
- 2 Trykk trommelen utover med den andre mutteren.
 - ⇒ Pass på at båndet strammes like mye på begge sider og at det går rett.
- 3 Trekk til kontramutteren når båndet er stramt nok.

Transportbåndet er strammet.

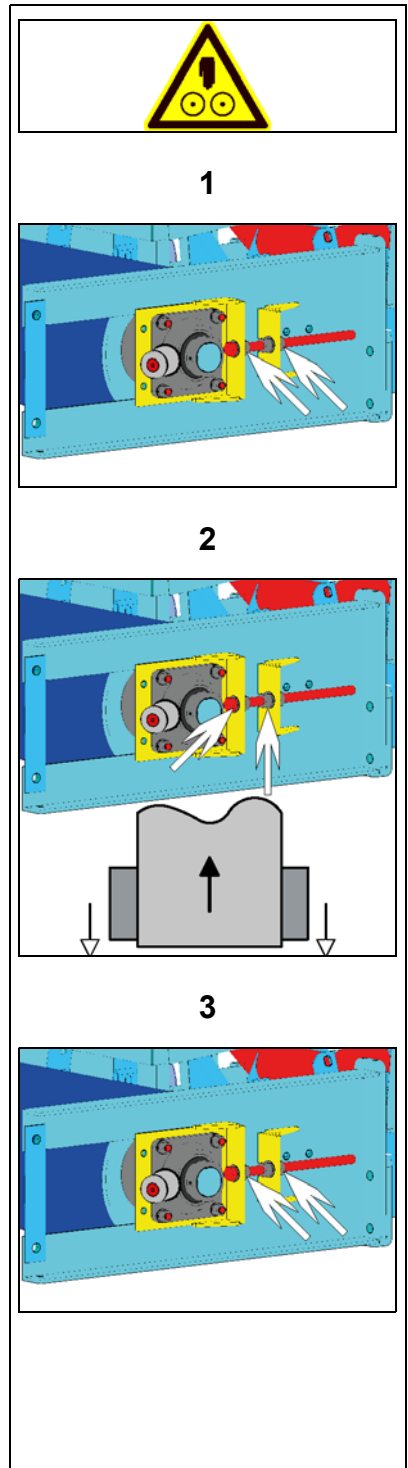



1

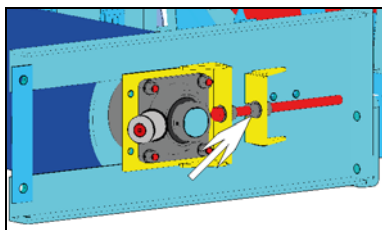

2

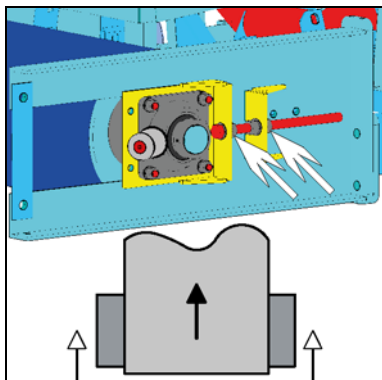

3

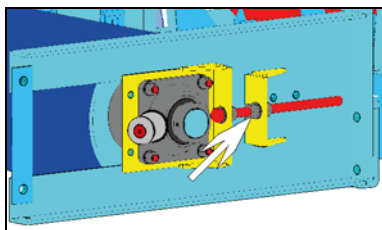

3.2 Slakke transportbåndet

Sørg for følgende forutsetninger:

- ✓ Tøm RA-veiebåndet fullstendig.
- ✓ Koble anleggsdelen fra strømmen i henhold til de fem sikkerhetsreglene.

- 1 Løsne kontramutteren.
- 2 Dra trommelen innover med den andre mutteren.
- 3 Trekk til kontramutteren når båndet er tilstrekkelig slakt.

Transportbåndet er strammet.



3.3 Regulering av båndløpet med justering av trommelen

Reguleringen av båndløpet må gjøres under drift, altså når båndet går.



FORSIKTIG!

Inntreksfare!

Mellom trommel og transportbånd.

⇒ Pass på at ikke klær, kroppsdeler eller verktøy trekkes inn!

Sørg for følgende forutsetninger:

✓ Tøm RA-veiebåndet fullstendig.

1 Løsne kontramutteren

2 Juster trommelen ved hjelp av den andre mutteren.

⇒ Drei trommelen mot venstre sett ovenfra hvis båndet går for langt mot venstre.

⇒ Drei trommelen mot høyre sett ovenfra hvis båndet går for langt mot høyre.



1

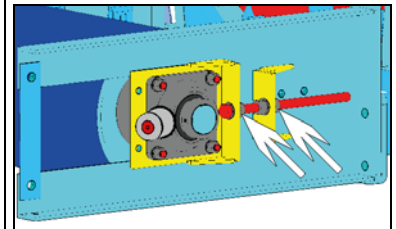

2, 3

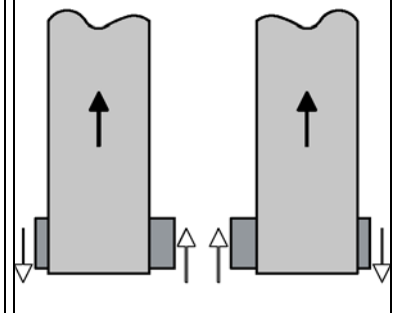
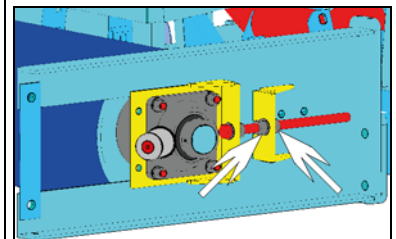



2, 3

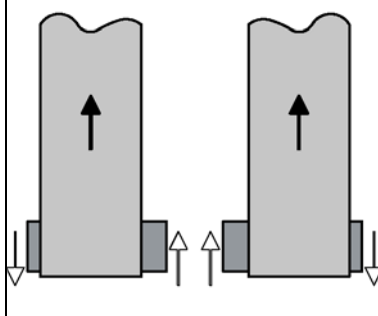
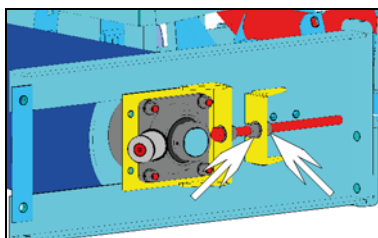

4

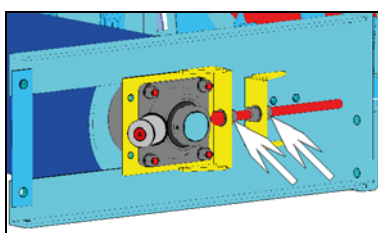

Regulering av båndløpet med justering av trommelen - fortsettelse

3 Gjenta trinn 2 til båndet går rett.

4 Trekk til kontramutteren.

Båndløpet er regulert.



3.4 Utskifting av transportbåndet på doseringsbåndet

Sørg for følgende forutsetninger:

- ✓ Tøm RA-veiebåndet fullstendig.
- ✓ Koble anleggsdelen fra strømmen i henhold til de fem sikkerhetsreglene.

- 1 Demonter doseringsbåndet og legg det slik at du kan fortsette å arbeidet på det.
- 2 Slakk båndet. (⇒ side 22)
- 3 Ta av føringsrullen som ligger ovenfor motoren.
- 4 Dra av det defekte båndet fra siden.
- 5 Dra på det intakte båndet fra siden.
- 6 Juster båndet.
- 7 Monter føringsrullen som ligger ovenfor motoren.



2

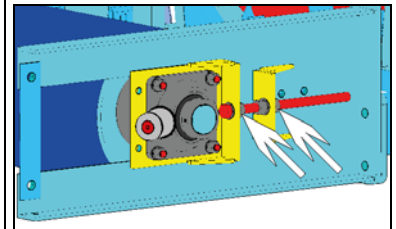



8

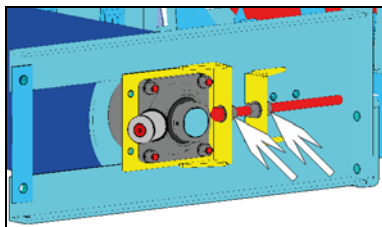

Utskifting av transportbåndet på doseringsbåndet - fortsettelse

8 Stram båndet jevnt. (⇒side 21)

9 Monter doseringsbåndet.

10 Koble anleggsdelen til strømforsyningen.

11 Gjennomfør en prøvekjøring av doseringsbåndet uten materiale.

⇒ Pass på at doseringsbåndet går rett fram og still det ved behov inn på nytt. (⇒side 23)

Transportbåndet er skiftet.

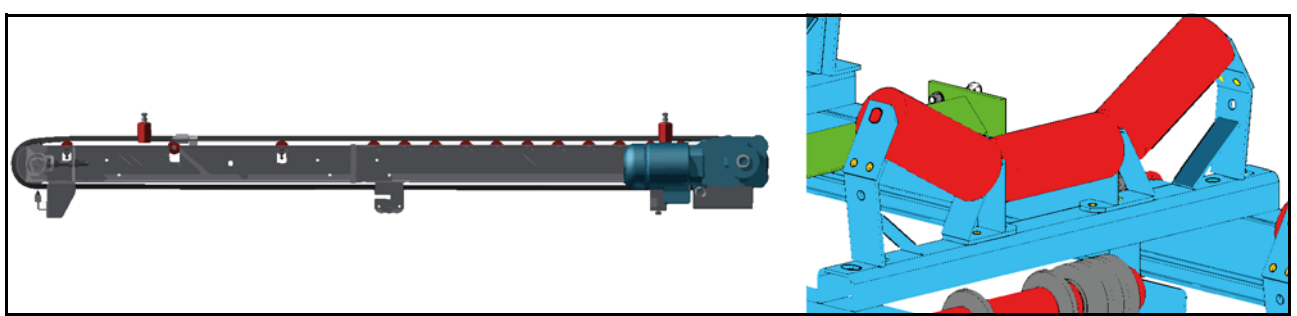

3.5 Utskifting av rullene på doseringsbåndet

Sørg for følgende forutsetninger:

- ✓ Tøm RA-veiebåndet fullstendig.
- ✓ Koble anleggsdelen fra strømmen i henhold til de fem sikkerhetsreglene.

- 1 Demonter doseringsbåndet og legg det slik at du kan fortsette å arbeidet på det.
- 2 Slakk båndet. (⇒ side 22)
- 3 Ta av føringsrullen som ligger ovenfor motoren.
- 4 Dra av båndet fra siden.
- 5 Demonter de defekte rullene og fjern dem.
- 6 Monter de intakte rullene.
- 7 Dra på det intakte båndet fra siden.
- 8 Juster båndet.



2

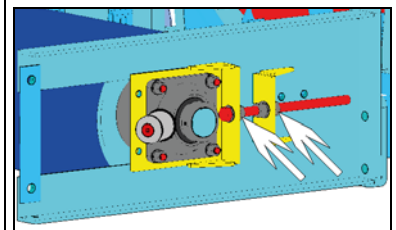

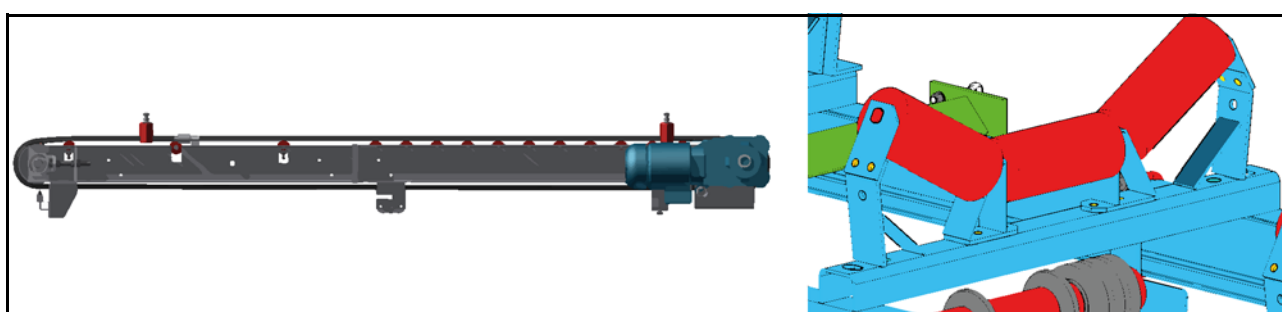

10

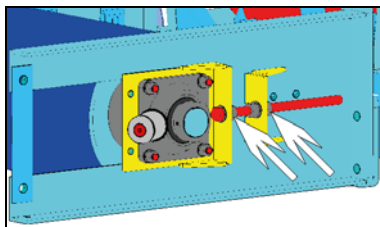

Utskifting av rullene på doseringsbåndet - fortsettelse

9 Monter føringsrullen som ligger ovenfor motoren.

10 Stram båndet jevnt. (⇒ side 21)

11 Monter doseringsbåndet.

12 Koble anleggsdelen til strømforsyningen.

13 Reguler båndløpet. (⇒ side 23)

14 Gjennomfør en prøvekjøring av doseringsbåndet.

⇒ Pass på at doseringsbåndet går rett fram og still det inn ved behov sammen med strammingen.

Rullene er skiftet.



3.6 Utskifting av båndavstrykeren

Sørg for følgende forutsetninger:

- ✓ Tøm RA-veiebåndet fullstendig.
- ✓ Koble anleggsdelen fra strømmen i henhold til de fem sikkerhetsreglene.

- 1 Løsne festet for avstrykeren og legg den til side.
- 2 Demonter og kasser de defekte avstrykerelementene på en fagmessig måte.
- 3 Monter de intakte avstrykerelementene.
- 4 Monter festet for avstrykeren.
- 5 Koble anleggsdelen til strømforsyningen.

Båndavstrykerne er skiftet ut.



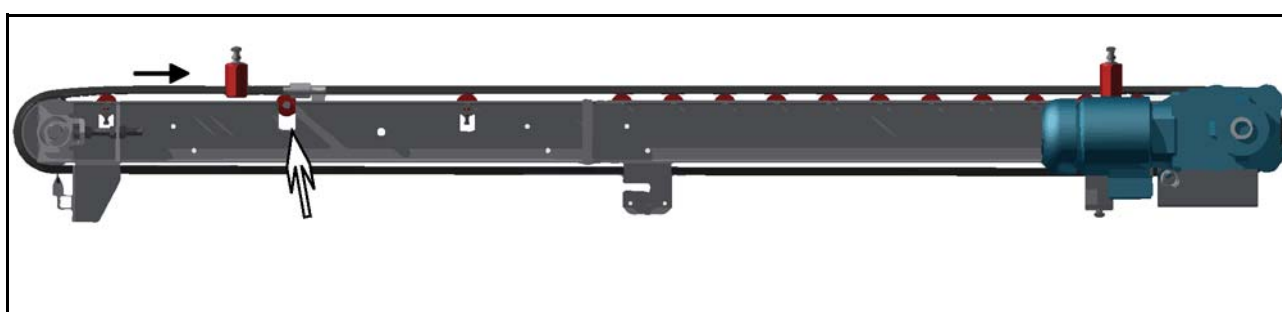

3.7 Utskifting eller reparasjon av en lastcelle

Sørg for følgende forutsetninger:

- ✓ Tøm RA-veiebåndet fullstendig.
- ✓ Koble anleggsdelen fra strømmen i henhold til de fem sikkerhetsreglene.

1 Løsne transportbåndet.

2 Demonter lastcellen.

→ Reparer lastcellen eller skift ut lastcellen med en tilsvarende intakt lastcelle.

⇒ Les og følg dokumentasjonen til lastcellen i komponent- og underleverandørdokumentasjonen i kapittel 12 i reservedelslistene.

3 Monter den intakte lastcellen.

4 Koble lastcellen og girmotoren til strømforsyningen og styringen.

Arbeidet på lastcellen er ferdig.

4 Feilutbedring



Les og følg driftsveiledningene fra produsentene av komponenter og deler fra underleverandører.

Komponent- og underleverandørdokumentasjonen finner du i kapittel 12 i reservedelslistene.

Det transporteres ujevnt eller ingen materiale

Kontroller drevets funksjon.

⇒ Drevet kan være feil koblet til.



Kontroller båndspenningen.

⇒ Etterstram transportbåndet hvis det er løst.

Kontroller lastcellenes funksjon.

Kontroller om transportbåndet er skadet.

⇒ Skift ut et defekt transportbånd med et tilsvarende intakt transportbånd.

Kontroller rullenes funksjon.

⇒ Smør ruller som går tregt.

⇒ Skift ut defekte ruller med tilsvarende intakte ruller.



Kontroller materialmatingen for klumping, slitasje, og skader.

⇒ Fjern eventuelle klumper.

⇒ Skift ut svært slitte eller skadde komponenter med tilsvarende intakte komponenter.

Kontroller overføringsdekselet for klumping, slitasje, og skader.

⇒ Fjern eventuelle klumper.

⇒ Skift ut svært slitte eller skadde komponenter med tilsvarende intakte komponenter.

Det transporteres for mye materiale



Hvis det transporteres for mye materiale, må alltid anleggsdelen oppstrøms kontrolleres!



Kontroller styringen.

Kontroller lastcellenes funksjon.