

Driftsinstruks Fyllertoppskrue

NCC Industry AS

Steinskogen

AZ-77767

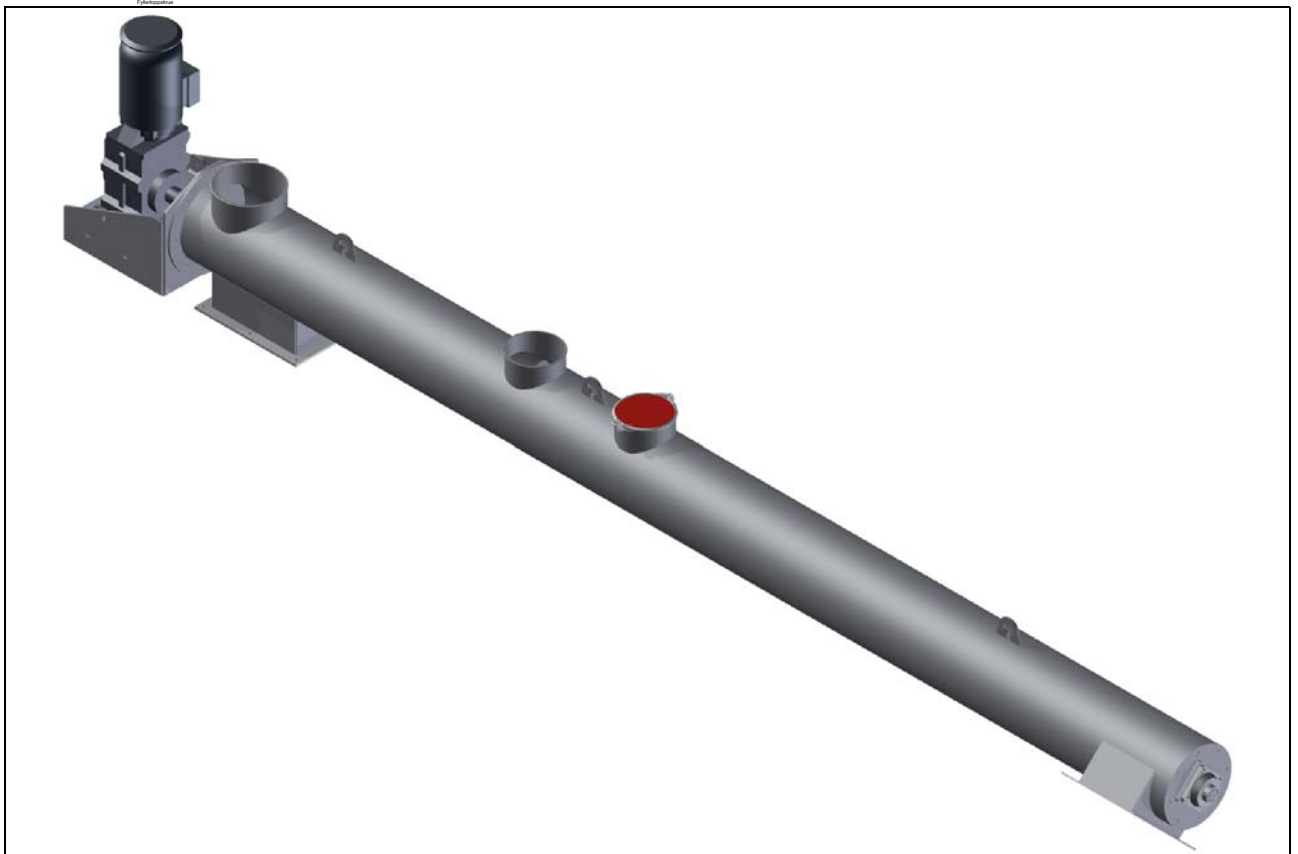

Opphavsretten til denne veiledningen tilhører firma Ammann.

Optrykk, oversetting og mangfoldiggjøring, også i utdrag, er ikke tillatt uten skriftlig tillatelse.

Retten til endringer forbeholdes.

© Ammann Asphalt GmbH

0407FUES1_201708_N

Skrifttype: Arial, WingDings

2019-06-04 / Forfatter Redaktør:

Michael Lemper

Innhold

Innhold	3
Bruk og produktbeskrivelse	5
1 Restfarer	6
2 Riktig bruk	7
3 Misbruk	8
4 Fillertoppskrue	9
Inspeksjon, vedlikehold, reparasjon og feilutbedring	13
1 Inspeksjons- og vedlikeholdsåpninger	14
2 Inspeksjons- og vedlikeholdssykluser	15
2.1 Reparasjon eller utskifting av motoren	19
2.2 Utskifting av lageret på utløpet	20
2.3 Reparasjon eller utskifting av pakkboxen	22
2.4 Reparasjon eller utskifting av snekkeakselen	24
3 Feilutbedring	27
Smøreveiledninger	29

Bruk og produktbeskrivelse

1 Restfarer

	Farekilde	Fare	Tiltak
	Støv	Forsiktig! Fare for kvelning! På grunn av at det pustes inn støv!	 Bruk åndedrettsvern!
	Støv	Forsiktig! Fare for skader på øynene!	 Bruk vernebriller!
	Snekkespole og drev	Forsiktig! Fare for klem- og kuttskader! På grunn av fastheking, inntrekking og oppvikling!	Bruk snekkeskruen bare når den er fastmontert og alle åpninger er lukket med deksler eller komponenter. ⇒ Under drift skal de bevegelige komponentene ikke være tilgjengelige.

2 Riktig bruk

Maskinen fillertoppskrue er utelukkende ment for transport av filler til blanderen.

Annen bruk eller bruk som går utover dette, er feil. Produsenten/leverandøren er ikke ansvarlig for skader som oppstår av dette. Kun operatøren er ansvarlig.

Maskinen fillertoppskrue må kun brukes i forbindelse med et asfaltblande-anlegg!

Bruk snekkeskruen bare når den er fastmontert og alle åpninger er lukket med deksler eller komponenter.

Under drift skal de bevegelige komponentene ikke være tilgjengelige.

Maskinen er konstruert i henhold til den aktuelle tekniske stand og anerkjente sikkerhetstekniske regler. Likevel kan det ved misbruk oppstå farer for liv og helse.

HENVISNING

Maskinen må kun brukes når den er i teknisk feilfri stand!

Feil som kan påvirke sikkerheten, må rettes opp omgående!

Maskinen må ikke brukes ved feil!

Riktig bruk inkluderer også at bruksanvisningen følges og inspeksjons- og vedlikeholdsbetingelser overholdes.

HENVISNING

Bruk maskinen kun til de oppgavene den er bestemt til.

Bruk av maskinen til andre oppgaver enn de oppgavene den er bestemt for gjelder som misbruk.

3 Misbruk

HENVISNING	
	Enhver bruk utover det den er ment til gjelder som misbruk og er derfor forbudt! Ikke gjør endringer på maskinen!

Ved misbruk oppstår det farer for personalet og skader på maskinen.

Ammann overtar ikke ansvar for personskader og materielle skader som oppstår på grunn av misbruk.

	Overfylling av snekkeskruen	Feil Overbelastning Skader	Ikke overfyll snekkeskruen.
--	-----------------------------	---	-----------------------------

4 Filler toppskruer

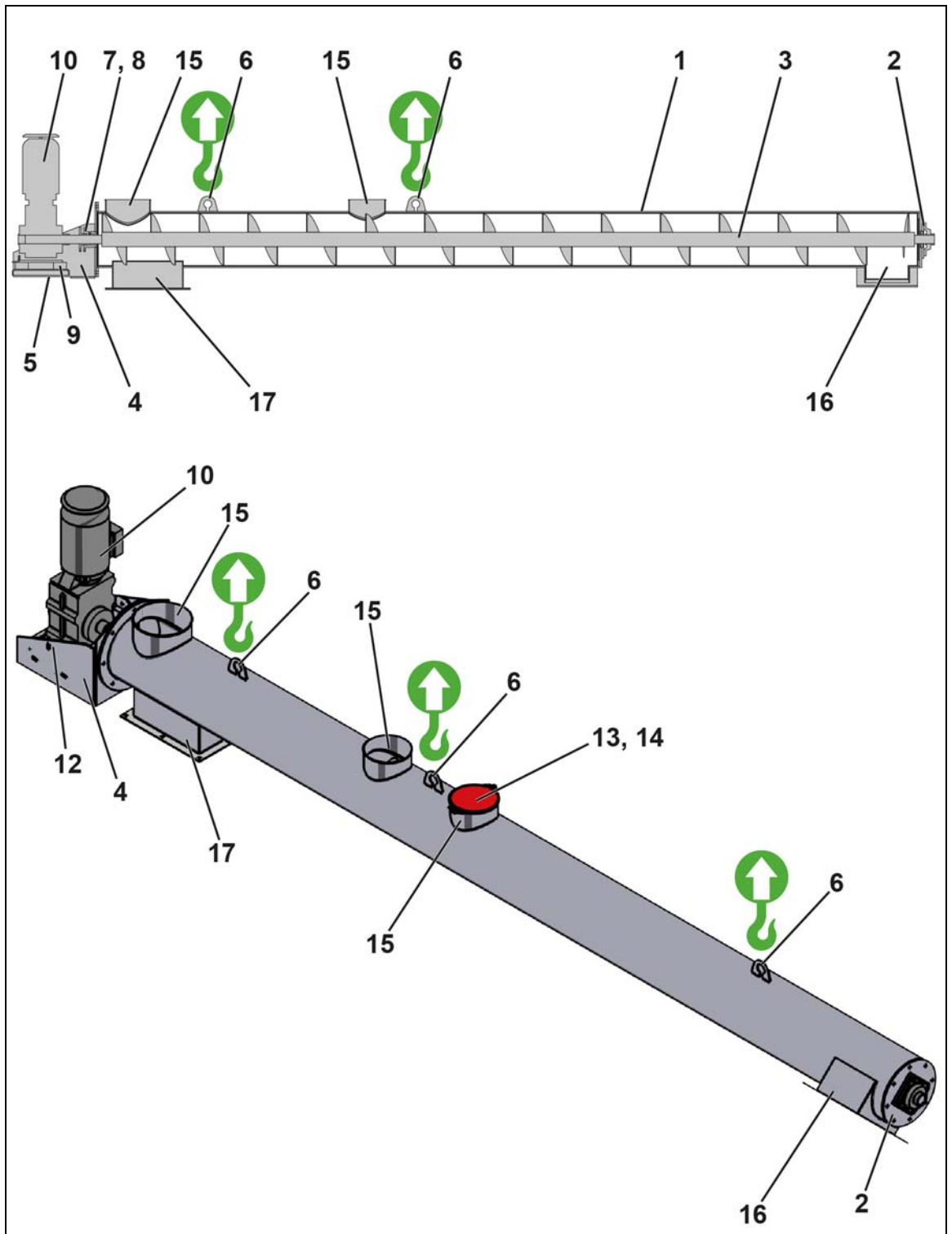

Den faktiske utførelsen kan avvike fra bildet.

Forklaring:

- 1 Rør
- 2 Lagerdeksel
- 3 Snেকেaksel
- 4 Snেকেkonsoll
- 5 Underlag
- 6 Løfteøye
- 7 Pakkboks
- 8 Pakkboksbrille
- 9 Rundbuffer
- 10 Girmotor
- 11 Kjeglesmørenippel
- 12 Kjeglerillepinne
- 13 Blinddeksel
- 14 Klemring
- 15 Innløp
- 16 Utløp
- 17 Nødutløp

Monteringsposisjonen er beskrevet i monteringstegningene. Monteringstegningene leveres atskilt fra denne driftsveiledningen.

Hvis monteringen utføres av firmaet Ammann, blir monteringstegningene hos firmaet Ammann.

Lagerdeksel

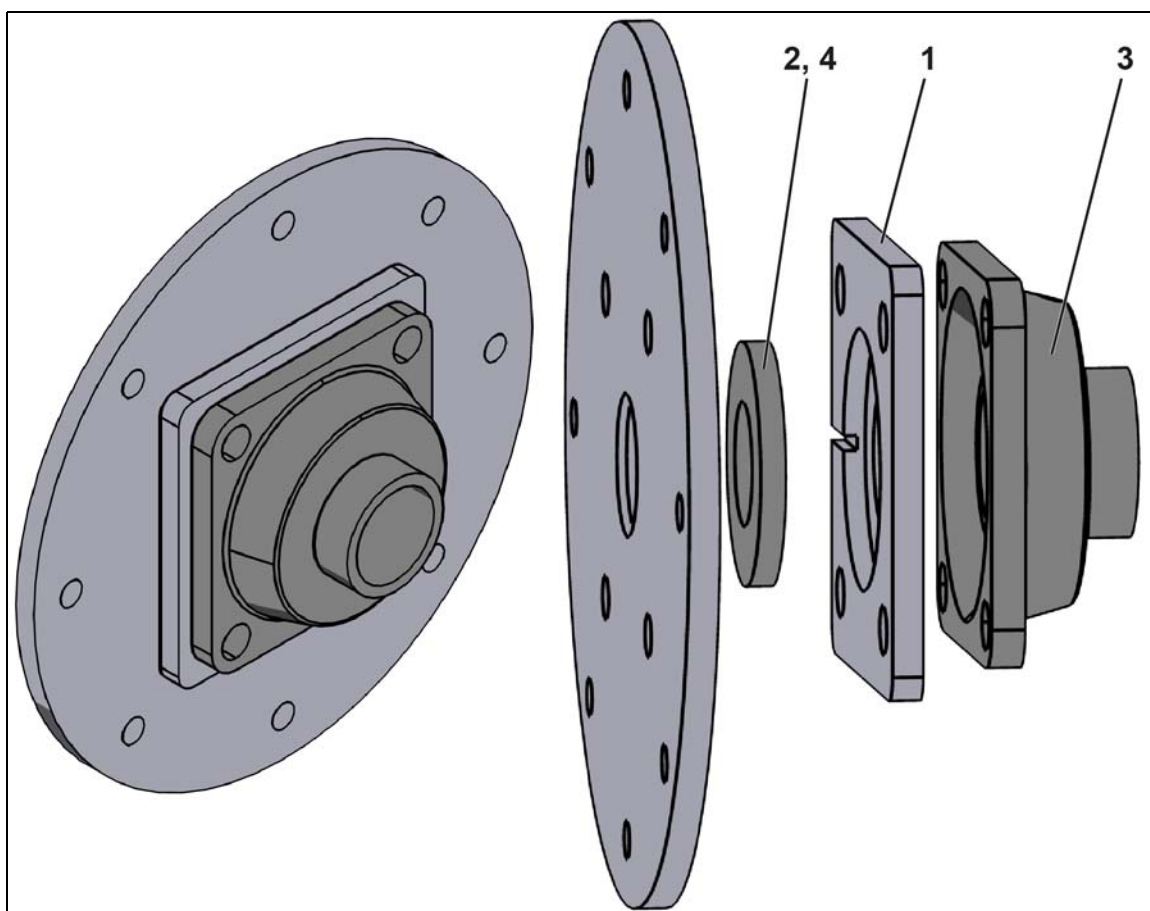

Den faktiske utførelsen kan avvike fra bildet.

Forklaring:

- 1 Mellomleggsskive
- 2 Tetningsring
- 3 Flenslager
- 4 Akseltetningsring

Personlige notater

Inspeksjon, vedlikehold, reparasjon og feilutbedring

1 Inspeksjons- og vedlikeholdsåpninger

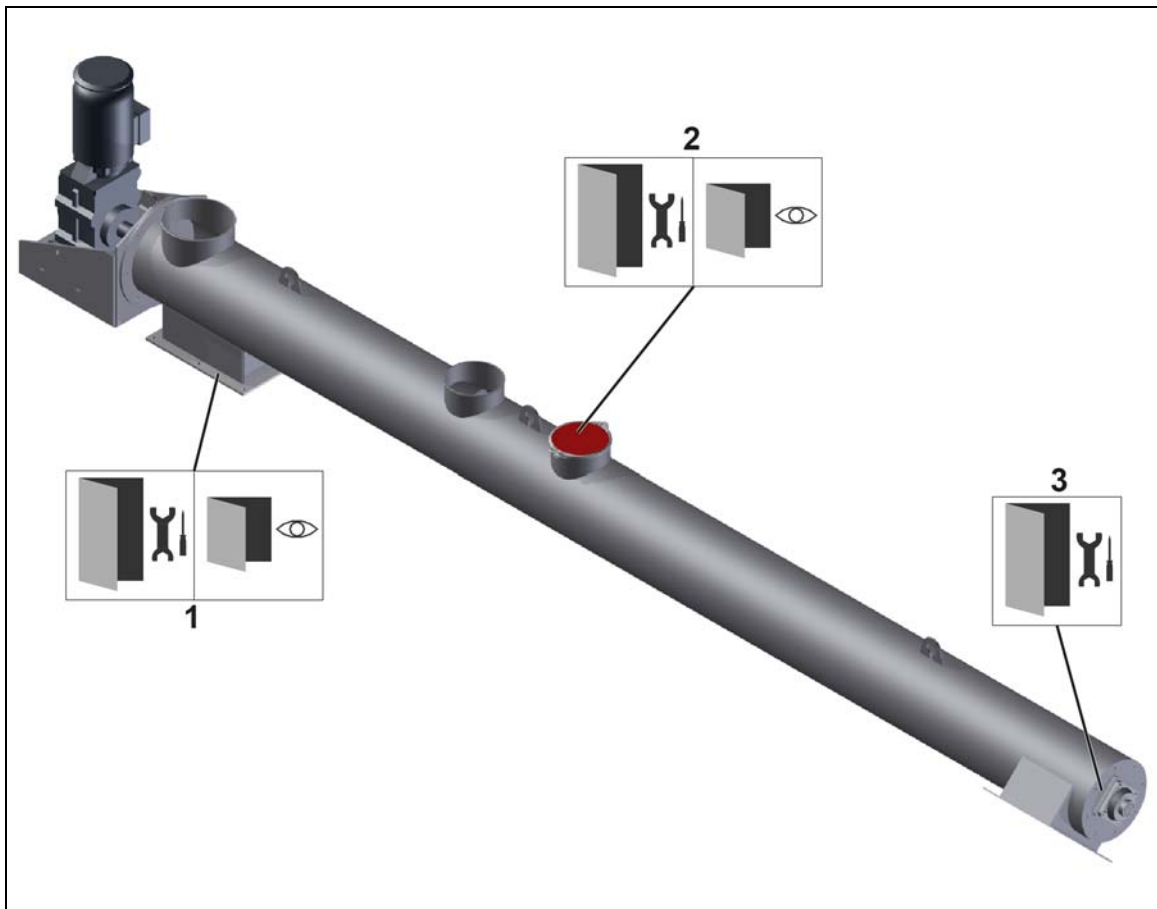







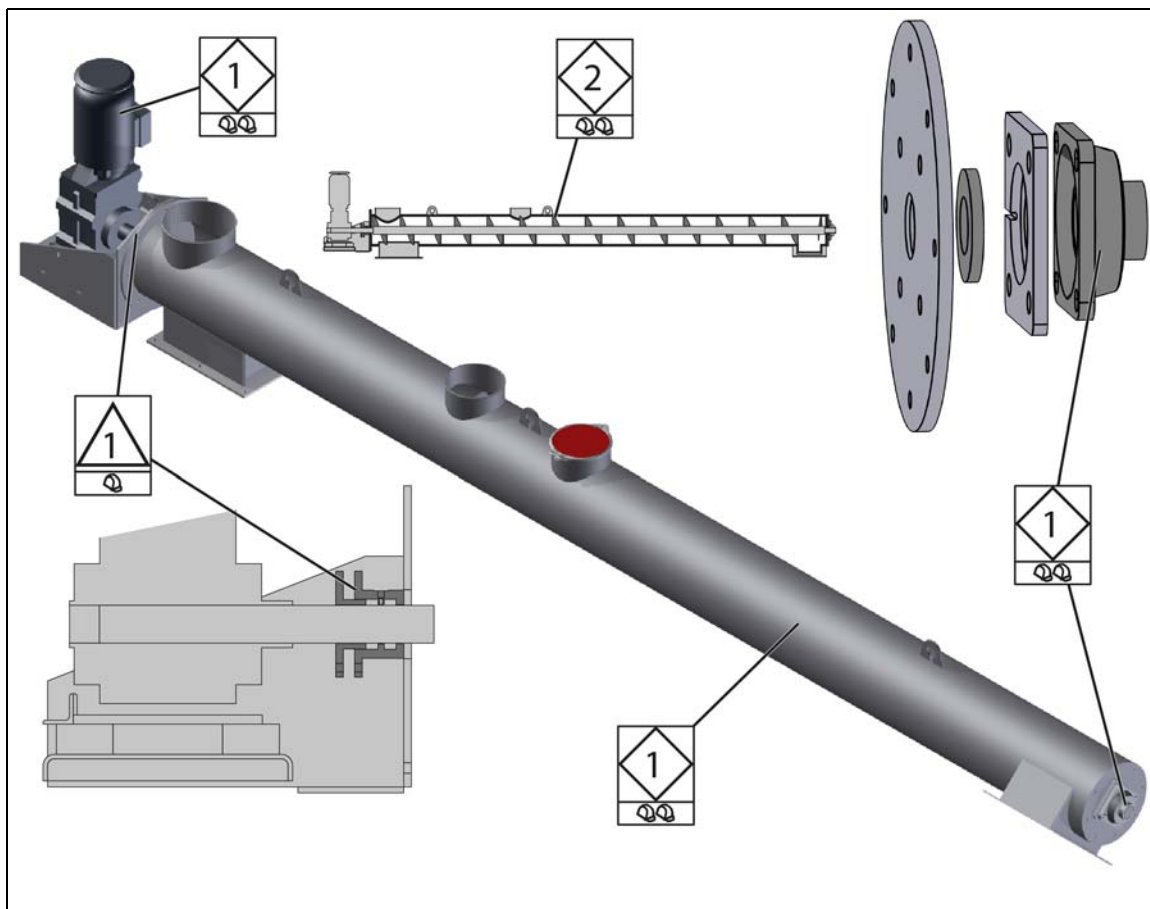



Forklaring:

- 1 Nødutløp
Ikke fjern beskyttelsesgitteret i nødutløpet under drift. Snekkeskruen må kun brukes når beskyttelsesgitterene er skrudd på.
- 2 Innløp som ikke brukes
Ikke fjern blinddekselet under drift. Snekkeskruen skal bare brukes når alle innløp er stengt.
- 3 Endedeksel
Åpne endedekselet bare hvis du må utføre vedlikeholdsarbeid på snekkeakselen eller ikke kommer til tilstoppingene gjennom utløpet.

2 Inspeksjons- og vedlikeholdssykluser



t	Anleggselement	h	Syklus	Personale
2500	Kontroller pakkboksene	40	 1 uke	
100 000	Kontroller drivmotoren	2000	 1 år	
100 000	Kontroller snekkerøret	2000	 1 år	
100 000	Kontroller lagrene	2000	 1 år	
200 000	Kontroller snekkespolen	4000	 2 år	



Kontroller pakkboksene

2500 t
40 h



Skift ut slitte eller skadde pakkbokser med tilsvarende intakte pakkbokser.



Kontroller drivmotoren

100 000 t
2000 h



Reparer den defekte drivmotoren eller skift den ut med en tilsvarende intakt drivmotor.



Kontroller snekkerøret

100 000 t
2000 h



- ⇒ Tett hull i snekkerøret.
- Pass på avstanden til snekkespolene.
- ⇒ Fjern avleiringer i inn- og utløp.

**Kontroller lagrene**

100 000 t
2000 h



Kontroller samtlige lagre for slitasje, og kontroller smøringen og lagrenes funksjon.

⇒ Vær oppmerksom på uvanlige lyder under drift.

Kontroller lagertemperaturen og lagrenes vibrasjon.

Kontroller om lagrene har klaring.

Kontroller om lagrene fremdeles kan dreies fritt.

⇒ Smør lagre som går tregt.

Kontroller lagrene med tanke på rundløp eller ubalanse.

⇒ Reparer lagerelementene som kan forårsake ubalanse.

⇒ Hvis det finnes ubalanse eller lagerelementer som ikke kan repareres, skifter du ut disse elementene med tilsvarende intakte lagerelementer.

⇒ Skift ut defekte lagre omgående med tilsvarende intakte lagre.



Kontroller snekkespolen

200 000 t
4000 h



- ⇒ Skift ut defekte snekkespoler med tilsvarende intakte snekkespoler.
 - ⇒ Du må skifte ut snekkeakselen med de totale snekkespolene.
- Kontroller snekkespolene for klumping, slitasje, og skader.
- ⇒ Fjern eventuelle klumper.
 - ⇒ Skift ut svært slitte eller skadde komponenter med tilsvarende intakte komponenter.

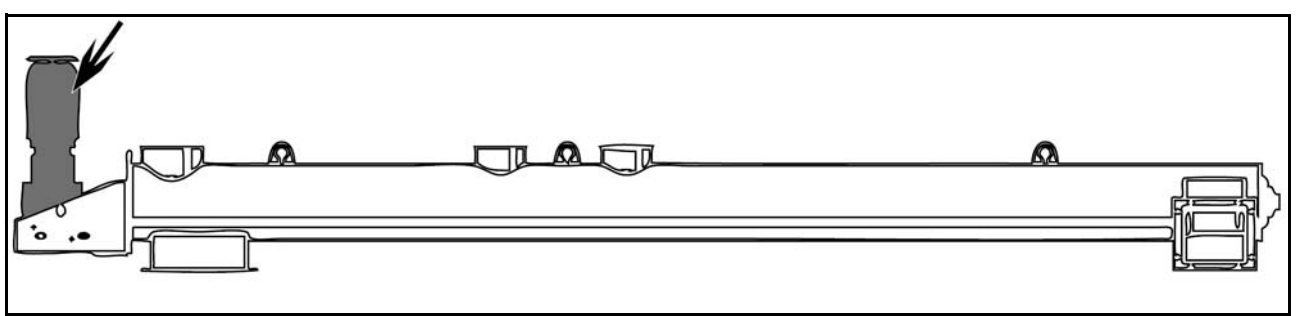

2.1 Reparasjon eller utskifting av motoren

Sørg for følgende forutsetninger:

- ✓ Tøm snekken fullstendig.
 - ✓ Koble snekken og tilgrensende komponenter fra strømforsyningen i henhold til de fem sikkerhetsreglene.
- 1 Sikre motoren med egnet løfteutstyr.
 - 2 Koble motoren fra giret.
 - 3 Reparer motoren eller skift den ut med en tilsvarende intakt motor.
 - ⇒ Ta hensyn til driftsveiledningen fra produsenten.
 - 4 Koble anleggsdelen til strømforsyningen.
 - 5 Kontroller snekkens funksjon uten material.
 - ⇒ Pass på angitt dreieretning!
- Arbeidet på motoren er ferdig.



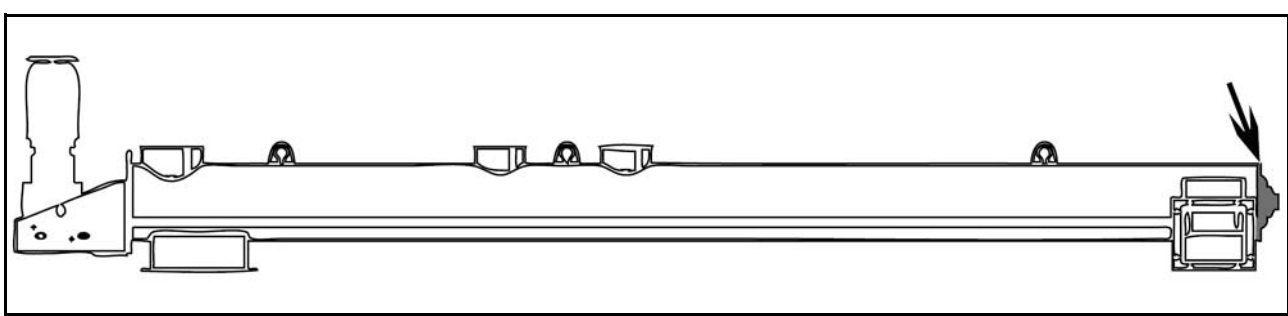

1

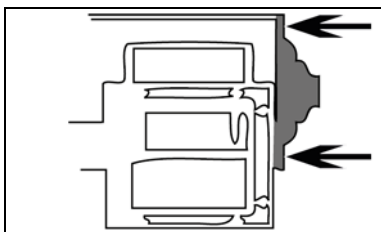

3

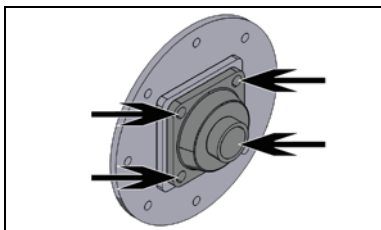

4

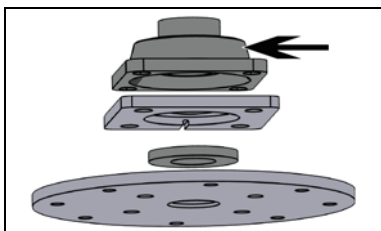

5

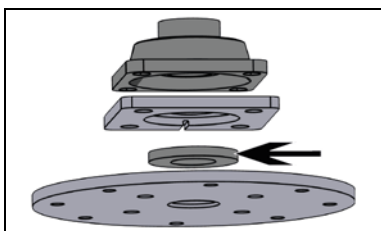

2.2 Utskifting av lageret på utløpet

Sørg for følgende forutsetninger:

- ✓ Tøm snekken fullstendig.
- ✓ Koble snekken og tilgrensende komponenter fra strømforsyningen i henhold til de fem sikkerhetsreglene.
- ✓ Sikre snekkeakselen så den ikke faller av hvis det er mulig.

1 Løsne lagerdekselet.

2 Trekk lagerdekselet av snekkeakselen.

3 Løsne festeskruene i lageret.

4 Skift ut lageret med et tilsvarende intakt lager.

5 Skift ut mellomskiven med en tilsvarende intakt mellomskive ved behov.

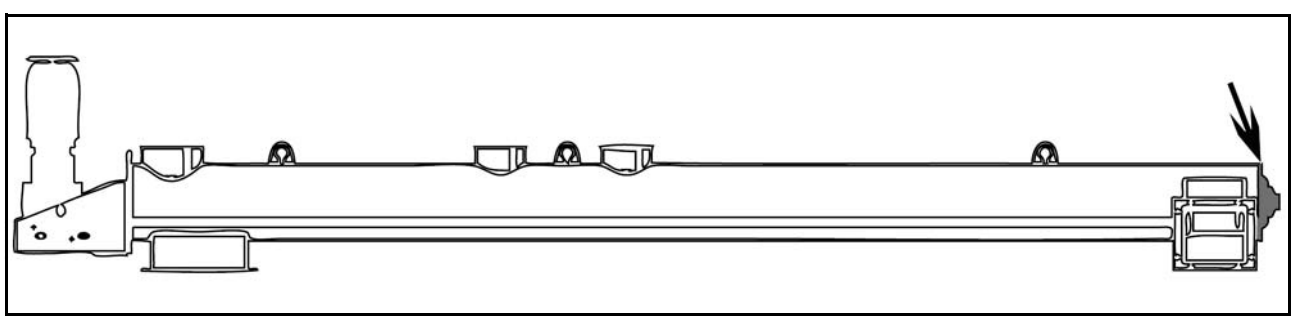

Utskifting av lageret på utløpet - fortsettelse

- 6 Skift ut tetningsringen med en tilsvarende intakt tetningsring ved behov.
 - 7 Skru fast lageret på lagerdekselet.
 - 8 Skyv lageret med endedekselet inn på snekkeakselen.
 - 9 Skru fast endedekselet på snekkerøret.
 - 10 Koble anleggsdelen til strømforsyningen.
 - 11 Kontroller snekkens funksjon uten material.
 - ⇒ Pass på angitt dreieretning.
- Lageret er skiftet ut.



6

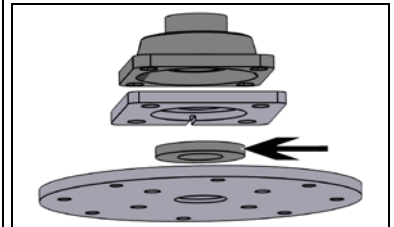

7

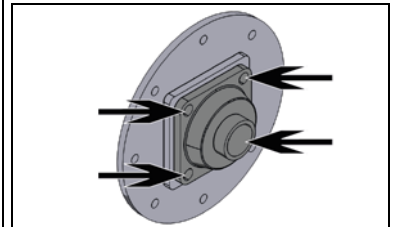

9

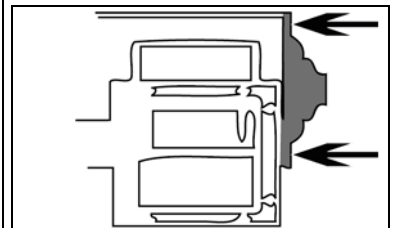

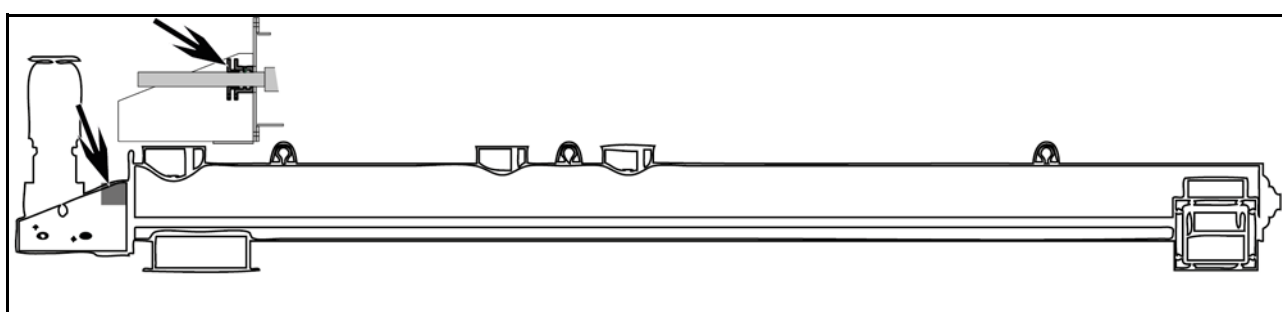

2, 3

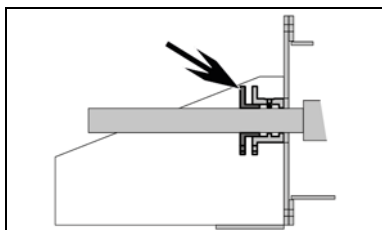

2.3 Reparasjon eller utskifting av pakkboxen

Sørg for følgende forutsetninger:

- ✓ Tøm snekken fullstendig.
- ✓ Koble snekken og tilgrensende komponenter fra strømforsyningen i henhold til de fem sikkerhetsreglene.

- 1 Demonter motoren ⇨ side 19
- 2 Ta tetningsringen ut av pakkboxen.
- 3 Trekk pakkboxen ut av pakkboksbrillen.
- 4 Rengjør tetningsringen og pakkboxen.
- 5 Skift ut defekte deler med tilsvarende intakte deler.

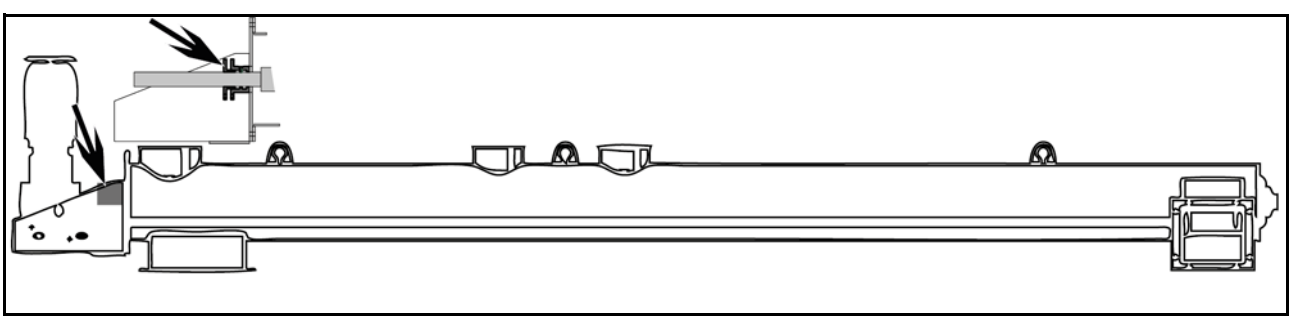

Reparasjon eller utskifting av pakkboksen - fortsettelse

- 6 Skyv pakkboksen inn i pakkboksbrillen.
 - 7 Sett tetningsringen inn i pakkboksen.
 - 8 Smør tetningsringen med fett via smørenippelen.
 - 9 Monter motoren ⇒ side 19
 - 10 Koble anleggsdelen til strømforsyningen.
 - 11 Kontroller snekkens funksjon uten material.
⇒ Pass på angitt dreieretning!
- Arbeidet på pakkboksen er ferdig.



6, 7

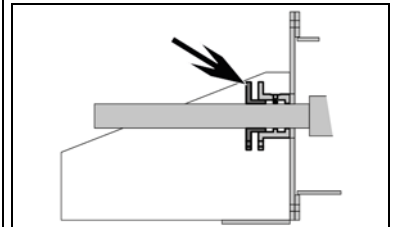

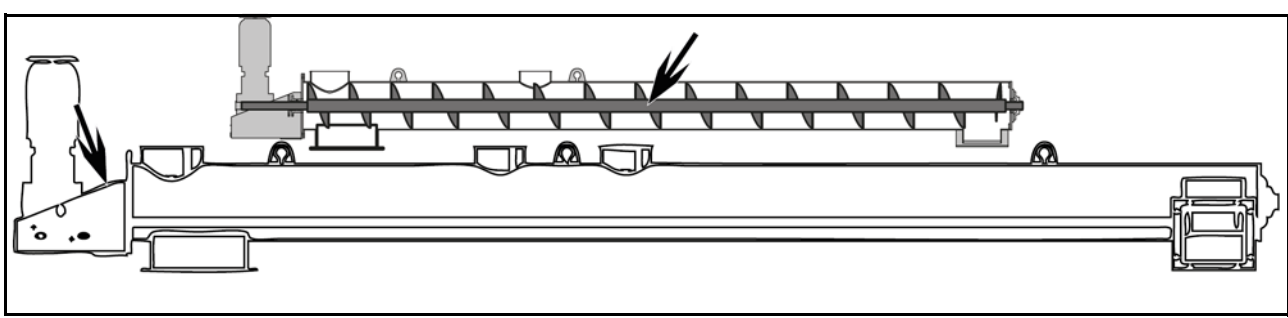

4

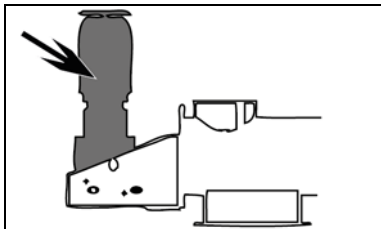

5

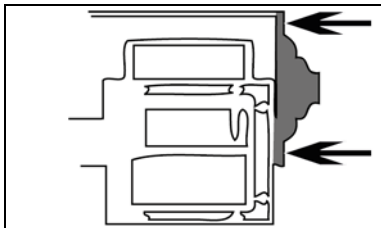

6

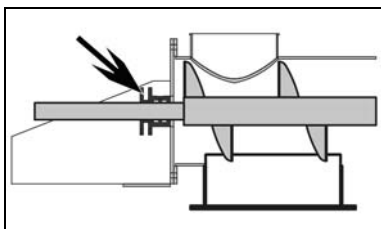

7

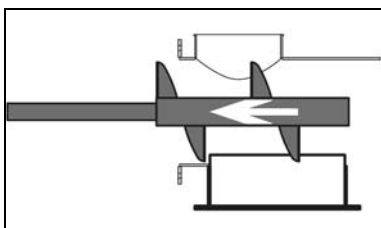

2.4 Reparasjon eller utskifting av snekkeakselen

Sørg for følgende forutsetninger:

- ✓ Tøm snekken fullstendig.
- ✓ Koble ut blandetårnet.

- 1 Sikre snekken med egnet løfteutstyr.
- 2 Demonter snekken.
- 3 Legg snekken på et egnet sted.
 - ⇒ Pass på at det er nok plass for montering av snekkeakselen.
- 4 Demonter giret.
- 5 Demonter lagerdekselet.
- 6 Demonter pakkboksen og pakkboksbrillen.
- 7 Trekk snekkeakselen ut av snekkerøret.
 - ⇒ Vær oppmerksom på forbindelsene til pakkboksen og til lageret på drevet.

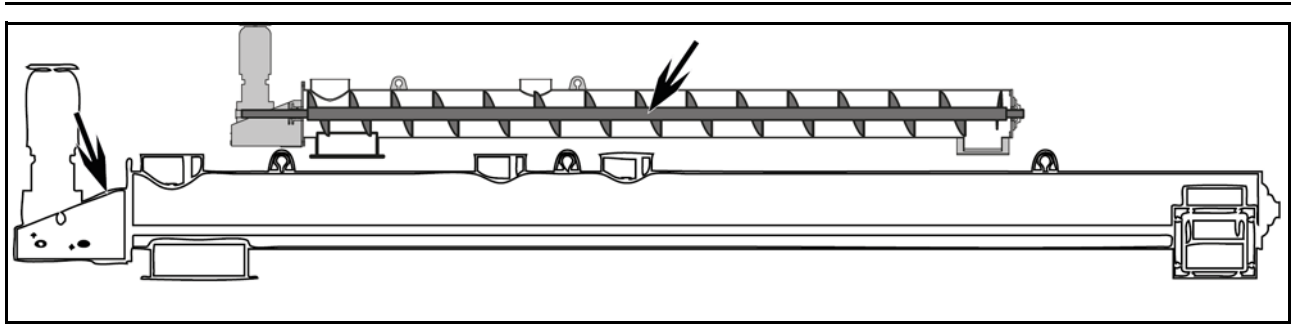

Reparasjon eller utskifting av snikkeakselen - fortsettelse

- 8 Skift ut snikkeakselen med en tilsvarende intakt snikkeaksel.
- 9 Monter den intakte snikkeakselen i snikkerøret.
⇒ Vær oppmerksom på forbindelsene til pakkboxen og til lageret på drevet.
- 10 Monter pakkboxen og pakkboksbrillen.
- 11 Monter lagerdekselet.
- 12 Monter gjret.



9

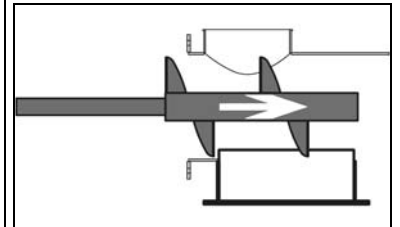

10

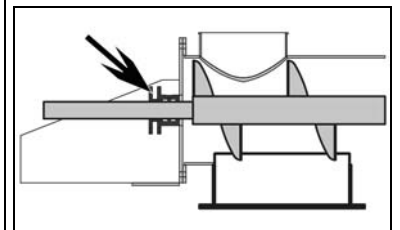

11

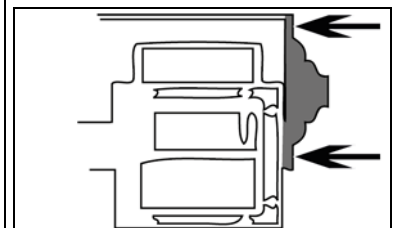

12

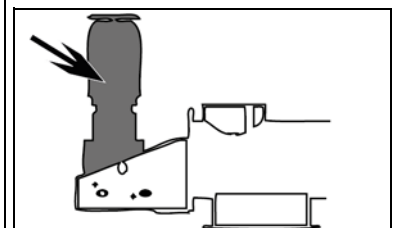

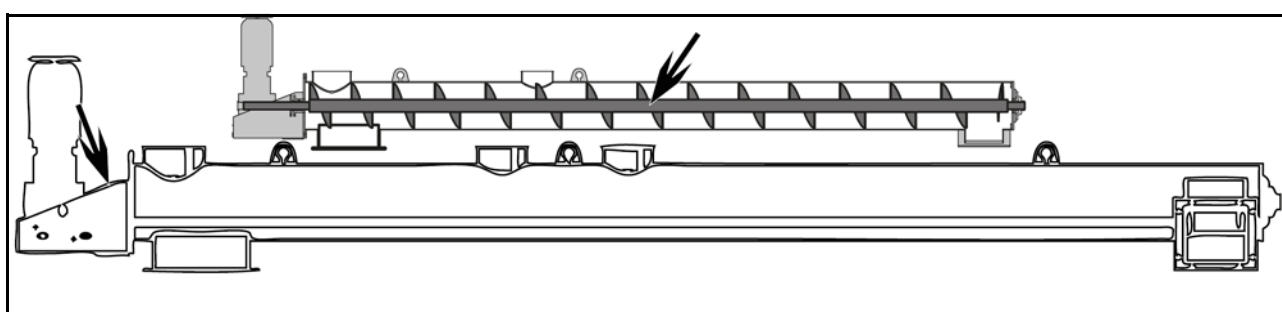

Reparasjon eller utskifting av snikkeakselen - fortsettelse

13 Koble anleggsdelen til strømforsyningen.

14 Kontroller snekkens funksjon uten material.
⇒ Pass på angitt dreieretning!

Arbeidet på snikkeakselen er ferdig.

3 Feilutbedring



Les og følg driftsveiledningene fra produsentene av komponenter og deler fra underleverandører.

Komponent- og underleverandørdokumentasjonen finner du i kapittel 12 i reservedelslistene.



FORSIKTIG



Fare pga. søl!

Hvis nødutløpet åpnes, faller det ut materiale.

⇒ Bruk åndedrettsvern!

⇒ Ikke opphold deg under fillerskruen når nødutløpet åpnes!

Ha en egnet oppsamlingsbeholder klar.

Skruen transporterer for lite eller ingenting



Kontroller motorens funksjon.

Kontroller stigningsvinkelen til skruetransportøren.

Kontroller om inn- og utløpet er tilstoppet.



Kontroller koblingen.

Kontroller lagrene.

Kontroller slitasjen til snekkespolen.

Skruen transporterer for mye eller for raskt



Kontroller motorens innstilling.



Du kan fjerne opphopet materiale gjennom nødutløpet.

Skrapelyder



Kontroller om det er fremmedlegemer i filleren.



Kontroller pakkboksene.

Kontroller snekkespolen for skader.

Smøreveiledninger

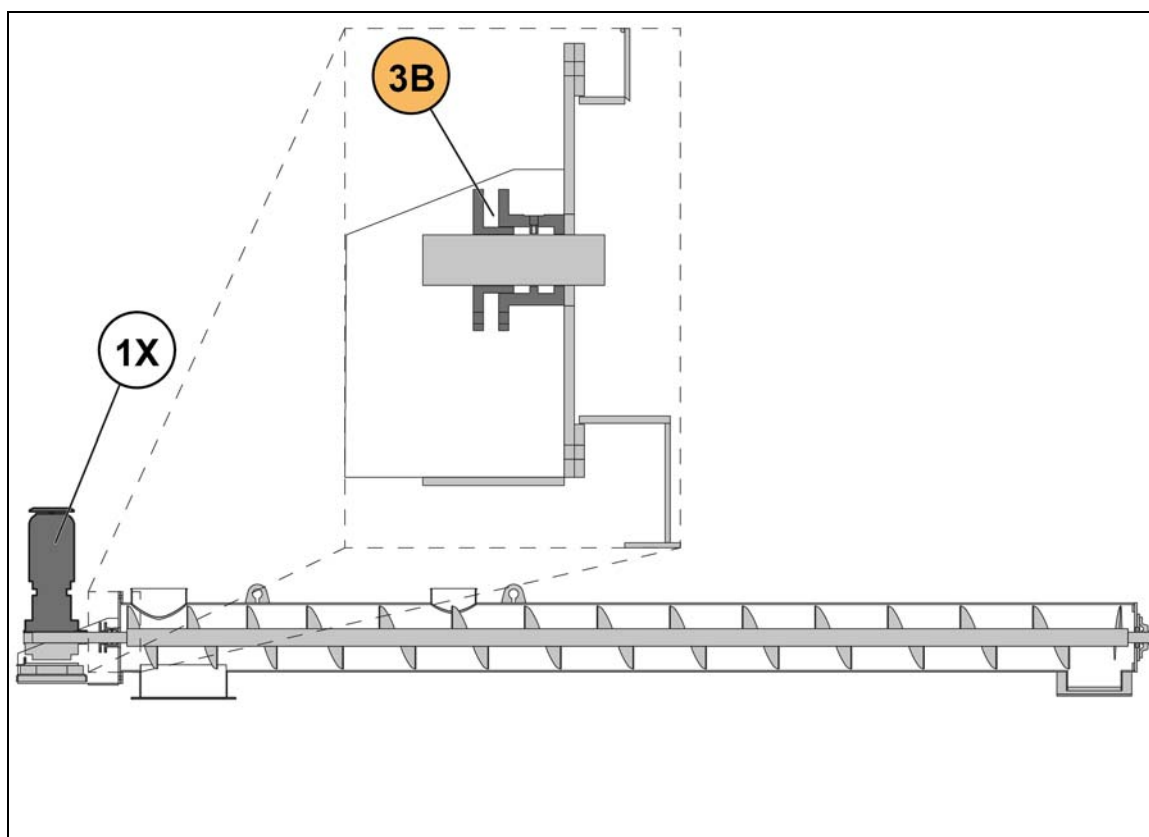

MERKNAD

Les og følg smøreveiledningene for komponentene og driftsveiledningene fra de enkelte produsentene.

Driftsveiledningene fra hver produsent finner du i komponent- og underleverandørdokumentasjonen i kapittel 12 i reservedelslistene.