

# Driftsinstruks Bitumenvekt

**NCC Industry AS**

**Steinskogen**

**AZ-77767**

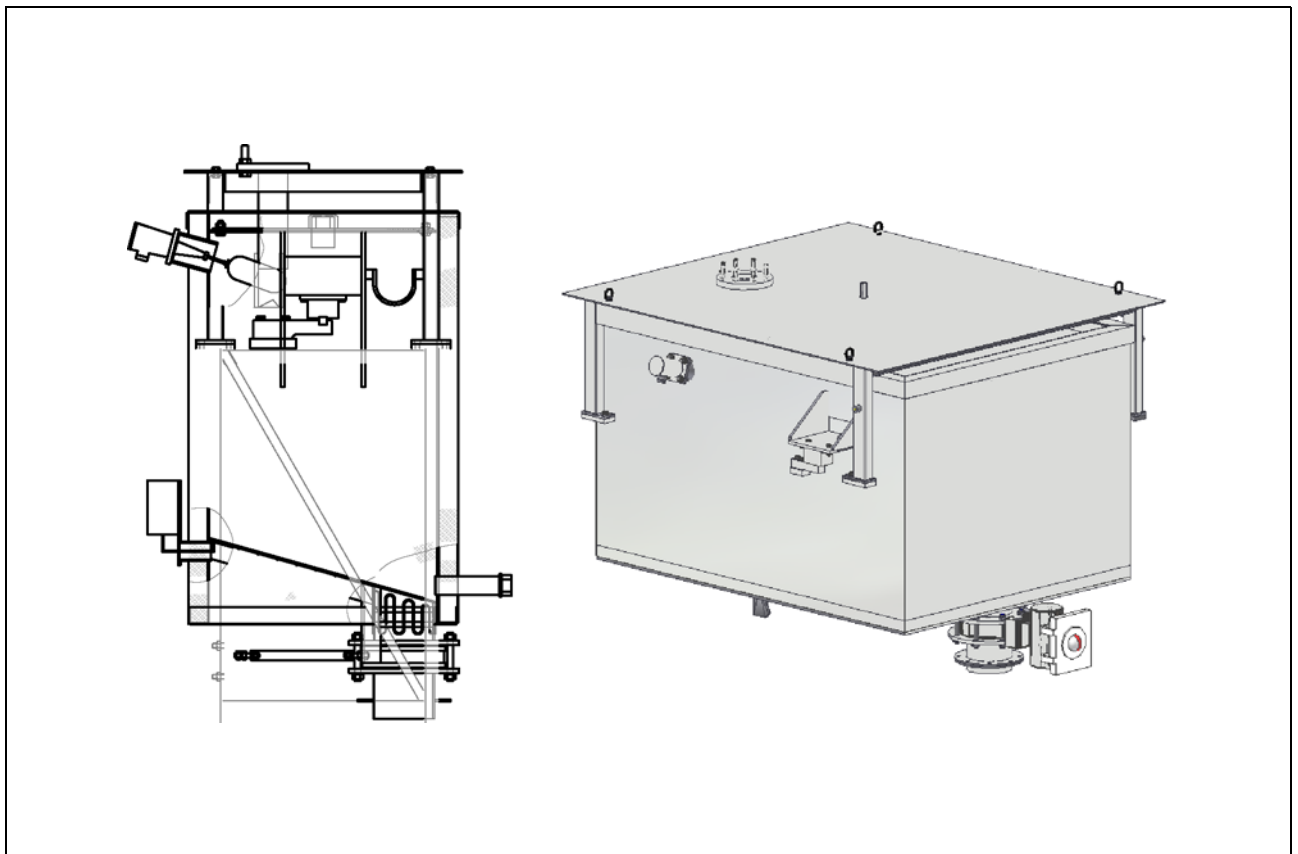

---

Opphavsretten til denne veiledningen tilhører firma Ammann.

Optrykk, oversetting og mangfoldiggjøring, også i utdrag, er ikke tillatt uten skriftlig tillatelse.

Retten til endringer forbeholdes.

© Ammann Asphalt GmbH

0406BW\_201708\_N

Skrifttype: Arial, WingDings

2019-06-04 / Forfatter Redaktør:

Michael Lemper

---

# Innhold

---

<b>Innhold</b> .....	<b>3</b>
<b>Restfarer</b> .....	<b>7</b>
<b>Bruk og produktbeskrivelse</b> .....	<b>9</b>
1 Riktig bruk .....	10
2 Misbruk .....	11
3 Bitumenvekt .....	12
<b>Montering og oppstart</b> .....	<b>15</b>
1 Farer ved montering .....	16
2 Montering .....	17
2.1 Elektrisk tilkobling .....	17
2.2 Pneumatisk tilkobling .....	18
2.3 Montering av bitumenvekten .....	19
<b>Drift</b> .....	<b>23</b>
1 Beskrivelse av prosedyren .....	24
<b>Inspeksjon, vedlikehold, reparasjon og feilutbedring</b> .....	<b>25</b>
1 Farer ved vedlikeholdsarbeid .....	26
2 Inspeksjons- og vedlikeholdssykluser .....	28
2.1 Reparasjon av veiebeholderen til bitumenvekten .....	33
2.2 Utskifting av lastcellene til bitumenvekten .....	35
2.3 Nullstilling av lastcellene til bitumenvekten .....	37
2.4 Reparasjon eller utskifting av dreieklaffen på bitumenvekten .....	38
2.5 Utskifting av varmeenheten til bitumenvekten .....	41
2.6 Reparasjon eller utskifting av flottørbryteren til bitumenvekten .....	43
2.7 Utskifting av føringsstengene til bitumenvekten .....	44
2.8 Utligning av bitumenvekten .....	45
3 Feilutbedring .....	47
<b>Smøreveiledninger</b> .....	<b>49</b>
<b>Driftsstans og demontering</b> .....	<b>51</b>
1 Demontering av bitumenvekten .....	52

---



*Personlige notater*



---

# Restfarer

---

	Farekilde	Fare	Tiltak
	Hus	<b>Forsiktig! Forbrenningsfare!</b> Ved kontakt med varme overflater!	Ikke fjern isoleringen! Skift omgående ut manglende eller defekte deler til isoleringen med tilsvarende intakte deler! Bruk personlig verneutstyr! Bruk vernehansker!
	Sperreklaff	<b>Forsiktig! Forbrenningsfare!</b> På grunn av kontakt med varm bitumen!	Ikke fjern kompensatoren! Skift omgående ut en manglende eller defekt kompensator med en tilsvarende intakt kompensator! Bruk personlig verneutstyr! Bruk vernehansker!
	overløp av bitumenvekten	<b>Forsiktig! Forbrenningsfare!</b> På grunn av kontakt med varm bitumen!	Bruk personlig verneutstyr! Kontroller flottørbryteren til overfyllingssikringen! Kontroller tidsovervåkingen (3-veisventil, tidsintervall)



---

# **Bruk og produktbeskrivelse**

---

## 1 Riktig bruk

**Bitumenvekten er utelukkende ment for veiling og dosering av bitumen, i tillegg til andre, kontraktmessig avtalte bindemidler.  
Annen bruk eller bruk som går utover dette, er feil. Produsenten/leverandøren er ikke ansvarlig for skader som oppstår av dette. Kun operatøren er ansvarlig.  
Bitumenledningen må kun brukes i forbindelse med et asfaltblandeanlegg!**

Maskinen er konstruert i henhold til den aktuelle tekniske stand og anerkjente sikkerhetstekniske regler. Likevel kan det ved misbruk oppstå farer for liv og helse.

### ***HENVISNING***

**Maskinen må kun brukes når den er i teknisk feilfri stand!  
Feil som kan påvirke sikkerheten, må rettes opp omgående!  
Maskinen må ikke brukes ved feil!**

Riktig bruk inkluderer også at bruksanvisningen følges og inspeksjons- og vedlikeholdsbetingelser overholdes.

### ***HENVISNING***

**Bruk maskinen kun til de oppgavene den er bestemt til.  
Bruk av maskinen til andre oppgaver enn de oppgavene den er bestemt for gjelder som misbruk.**

---

## 2 Misbruk

	<b><i>HENVISNING</i></b>
	<b>Enhver bruk utover det den er ment til gjelder som misbruk og er derfor forbudt!</b>
	<b>Ikke gjør endringer på maskinen!</b>

Ved misbruk oppstår det farer for personalet og skader på maskinen.

Ammann overtar ikke ansvar for personskader og materielle skader som oppstår på grunn av misbruk.

### 3 Bitumenvekt

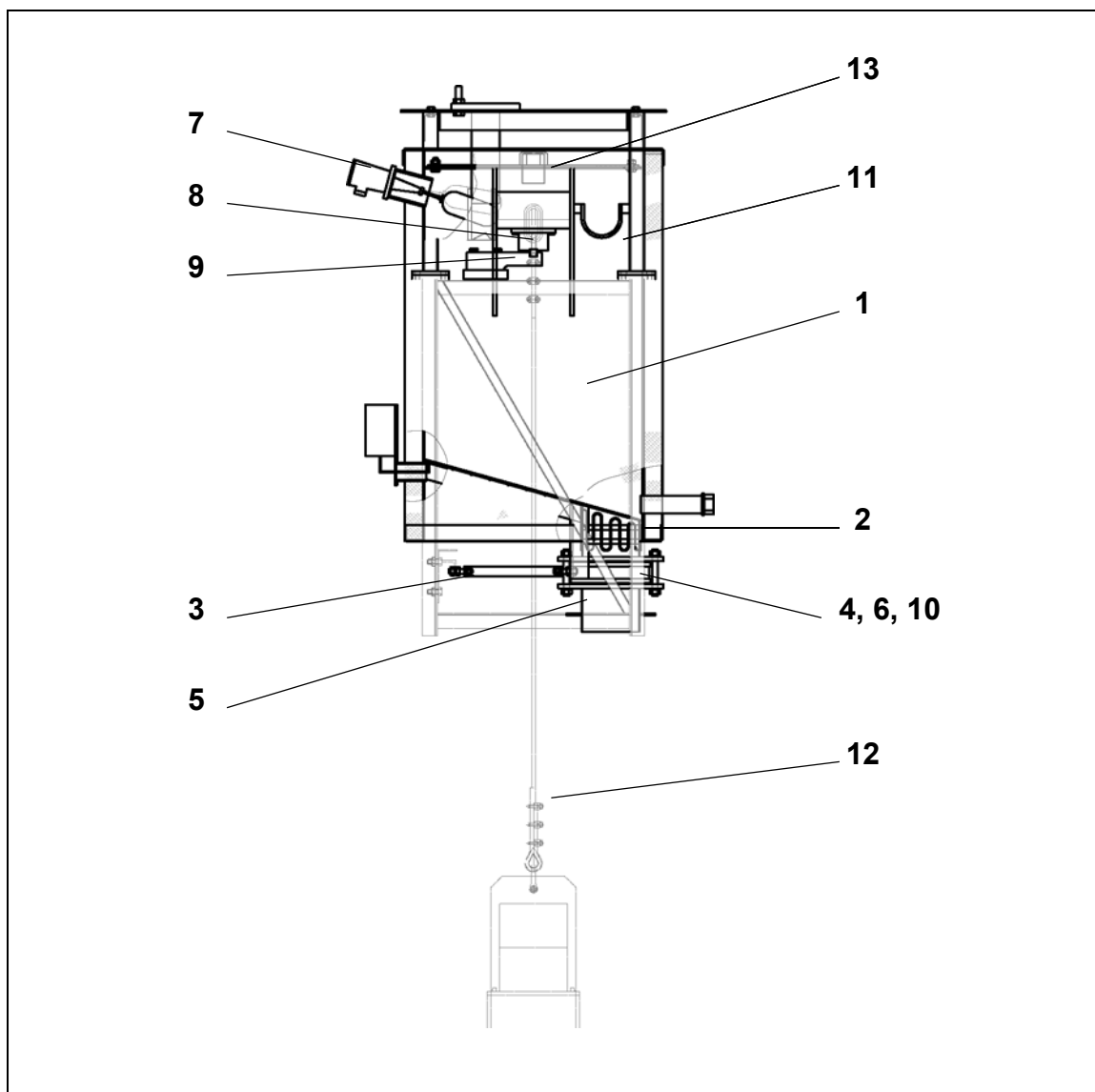

Bitumenvekt med bunntømming - rund utførelse

## Forklaring:

- 1 Bitumenveiebeholder
- 2 Oppvarming med installasjon
- 3 Føringsstenger
- 4 Retningsventil
- 5 Tetning
- 6 Endebryter
- 7 Flottørbryter
- 8 Elastomerlager
- 9 Lastcelle
- 10 Sperreklaff
- 11 Jordingsbånd
- 12 Tareringsinnretning
- 13 Sperreklaff

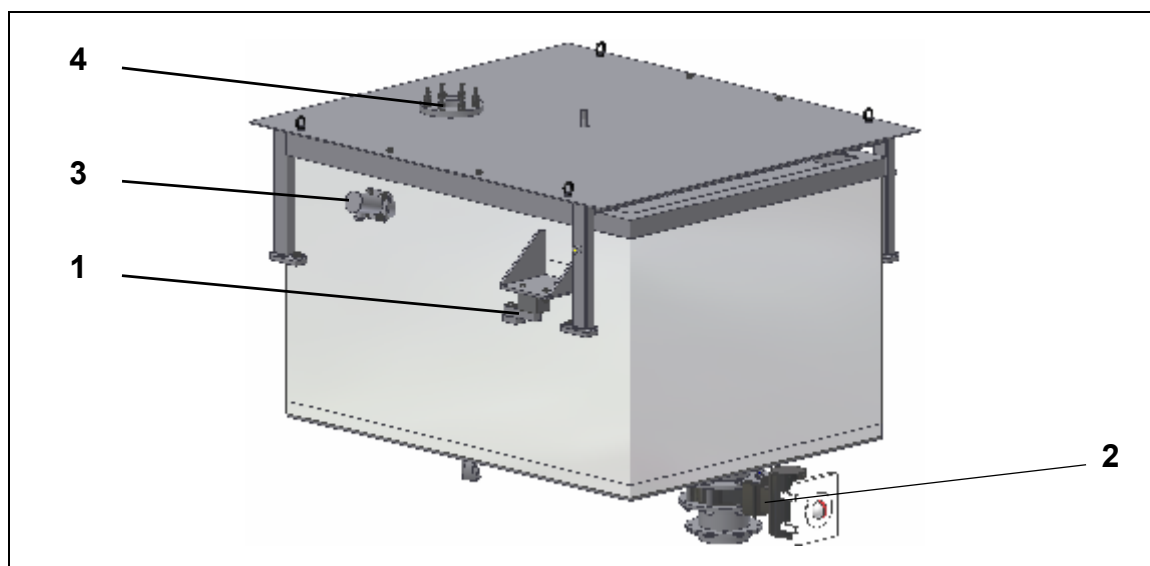

Bitumenvekt med bunntømming - kantet utførelse

Forklaring:

- 1 Lastceller
- 2 Sperreklaff
- 3 Flottørbryter
- 4 Innløp

Utførelsen og dimensjonene til bitumenvekten varierer med anlegget.

De tekniske dataene finner du i spesifikasjonene for anlegget eller i kollilisten.

Veieområde: 0 - 468 kg

---

# **Montering og oppstart**

---

## 1 Farer ved montering

	Farekilde	Fare	Tiltak
	Ny oppstart av anlegget	<b>Advarsel!</b> <b>Fare for personskader!</b> Ved ny oppstart av anlegget!	Ikke forandre styringen! Når maskinen er mekanisk komplett montert og samtlige sikkerhetsinnretninger er plassert og låst kan du koble inn styringsspenningen manuelt!



---

## 2 Montering

### 2.1 Elektrisk tilkobling

Les og følg veiledningen for lastcellene, flottørbryteren og sperreklaffen. Denne finner du i komponent- og underleverandørdokumentasjonen i kapittel 12 i reservedelslistene.

Omgå lastcellene med jordingsbånd for å unngå skader på grunn av lynnedslag eller feilstrøm.

*Jordingsbåndene må ikke strekkes. Fest hvert jordingsbånd slik at det danner en løs bue.*

Bruk de tiltenkte tilkoblingene på bitumenvekten og på rammen.  
*På eksisterende rammer må det eventuelt monteres en tilsvarende tilkobling.*



#### **MERKNAD**

Utfør de elektriske tilkoblingene i henhold til de separat leverte koblingsskjemaene!

---

Koble lastcellene til strømforsyningen og styringen.

Koble flottørbryteren til strømforsyningen og styringen.

Ved bitumenvekt med elektrisk sperreklaff kobles denne til strømforsyningen og styringen.

Ved bitumenvekt med pneumatisk sperreklaff kobles denne til strømforsyningen og styringen.

## 2.2 Pneumatisk tilkobling

Les og følg veiledningen for sperreklaffen. Denne finner du i komponent- og underleverandørdokumentasjonen i kapittel 12 i reservedelslistene.

Koble sperreklaffen til trykkluftforsyningen hvis den er pneumatisk utført.

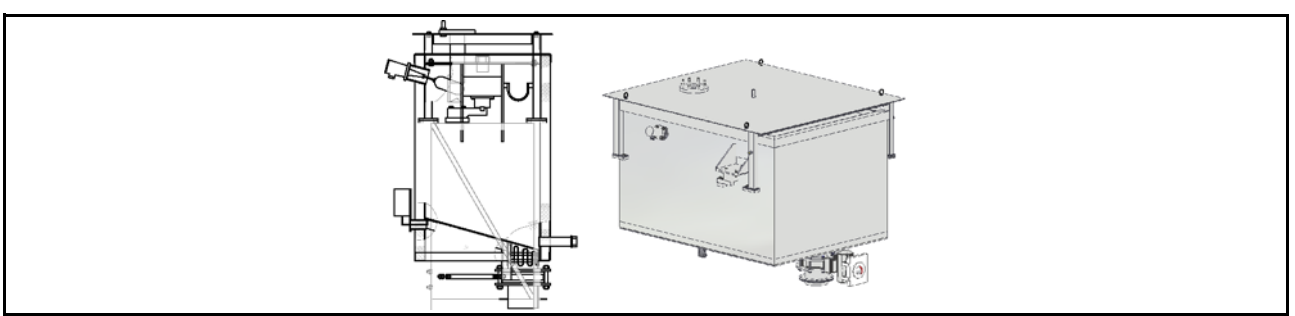

## 2.3 Montering av bitumenvekten

Hvis bitumenvekten leveres forhåndsmontert som del av veieetasjen, starter du med trinn 4.

Sørg for følgende forutsetninger:

- ✓ Koble anlegget fra strømmen i henhold til de fem sikkerhetsreglene, særlig tørkingen og brenneren.
- ✓ Koble fra trykkluftforsyningen og luft ledningene.
- ✓ Sørg for jordingstilkoblinger på rammen.

- 1 Sett bitumenvekten på rammen i henhold til monteringstegningen.
  - ⇒ Monter ikke lastcellene enda, men bruk transportsikringene.
- 2 Fest føringsstengene på bitumenvekten og på rammen.
- 3 Still føringsstengene inn slik at vekten står i riktig posisjon.



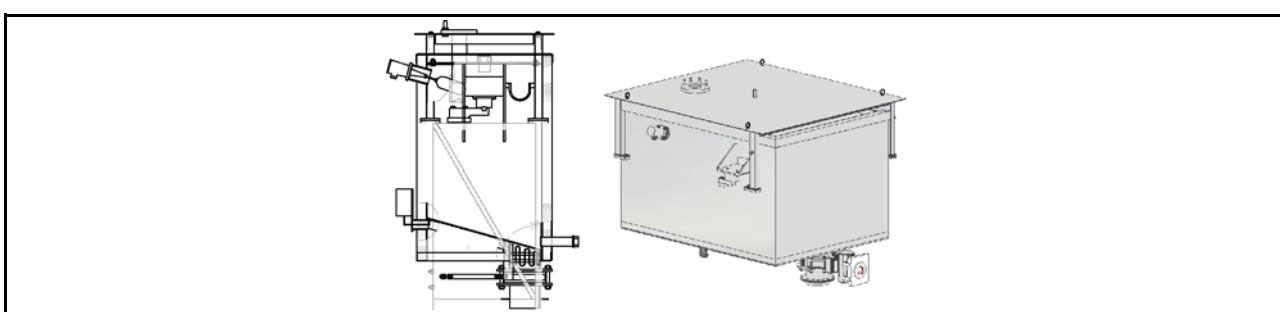

#### Rekkefølge ved montering - fortsettelse

- 4 Løft bitumenvekten ved siden av en transportsikring med egnet løfteutstyr.
  - 5 Skru av transportsikringen.
  - 6 Skru bøyeveiecellen på rammen.
  - 7 Senk bitumenvekten forsiktig ned.  
⇒ Rett ut bitumenvekten eller bøyeveiecellen.
  - 8 Skru bøyeveiecellen på bitumenvekten.
- Gjenta trinnene 4 til 8 til alle lastcellene er festet.

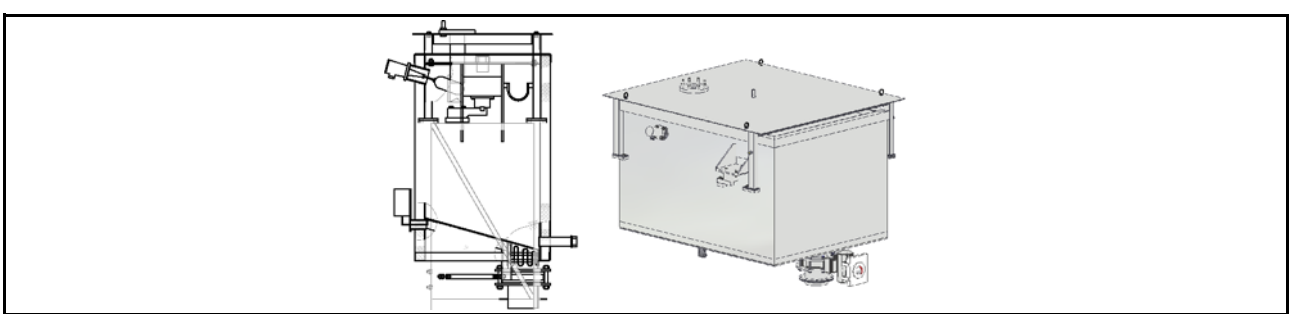

## Rekkefølge ved montering - fortsettelse

- 9 Monter flottørbryteren, hvis en er tilgjengelig, men enda ikke er montert.
  - 10 Opprett elektriske tilkoblinger i henhold til koblingsskjemaene.
  - 11 Koble ev. pneumatiske tilkoblinger til trykluffforsyningen.
  - Les og følg anvisningene til komponentene i komponent- og underleverandørdokumentasjonen i kapittel 12 i reservedelslistene.
  - 12 Slå på strømforsyningen og trykluffforsyningen igjen.
  - 13 Kontroller at hver enkelt komponent fungerer.
  - 14 Tarer bitumenvekten som beskrevet i kapitlet «Utjevning av bitumenvekten».
- Bitumenvekten er montert.



*Personlige notater*

---

# Drift

---

## 1 Beskrivelse av prosedyren



### SIKKERHET FØRST

Trykk på den nærmeste «Nødstop»-bryteren eller trekk i nærmeste sikkerhetsutlørsnor hvis det oppstår feil under drift.

*Som feil gjelder alle tilstander som avviker fra følgende beskrivelser.*

Under blandingen blir bitumenet pumpet fra den oppvarmede bitumentanken og ut i blanderen med en bitumenpumpe og en tilsvarende doseringsenhet (vekt eller teller).

På anleggsstyringen blir det ved hjelp av blandeoppskriften programmert hvor mye bitumen som skal fylles i bitumenvekten og til hvilket tidspunkt dette bitumenet skal leveres gjennom klaffen til vekten og ut i blanderen.

*Bitumenet strømmer fra vekten og direkte ut i blanderen.*

Flottørbryteren i bitumenvekten stopper tilførselen av bitumen via styringen hvis vekten blir overfylt.

*Hvis flottørbryteren utløses ofte, må bitumenvekten kontrolleres og rengjøres.*





---

# **Inspeksjon, vedlikehold, reparasjon og feilutbedring**





















---

## 1 Farer ved vedlikeholdsarbeid

	Farekilde	Fare	Tiltak
	Hus	<b>Forsiktig! Forbrenningsfare!</b> På grunn av kontakt med varme materialer eller overflater!	Bruk personlig verneutstyr! Tøm beholderen! Luft ut og koble fra pneumatiske forbindelser før arbeidet! Koble fra elektriske tilkoblinger i henhold til de fem sikkerhetsreglene før arbeidet! La beholderen avkjøles! Isoleringen må kun fjernes hvis det er absolutt nødvendig! Sett isoleringen på igjen etter arbeidet! Skift ut defekte eller manglende deler til isoleringen mot tilsvarende intakte deler!

	Farekilde	Fare	Tiltak
	Sperreklaff/kompensator	<p><b>Forsiktig! Forbrenningsfare!</b></p> <p>På grunn av kontakt med varme materialer eller overflater!</p>	<p>Operatøren eller en sikkerhetsansvarlig må gi fagkyndig opplæring!</p> <p>Bruk personlig verneutstyr!</p> <p>Tøm beholderen!</p> <p>Luft ut og koble fra pneumatiske forbindelser før arbeidet!</p> <p>Koble fra elektriske tilkoblinger i henhold til de fem sikkerhetsreglene før arbeidet!</p>
	<p>Overløp av bitumenvekten</p> <p>Spesialdrift: «Rengjøring»</p>	<p><b>Forsiktig! Forbrenningsfare!</b></p> <p>På grunn av kontakt med varme materialer eller overflater!</p>	<p>Operatøren eller en sikkerhetsansvarlig må gi fagkyndig opplæring!</p> <p>Bruk personlig verneutstyr!</p> <p>Kontroller flottørbryteren til overfyllingssikringen!</p> <p>Kontroller tidsovervåkingen (3-veisventil, tidsintervall)</p>

## 2 Inspeksjons- og vedlikeholdssykluser

t	Anleggselement	h	Syklus	Personale
	Kontroller at kompensatoren er tett		 1 dag	
	Kontroller at retningsventilen virker og er tett		 1 dag	
	Kontroller føringsstengene		 1 dag	
10 000	Kontroller veiebeholderne og veieområdet	200	 1 måned	
10 000	Kontroller flottørbryteren	200	 1 måned	
100 000	Kontroller lastcellene for nullstilling	2000	 1 år	
	Kontroller varmeeenheten		 ved behov	
	Kontroller lastcellene		 ved behov	
100 000	Kontroller dreieklaffen		 ved behov	
100 000	Kontroller at lastcellene er på plass og at de elektriske tilkoblingene sitter riktig		 ved behov	

**1****Kontroller at kompensatoren er tett**

⇒ Skift ut kompensatoren med en intakt kompensator.

**1****Kontroller at retningsventilen virker og er tett**

⇒ Skift ut retningsventilen med et intakt retningsventil.

**1****Kontroller føringsstengene**

Kontroller stengene for bøyer, slitasje og skader.

- ⇒ Rett ut bøyd stenger til den opprinnelige formen igjen.
- ⇒ Skift ut sterkt slitte og bøyd steder, samt deler av stengene som ikke kan repareres med tilsvarende intakte deler.



### Kontroller veiebeholderne og veieområdet

10 000 t  
200 h



Kontroller beholderen for klumping, slitasje, skader og lekkasjer.

- ⇒ Fjern eventuelle klumper.
- ⇒ Reparer hull eller lekkasjer i veiebeholderen ved å sveise inn tilsvarende plater.
- ⇒ Skift ut en svært slitt veiebeholder eller en veiebeholder som ikke kan repareres med en tilsvarende intakt veiebeholder.

Kontroller veieområdet for materiale som lekker ut og fremmed materiale.

- ⇒ Fjern ev. materiale som har lekket ut eller fremmed materiale fra veieområdet.



### Kontroller flottørbryteren

10 000 t  
200 h



Kontroller flottørbryteren for klumping og at den fungerer.

- ⇒ Rengjør flottørbryteren eller skift den ev. ut med en intakt flottørbryter.



### Kontroller lastcellene for nullstilling

100 000 t  
2000 h



- ⇒ Nullstill lastcellene på nytt.

- ⇒ Skift ut defekte lastceller med intakte lastceller.

**Kontroller varmeeheten**

100 000 t



Kontroller varmeelementenes funksjon.

⇒ Skift ut defekte varmeelementer med tilsvarende intakte varmeelementer.

Kontroller varmeelementene for klumping, slitasje og skader.

⇒ Fjern eventuelle klumper.

⇒ Skift ut svært slitte eller skadde varmeelementer med tilsvarende intakte varmeelementer.

Kontroller om varmeehetens ytelse stemmer med angitte verdier.

**Kontroller lastcellene**

100 000 t



Kontroller at tilkoblingene til lastcellene / lastcelletilkoblingene sitter og fungerer riktig.

⇒ Juster tilkoblingene.

⇒ Skift ut defekte tilkoblinger med tilsvarende intakte tilkoblinger.



### Kontroller dreieklaffen

100 000 t



Kontroller klaffen for klumping, slitasje, og skader.

- ⇒ Fjern eventuelle klumper.
- ⇒ Reparer hull i dreieklaffen ved å sveise inn plater.
- ⇒ Skift ut en svært slitt dreieklaff eller en dreieklaff som ikke kan repareres, med en tilsvarende intakt dreieklaff.

Kontroller tetningsringen for slitasje og skader.

- ⇒ Skift ut en svært slitt eller skadet tetningsring med en tilsvarende intakt tetningsring.

Kontroller funksjonen til drevet til dreieklaffen/dreieklaffdrevet og kontroller om den er slitt eller skadet.

- ⇒ Skift ut defekte deler i drevet med tilsvarende intakte deler.
- ⇒ Les og følg bruksanvisningen for drevene.
- ⇒ Skift ut defekte lagre omgående med tilsvarende intakte lagre.

Kontroller om lagrene fremdeles kan dreies fritt.

- ⇒ Smør lagre som går tregt.



### Kontroller at lastcellene er på plass og at de elektriske tilkoblingene sitter riktig

100 000 t



- ⇒ Juster de elektriske tilkoblingene eller skift dem ut mot intakt tilkoblinger.



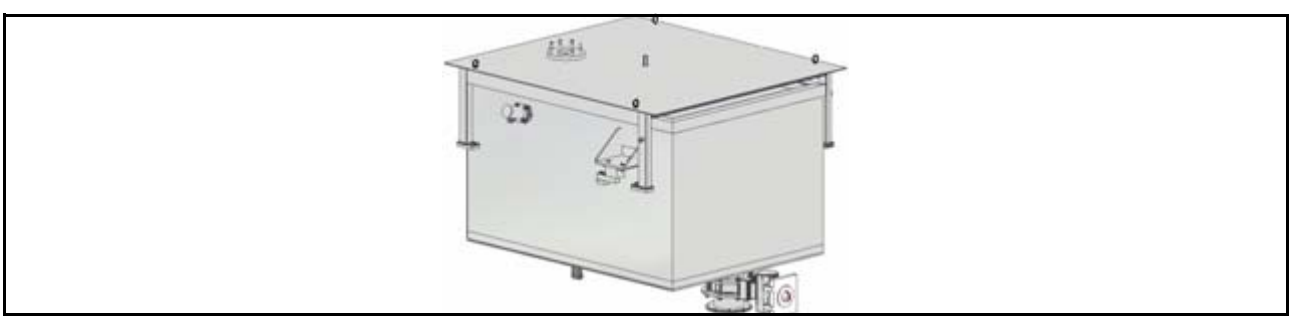

## 2.1 Reparasjon av veiebeholderen til bitumenvekten

Sørg for følgende forutsetninger:

- ✓ Tøm varmineralsiloen helt.
- ✓ Tøm vekten fullstendig.
- ✓ Slå av blandetårnet og la det avkjøle.
- ✓ Koble anleggsdelen fra strømmen i henhold til de fem sikkerhetsreglene.
- ✓ Luft ut og koble fra det pneumatiske systemet og sikre det så det ikke kan slås utilsiktet på igjen.

**1** Demonter kompensatorene.

**2** Løft vekten lett ved behov med egnet løfteutstyr.  
⇒ Bruk de tilgjengelige transportsikringene for å støtte opp vekten.

**3** Demonter lastcellene.



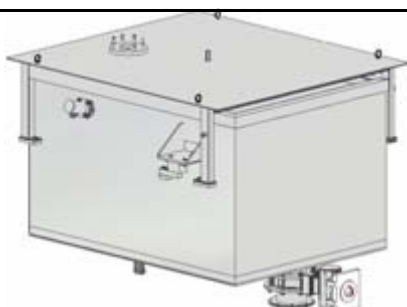

#### Reparasjon av veiebeholderen til bitumenvekten - fortsettelse

- 4 Senk vekten forsiktig ned igjen og fjern festemidlene og løfteutstyret.
- 5 Monter kompensatorene.
- 6 Koble anleggsdelen til trykkluftforsyningen.
- 7 Koble anleggsdelen til strømforsyningen.

Veiebeholderen er skiftet ut.

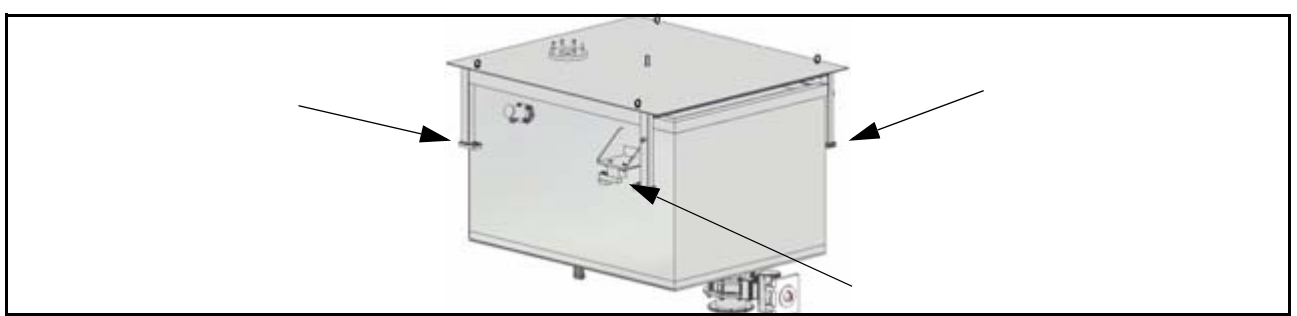

## 2.2 Utskifting av lastcellene til bitumenvekten

Sørg for følgende forutsetninger:

- ✓ Tøm varmineralsiloen helt.
- ✓ Tøm vekten fullstendig.
- ✓ Slå av blandetårnet og la det avkjøle.
- ✓ Koble anleggsdelen fra strømmen i henhold til de fem sikkerhetsreglene.
- ✓ Luft ut og koble fra det pneumatiske systemet og sikre det så det ikke kan slås utilsiktet på igjen.

- 1 Trekk ut de elektriske tilkoblingene for demonteringen av lastcellene.
- 2 Løft vekten lett med egnet løfteutstyr.
- 3 Demonter og kasser de defekte lastcellene.



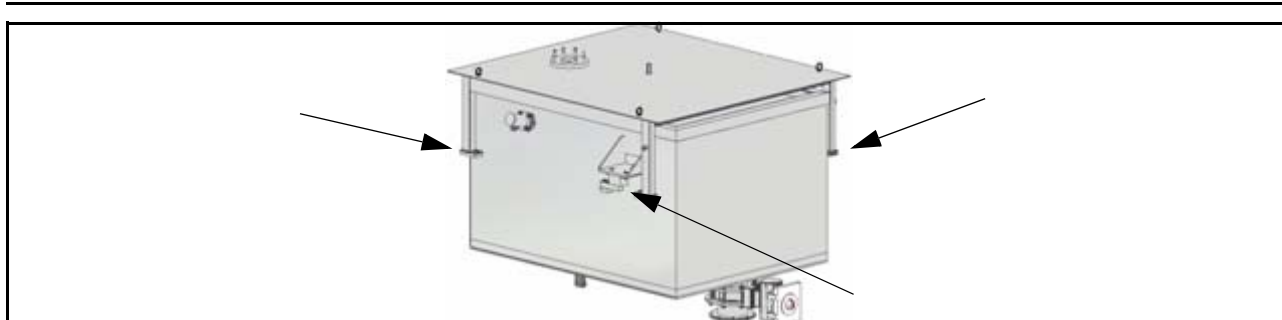

#### Utskifting av lastcellene til bitumenvekten - fortsettelse

- 4 Monter tilsvarende intakte lastceller.
  - 5 Senk vekten forsiktig ned og fjern festemidlene og løfteutstyret.
  - 6 Koble anleggsdelen til trykkluftforsyningen.
  - 7 Koble anleggsdelen til strømforsyningen.
- Lastcellene er skiftet ut.

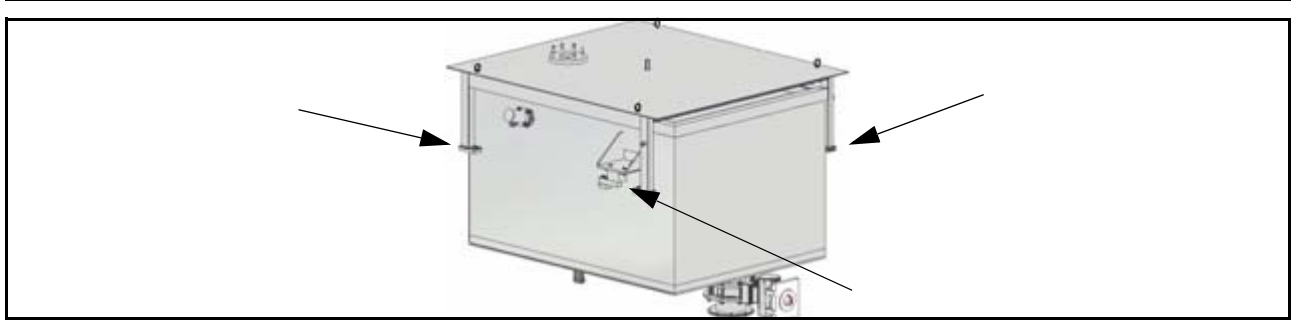

## 2.3 Nullstilling av lastcellene til bitumen-vekten



### MERKNAD

Les og følg driftsveiledningen for lastcellene!

Sørg for følgende forutsetninger:

✓ Tøm vekten fullstendig.

1 Utfør nullstillingen på nytt.

⇒ Du finner en beskrivelse av utligningsprosessen i driftsveiledningen for lastcellene.

2 Tarer vekten.

Lastcellene er nullstilt.





## 2.4 Reparasjon eller utskifting av dreieklaffen på bitumenvekten



### MERKNAD

Les og følg anvisningene i driftsveiledningen for dreieklaffen!

Sørg for følgende forutsetninger:

- ✓ Tøm vekten fullstendig.
- ✓ Slå av blandetårnet og la det avkjøle.
- ✓ Koble anleggsdelen fra strømmen i henhold til de fem sikkerhetsreglene.
- ✓ Luft ut og koble fra det pneumatiske systemet og sikre det så det ikke kan slås utilsiktet på igjen.

1 Demonter isoleringen.

2 Demonter varmebåndet.



### Reparasjon eller utskifting av dreieklaffen på bitumenvekten - fortsettelse

- 3 Demonter kompensatoren under klaffen.
- 4 Demonter ende Bryteren.
- 5 Demonter rørstussen under klaffen.
- 6 Demonter klaffen.
  - ⇒ Hvis kun deler av klaffen skal skiftes ut, må du utføre denne utskiftingen på dette punktet.
  - ⇒ Hvis ikke, må hele klaffen kasseres.
- 7 Monter de reparerte eller en tilsvarende intakt klaff.
- 8 Monter rørstussen under klaffen.
- 9 Monter ende bryteren og still den inn.





### Reparasjon eller utskifting av dreieklaffen på bitumenvekten - fortsettelse

10 Monter kompensatoren under klaffen.

11 Monter varmebåndet.

12 Monter isoleringen.

13 Koble anleggsdelen til trykkluftforsyningen.

14 Koble anleggsdelen til strømforsyningen.

Vedlikeholds- og reparasjonsarbeidet på dreieklaffen er avsluttet.





## 2.5 Utskifting av varmeeheten til bitumenvekten

Sørg for følgende forutsetninger:

- ✓ Tøm vekten fullstendig.
- ✓ Slå av blandetårnet inkl. bitumenforsyningen og la komponentene avkjøle.
- ✓ Koble anleggsdelen fra strømmen i henhold til de fem sikkerhetsreglene.
- ✓ Luft ut og koble fra det pneumatiske systemet og sikre det så det ikke kan slås utilsiktet på igjen.

- 1 Demonter klaffen og legg den ned.  
⇒ Se Utskifting eller reparasjon av klaffen.
- 2 Demonter isoleringen under varmeeheten til vekten.
- 3 Demonter og kasser den defekte varmeeheten.
- 4 Monter en tilsvarende intakt varmeehet.





### Utskifting av varmeeheten til bitumenvekten - fortsettelse

- 5 Monter isoleringen under varmeeheten til vekten.  
⇒ Skift ut ev. skadde deler til isoleringen med en tilsvarende intakt isolering.
  - 6 Koble anleggsdelen til trykkluftforsyningen.
  - 7 Koble anleggsdelen til strømforsyningen.
- Varmeeheten er skiftet ut.

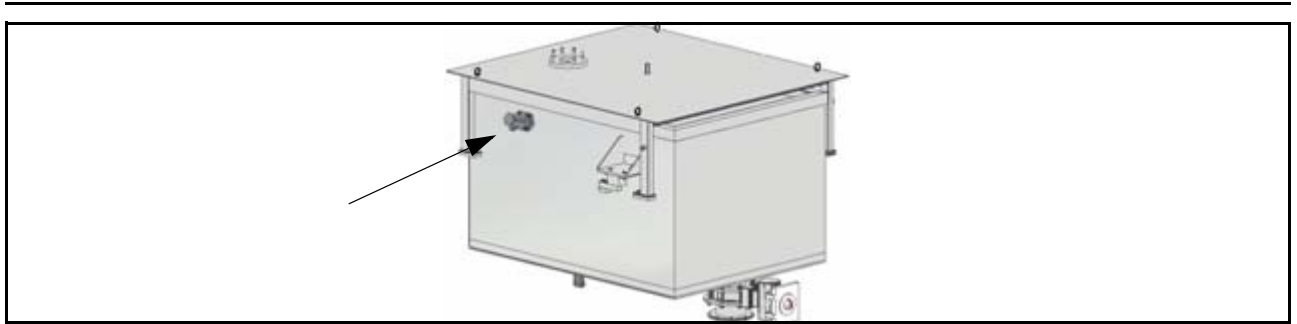

## 2.6 Reparasjon eller utskifting av flottørbryteren til bitumenvekten



### MERKNAD

Les og følg anvisningene i driftsveiledningen for dreieklaffen!

Sørg for følgende forutsetninger:

- ✓ Tøm vekten fullstendig.
- ✓ Koble vekten fra strømforsyningen i henhold til de fem sikkerhetsreglene.

1 Demonter flottørbryteren.

- ⇒ Hvis flottørbryteren skal rengjøres, så gjøres det nå.
- ⇒ Ellers fjernes flottørbryteren.

2 Monter den rengjorte eller intakte flottørbryteren.

Vedlikeholds- og reparasjonsarbeidet på flottørbryteren er avsluttet.





## 2.7 Utskifting av føringsstengene til bitumenvekten

Sørg for følgende forutsetninger:

- ✓ Tøm vekten fullstendig.
- ✓ Koble ut blandetårnet.
- ✓ Koble anleggsdelen fra strømmen i henhold til de fem sikkerhetsreglene.

- 1 Demonter og kasser føringsstengene.
- 2 Monter tilsvarende intakte føringsstenger.
- 3 Koble anleggsdelen til strømforsyningen.

Føringsstengene er skiftet ut.

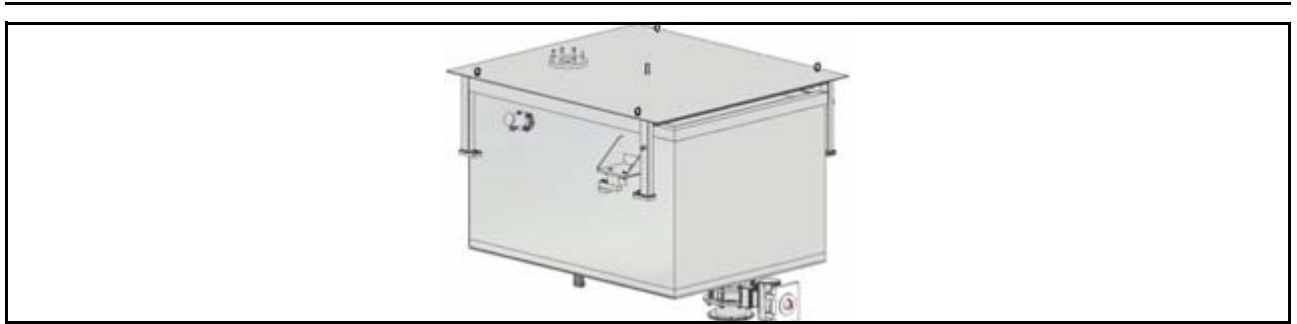

## 2.8 Utligning av bitumenvekten

Utfør en nullstilling før utligningen.

Bitumenvekten må tareres til følgende tillatte totalvekt:

*468 kg*

Spesielle vekter er nødvendige for utligningen av vekten.

Disse utligningsvektene må ha en bestemt/spesifisert vekt.

Det anbefales å bruke store utligningsvekter (minst 25 kg) i en tilstrekkelig mengde for å holde utlignings-tiden så kort som mulig.



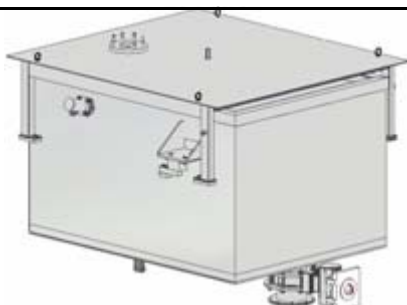

### Utligning av bitumenvekten

- 1 Tøm vekten fullstendig!  
⇒ Vekten er nå ubelastet.  
Still inn styringen tilsvarende.
- 2 Legg utligningsvektene på den tiltenkte innretningen.  
⇒ Still inn totalvekten for utligningsvektene på styringen.
- 3 Fjern utligningsvektene og fyll veiebeholderen med materiale til styringen viser den innstilte vekten helt nøyaktig.
- 4 Hvis den tillatte totalvekten til vekten fremdeles ikke er nådd, må arbeidstrinnene 2 og 3 gjentas helt til styringen viser vektens tillatte totalvekt.

Utligningen av bitumenvekten er utført.

### 3 Feilutbedring



Les og følg driftsveiledningene fra produsentene av komponenter og deler fra underleverandører.

Komponent- og underleverandørdokumentasjonen finner du i kapittel 12 i reservedelslistene.

#### Det transporteres ikke noe bitumen



Kontroller funksjonen til varmeanlegget.

Kontroller dreieklaffens funksjon.



Kontroller om bitumenvekten lekker.

#### Det transporteres for lite eller uregelmessig bitumen



Kontroller funksjonen til varmeanlegget.

Kontroller bitumenet for fremmedlegemer.

*Personlige notater*



---

# Smøreveiledninger

---

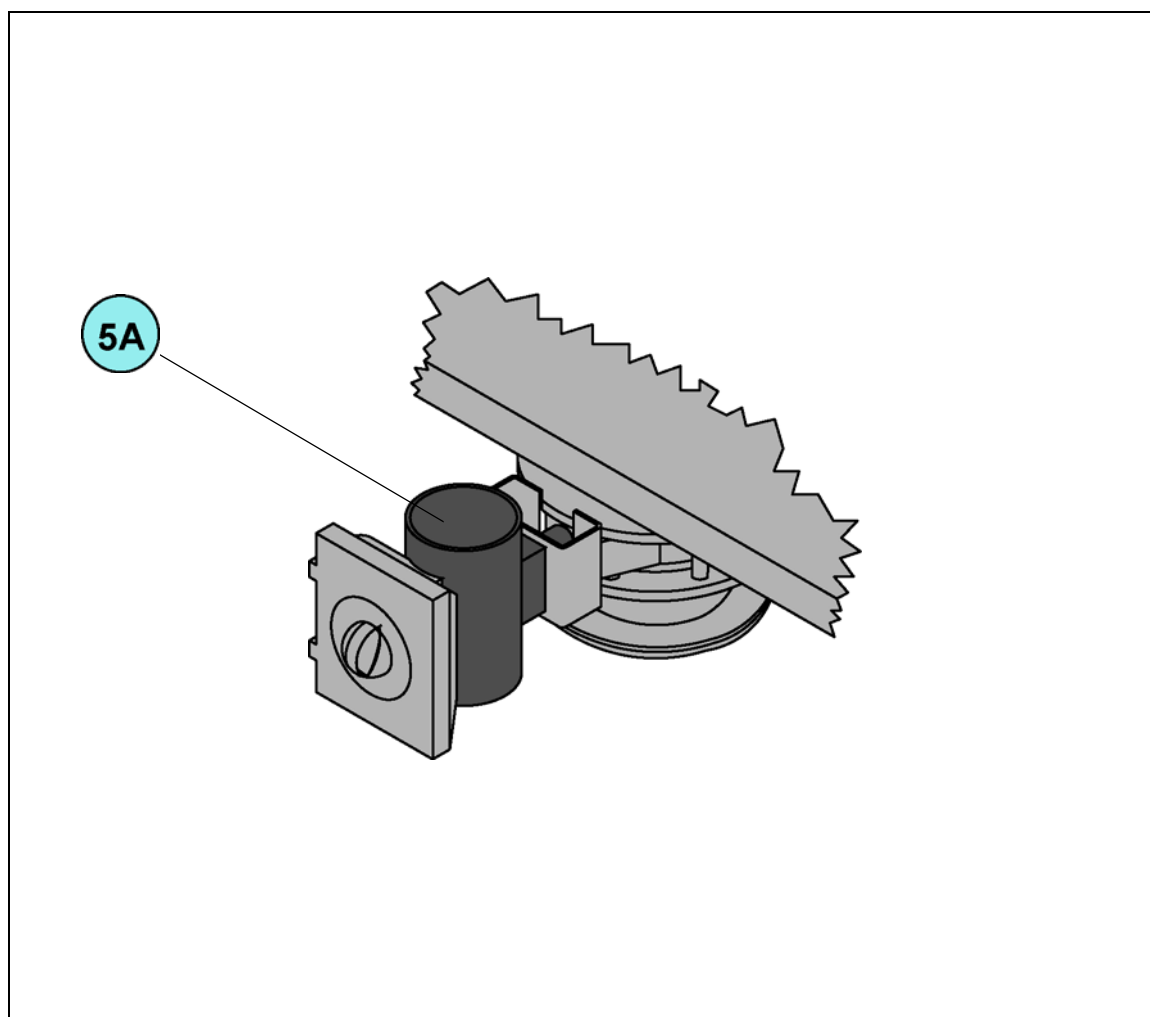

### MERKNAD

Les og vær oppmerksom på smøreveiledningene for drevene og andre komponenter samt driftsveiledningene fra hver enkelt produsent!

---

Driftsveiledningene fra hver produsent finner du i komponent- og underleverandørdokumentasjonen i kapittel 12 i reservedelslistene.

---

Posisjon i flytskjema

04.007

---

---

# **Driftsstans og demontering**

---

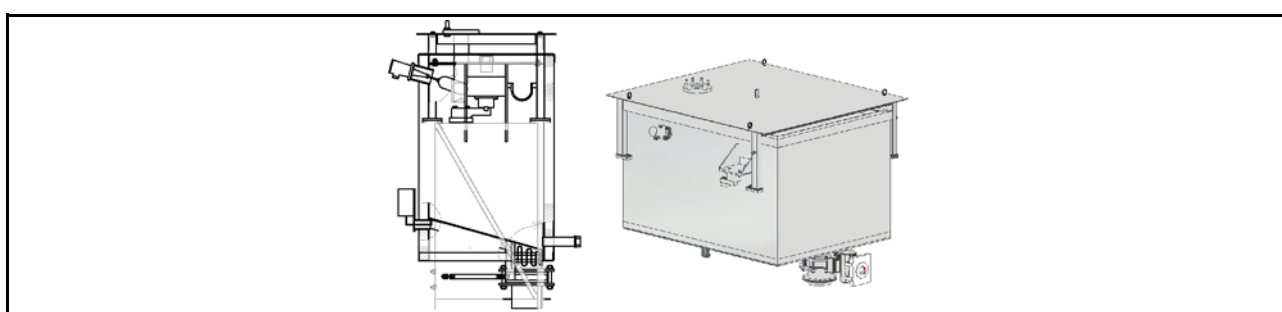

## 1 Demontering av bitumenvekten

Sørg for følgende forutsetninger:

- ✓ Tøm bitumenvekten fullstendig.
- ✓ Hvis bitumenvekten skal demonteres komplett: Koble ut hele anlegget.
- ✓ Koble fra samtlige forsyningsledninger før demonteringen starter.
  - ⇒ Følg de fem sikkerhetsreglene!

- 1 Sikre bitumenvekten med en hydraulisk eller pneumatisk løfteinnretning så den ikke kan falle.
- 2 Demonter rørledningene under bitumenvekten.
- 3 Demonter lastcellene fra bitumenvekten.
- 4 Løft bitumenvekten ut av rammen.

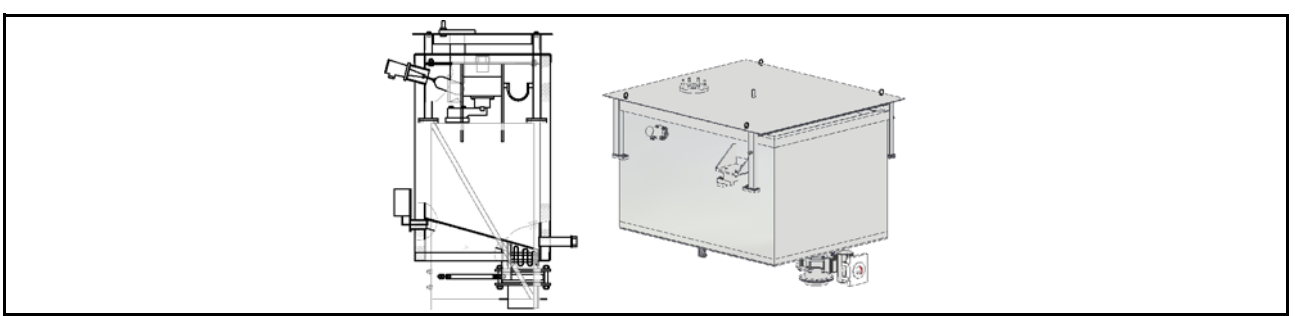

### Demontering av bitumenvekten - fortsettelse

- 5 Ta bitumenvekten fra hverandre:
  - ⇒ Demonter dreieklaffen og ta den fra hverandre.
  
- Kasser komponentene på en fagmessig måte eller last dem på egnede transportkjøretøyer.
  
- Samtlige deler av bitumenvekten er demontert!



*Personlige notater*