

---

# Driftsinstruks Samlebånd

**NCC Industry AS**

**Steinskogen**

**AZ-77767**

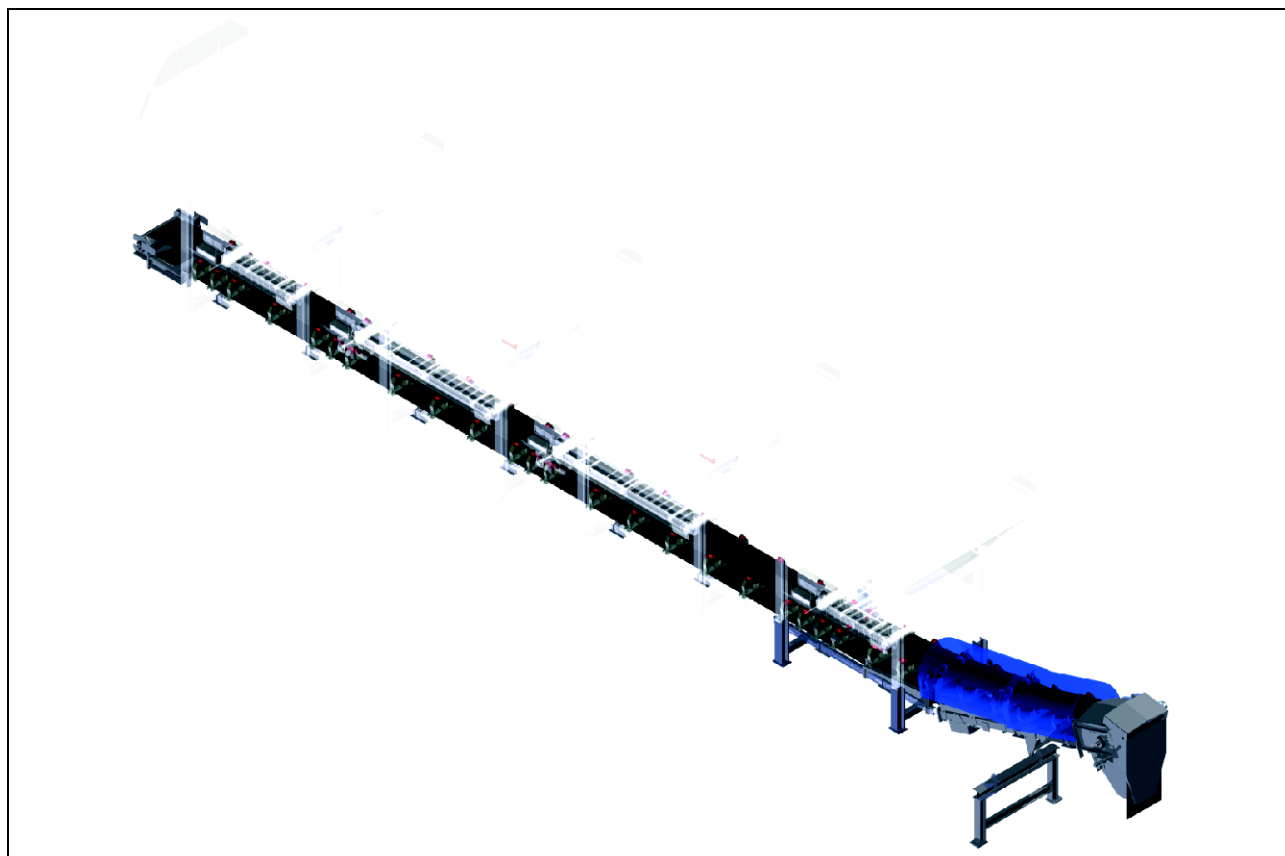

---

Opphavsretten til denne veiledningen tilhører firma Ammann.

Optrykk, oversetting og mangfoldiggjøring, også i utdrag, er ikke tillatt uten skriftlig tillatelse.

Retten til endringer forbeholdes.

© Ammann Asphalt GmbH

0103VDSB201302\_N

Skrifttype: Arial, WingDings

2019-06-04 / Forfatter Redaktør:

Michael Lemper

---

# Innhold

---

<b>Innhold</b>	<b>3</b>
<b>Bruk og produktbeskrivelse</b>	<b>7</b>
1 Riktig bruk	8
2 Feil bruk	8
3 Beskrivelse av samlebånd	9
<b>Montering og idriftsetting</b>	<b>17</b>
1 Montering av et samlebånd	18
<b>Drift</b>	<b>21</b>
1 Farer ved driften	22
2 Prosessbeskrivelse	24
<b>Inspeksjon, vedlikehold, reparasjon og feiloppretting</b>	<b>25</b>
1 Farer under vedlikeholdsarbeider	26
2 Inspeksjons- og vedlikeholdsåpninger	28
3 Inspeksjons- og vedlikeholdssykluser	29
3.1 Stramme transportbåndet	33
3.2 Avspenne transportbåndet	34
3.3 Regulering av belteløpet med justering av trommelen	35
3.4 Utskifting av transportbeltet	37
3.5 Utskifting av ruller og rullestasjoner	40
3.6 Utskifting av returrullene	42
3.7 Utskifting av den ytre belteavstrykeren	44
3.8 Utskifting av den indre belteavstrykeren	45
3.9 Utskifting av tetningslisten	46
3.10 Utskifting av gummilappene i overleveringsshetten	48
3.11 Utskifting og reparasjon av underdelen av overleveringsshetten	49
3.12 Utskifting og reparasjon av overdelen av overleveringsshetten	50
3.13 Stille inn avstanden for beskyttelsesanordningene	52
4 Feiloppretting	53
4.1 Generell informasjon	53
4.2 Samlebånd	54
<b>Smøreveiledninger</b>	<b>57</b>

---

1	Smøreveiledning drivstasjon . . . . .	58
2	Smøreveiledning strammestasjon . . . . .	59
3	Smøreveiledning bære- og returruller . . . . .	60
	<b>Driftsstopp og Demontering. . . . .</b>	<b>61</b>
1	Midlertidig driftsstopp . . . . .	62
2	Driftsstopp . . . . .	62
3	Demontering av samlebandet . . . . .	63



---

# **Bruk og produktbeskrivelse**

---

## 1 Riktig bruk

Maskinen er bygget i samsvar med den nyeste teknikken og anerkjente sikkerhetstekniske regler. Ved kan det likevel oppstå livsfarlige situasjoner.



### MERKNAD

Maskinen må kun brukes når den er i feilfri stand!  
Rett omgående opp feil som kan sette sikkerheten i fare!  
Ikke bruk maskinen hvis den har feil!

---

Riktig bruk inkluderer også at driftsveiledningen følges og inspeksjons- og vedlikeholdsbedingungen overholdes.



### MERKNAD

Bruk maskinen kun til de oppgaver den er bestemt for.  
Hvis maskinene brukes til andre oppgaver enn de den er laget for, er dette feil bruk.

---

## 2 Feil bruk



### MERKNAD

All annen bruk enn definert riktig bruk er feil bruk og derfor forbudt!  
Ikke foreta endringer på maskinen!

---

Ved feil bruk oppstår det farer for personalet og skader på maskinen.

Ammann overtar ikke ansvar for personskader og materielle skader som oppstår på grunn av feil bruk.



## 3 Beskrivelse av samleband

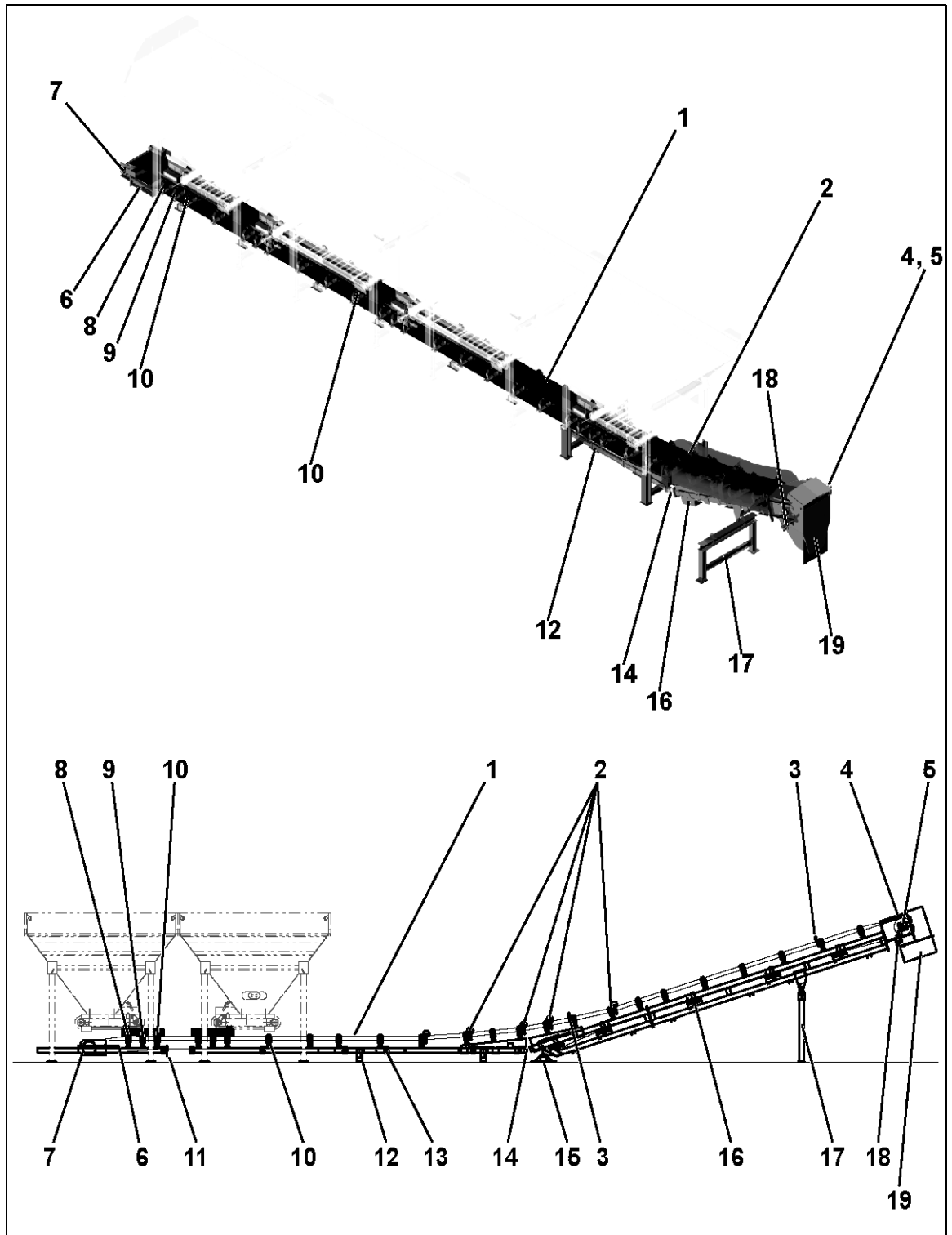

Forklaring:

- 1 Transportbånd
- 2 Bærerullestasjoner med avstrykerruller
- 3 Båndføring på siden
- 4 Girmotor
- 5 Drivtrommel
- 6 Strammeinnretning
- 7 Føretrommel
- 8 Bærerullestasjon 10°
- 9 Bærerullestasjon 20°
- 10 Bærerullestasjon 30°
- 11 Returrullestasjon med føringsruller på siden
- 12 Båndramme
- 13 Returrullestasjon
- 14 Dreieledd
- 15 Fotstøtte
- 16 Returrullebeskyttelse
- 17 Støtte
- 18 Avstryker
- 19 Overleveringshette

### *Kornstørrelse*

Maksimal tillatt kornstørrelse for bulkgoods er en tredjedel av båndbredden.

Hvis større deler transporteres, vil transportbåndet tilstoppes av bulkgoods og material som faller ned eller ruller tilbake.

### *Transportbånd*

Beltet på transportbåndet er senket og holdes i denne formen av bæreruller som er montert i mateområdet og på hele strekningen til transportbåndet.

Denne senkede formen gjør at materialet ledes i midten av beltet og hindrer at det faller ned på sidene.

## Bærerullestasjoner

Bærerullene er sammenfattet i bærerullestasjoner med to eller tre ruller.

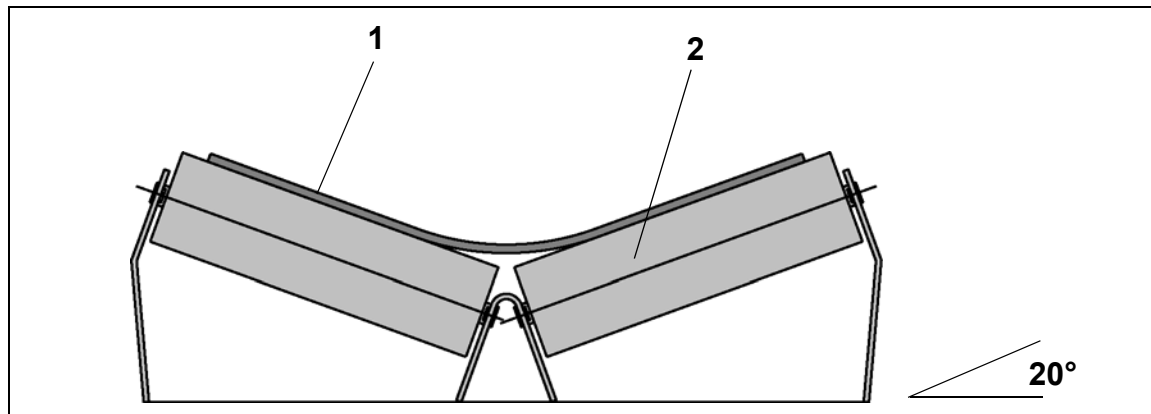

Transportbånd og bærerullestasjon ved båndbredde 500

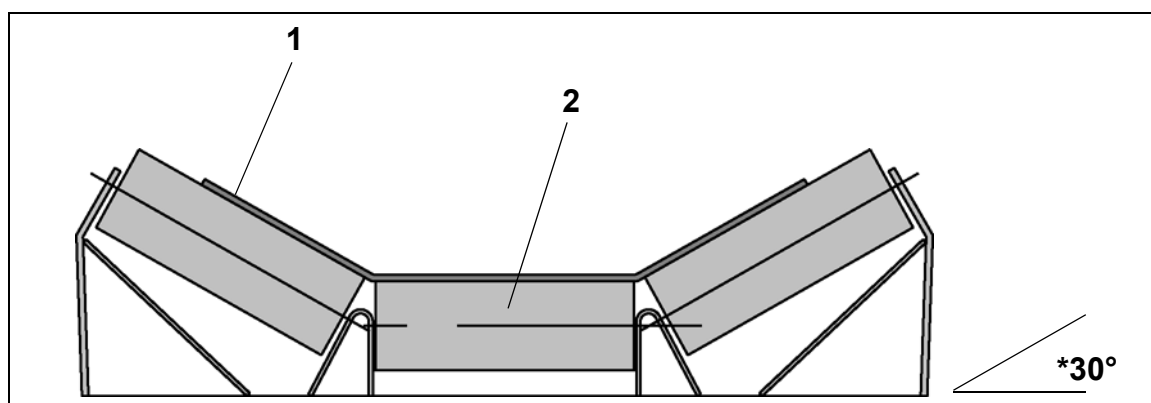

Transportbånd og bærerullestasjon ved båndbredde 650 eller 800  
\* 10° eller 20° i mateområdet

Forklaring:

- 1 Transportbånd
- 2 Bærerulle

### *Materialmating*

Ledeplater på sidene og en endeplate som er beskyttet med slitasjegummi hindrer at material ruller av eller faller ned.

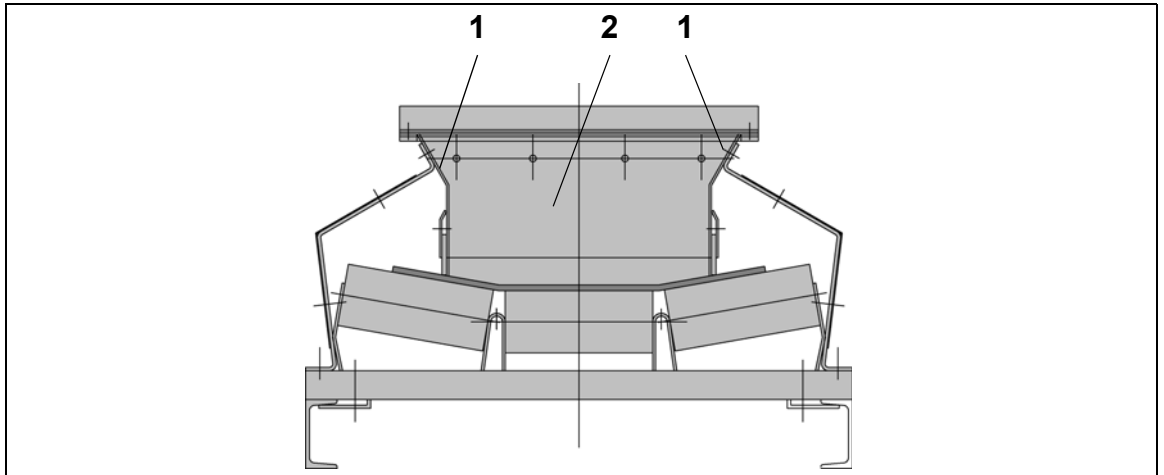

Forklaring:

- 1 Ledeplater på sidene
- 2 Endeplate

## Drev

En girmotor hvis ytelse er tilpasset transportbåndets transportytelse starter drivrullen og setter dermed transportbåndet i bevegelse.

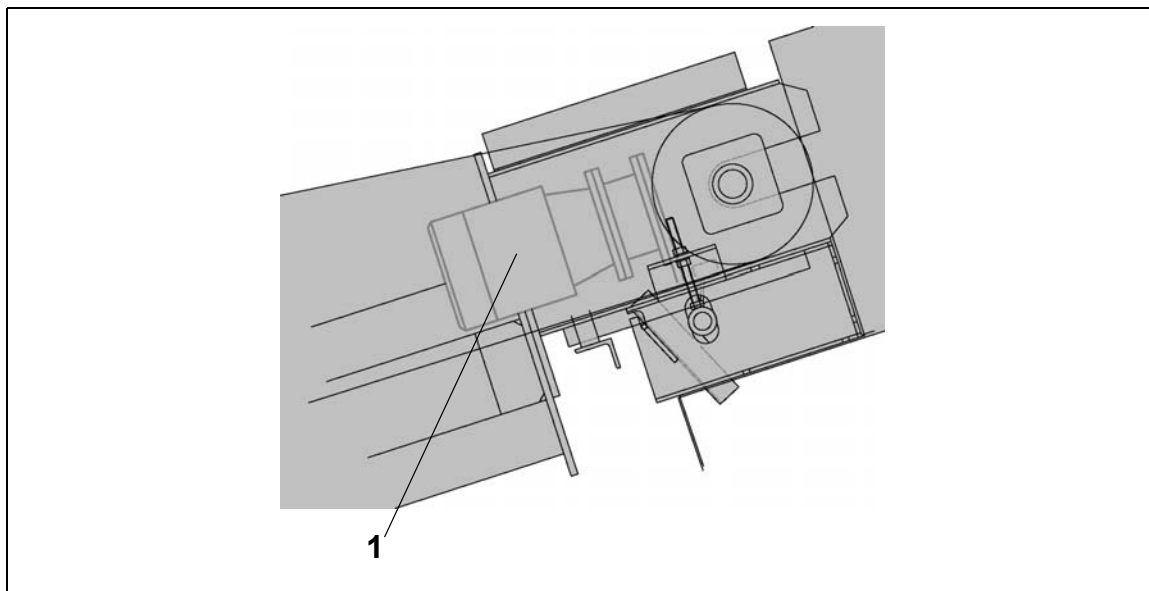

Forklaring:

1 Girmotor



### MERKNAD

Det må ikke monteres en motor med annen effekt!

---

Transportbåndets ytelse er proporsjonalt avhengig av drevets ytelse og transportbåndets aktuelle stigning samt bredden på transportbåndet. Det skal ikke transporteres mer material med et transportbånd enn det som er angitt i spesifikasjonene.

Ved stigning kan drevet også være utstyrt med retursperre.

**MERKNAD**

Du må i tillegg lese og følge driftsveiledningene fra hver enkelt drevprodusent!

---

Driftsveiledningene fra hver produsent finner du i komponent- og underleverandørdokumentasjonen i kapittel 12 i reservedelslistene.

*Overlevering av material*

På enden av transportbåndet leveres materialet til en etterkoblet overleverings-hette.

## Stigning

Transportbåndets stigning til horisontal stilling skal være maks. 18° og avhenger generelt av kornstørrelse og -form samt bulkgodsets tetthet.

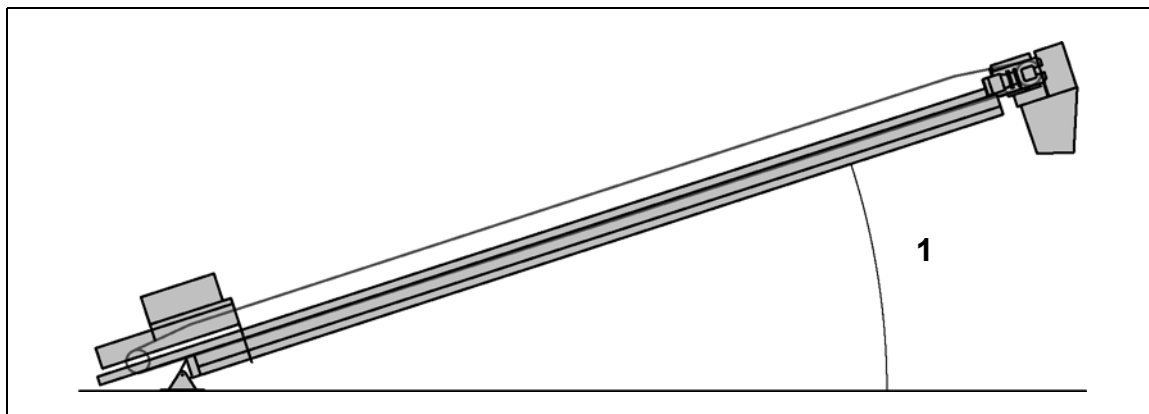

Transportbåndets stigning

Forklaring:

1 Stigning (maks. 18°)

Transporthøyden er proporsjonalt avhengig av stigningen og lengden på transportbåndet.



### MERKNAD

Transportbånd skal ikke brukes til fallende transport av bulkgoods.

---



---

# Montering og idriftsetting

---

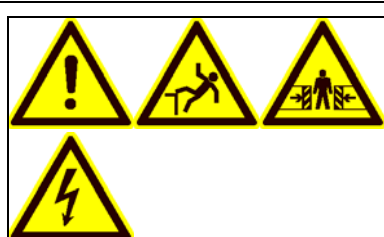
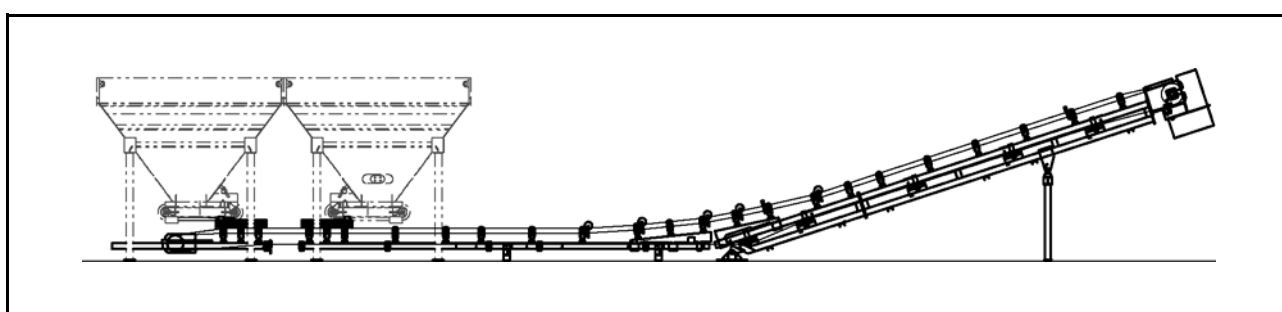

## 1 **Montering av et samlebånd**

Pass på følgende punkter ved monteringen:

- ✓ Samlebåndet må kun gå horisontalt under doseringen.
- ✓ Samlebåndet må ikke ha en stigning større enn 18° etter en bøyning.
- ✓ Samlebåndet må ikke skråne til siden.
- ✓ Før monteringen av samlebåndet må mineraldoseringen monteres, da denne delen inneholder stativet samt bærehjulene og returhjulene.

- 1 Monter vendestasjonen på den ytterste doseringen.
- 2 Sett støttene på de angitte posisjonene.
  - ⇒ Støtteposisjonene finner du på monteringstegningen og i lasteplanen.
- 3 Fest støttene med tilsvarende forankringer.

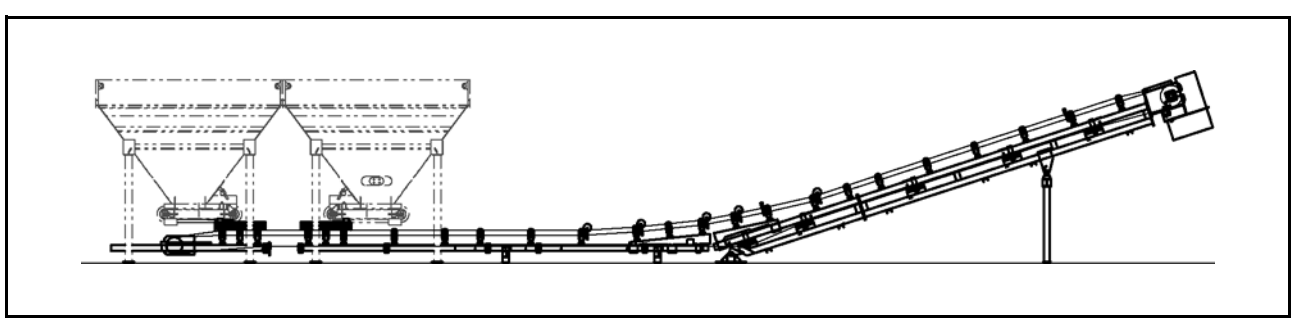

## Montering av et samleband - fortsettelse

- 4 Monter båndstativets deler mellom doseringene eller på den siste doseringen.
- 5 Løft båndstativets del på støttene bak bøyningen med en kran.
  - ⇒ Avhengig av utførelse kan samlebandet også være konstruert uten knekk.
  - ⇒ Ta hensyn til monteringsposisjonen i henhold til monteringsstegningene.
- 6 Skru båndstativet på støttene med tilsvarende-skruer.
- 7 Skru fast bøyningsstedet.
- 8 Monter de løst medfølgende bærehjulene og returhjulene.

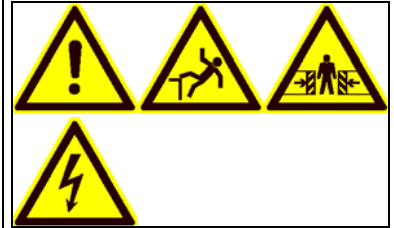

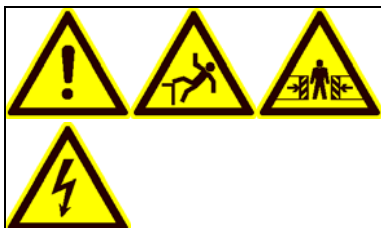
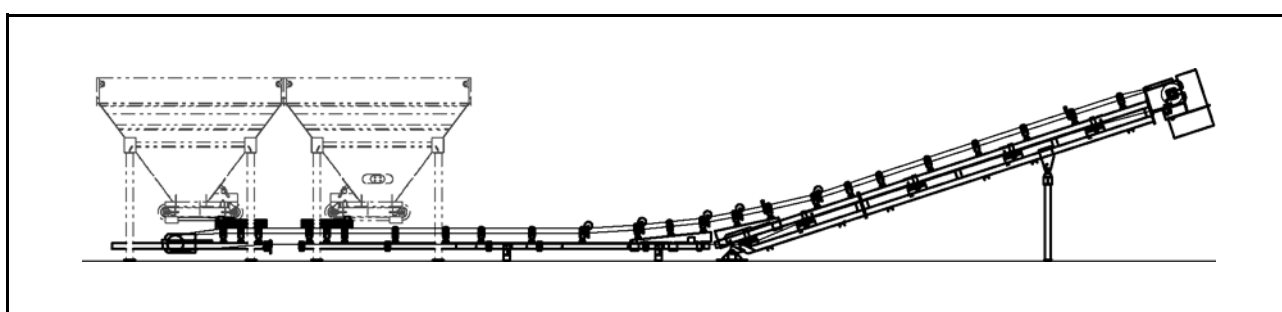

### Montering av et samlebånd - fortsettelse

9 Sett på båndet.

10 Koble båndet til et tilsvarende vulkaniseringsapparat som beskrevet i vedlikeholdet.

⇒ Båndet må kun kobles til av en fagopplært person.

11 Koble drevet til strømforsyningen og styringen.

12 Spenn båndet stramt som beskrevet i vedlikehold.



Samlebåndet er montert.



---

# Drift

---

## 1 Farer ved driften

	Farekilde	Fare	Tiltak
 	Tromler og ruller	<b>Forsiktig! Klem- og inntrekkfare!</b> Mellom transportbåndet og tromler eller ruller.	Ikke grip mellom transportbåndet og andre komponenter! Ikke fjern sikkerhetsinnretninger! Skift manglende eller defekte sikkerhetsinnretninger umiddelbart! Rengjør transportbåndet bare når det er utkoblet!
	Transportbelter	<b>Forsiktig! Fallfare!</b> Når du går ut på trans- portbeltene.	Ikke gå på transportbeltene!

	Farekilde	Fare	Tiltak
	Støv	<p><b>Forsiktig!</b> <b>Fare for skader!</b></p> <p>På grunn av støv som virvles opp!</p> <p>Konsekvenser:</p> <ul style="list-style-type: none"> <li>· Kvelning</li> <li>· Øyeskader</li> </ul>	<p>Bruk åndedrettsvern!</p> <p>Bruk vernebriller!</p>
	Fallende mineral	<p><b>Forsiktig!</b> <b>Fare for skader!</b></p>	<p>Ikke opphold deg ved siden av eller under transportbånd under drift!</p> <p>Ikke opphold deg ved transportbåndenes fotende hvis de er satt i revers!</p> <p>Ikke opphold deg under overleveringsstedene!</p> <p>⇒ Selv om transportbåndene står stille, kan material falle av hvis transportbeltet ikke ble tømt.</p>

## 2 Prosessbeskrivelse

---



### **Sikkerhet først!**

Trykk på nærmeste nødstopptast eller nærmeste sikkerhetstrekkspor hvis det oppstår en feil under drift.

---

*Feil er alle tilstander som avviker fra følgende beskrivelse.*

å samlebåndet blir det samlet og videretransportert mineral fra flere doseringer.

Avhengig av fordoseringens konstruksjon transporteres mineralet på et matebånd, en overkornutskiller eller på trommelinnføringsbåndet eller direkte inn i trommelen.







---

# **Inspeksjon, vedlikehold, reparasjon og feiloppretting**

---

## 1 Farer under vedlikeholdsarbeider

	Farekilde	Fare	Tiltak
	Tromler og ruller	<p><b>Forsiktig! Klem- og inntreksfare!</b></p> <p>Mellom transportbåndet og tromler eller ruller.</p>	<p>Ikke grip mellom transportbåndet og andre komponenter!</p> <p>Ikke fjern sikkerhetsinnretninger!</p> <p>Skift manglende eller defekte sikkerhetsinnretninger umiddelbart!</p> <p>Rengjør transportbåndet bare når det er utkoblet!</p> <p>Koble drevene fra strømforsyningen i henhold til de fem sikkerhetsreglene!</p>
	Transportbelter	<p><b>Forsiktig! Fallfare!</b></p> <p>Når du går ut på transportbeltene.</p>	Ikke gå på transportbeltene!

	Farekilde	Fare	Tiltak
	Støv	<p><b>Forsiktig!</b> <b>Fare for skader!</b></p> <p>På grunn av støv som virvles opp!</p> <p>Konsekvenser:</p> <ul style="list-style-type: none"> <li>· Kvelning</li> <li>· Øyeskader</li> </ul>	<p>Bruk åndedrettsvern!</p> <p>Bruk vernebriller!</p> <p>Vann området ved kraftig støvutvikling!</p> <p>Pass på at det ikke kommer vann inn i drevene eller andre elektriske komponenter!</p>
	Fallende mineral	<p><b>Forsiktig!</b> <b>Fare for skader!</b></p>	<p>Under arbeidene skal du kun oppholde deg ved siden av eller under transportbåndene hvis det er tvingende nødvendig!</p> <p>Ikke opphold deg ved transportbåndenes fotende hvis de er satt i revers!</p> <p>Ikke opphold deg under overleveringsstedene!</p> <p>⇒ Selv om transportbåndene står stille, kan material falle av hvis transportbeltet ikke ble tømt.</p>

## 2 Inspeksjons- og vedlikeholdsåpninger

Samlebånd kan ha vedlikeholdsåpninger på overleveringshetten.

Disse vedlikeholdsåpningene består av en klaff med håndtakslås og gitter bak.

Klaffen kan åpnes for inspeksjon.

Gitteret er skrudd fast og kan kun løsnes når båndet står stille.



### **MERKNAD**

Transportbånd må ikke settes i drift hvis det aktuelle gitteret ikke er skrudd fast.

---

Dra i trekksnoeren som en sikkerhet.

Transport med båndtildekning har minst én vedlikeholdsåpning over materialutkastet. Lengre transportbånd har ekstra vedlikeholdsåpninger.

Hvis båndtildekningen består av flere segmenter, kan enkeltsegmenter fjernes for vedlikehold.



















### **MERKNAD**

Etter vedlikeholdsarbeidene må alle åpne vedlikeholdsåpninger lukkes igjen for at produksjonsprosessen skal kunne fortsette trygt og uten feil!

---

### 3 Inspeksjons- og vedlikeholdssykluser

Anleggselement	Zyklus	Personal
· Kontroller overleveringsstedene	 1 dag	
· Kontroller overleveringsshetten	 1 dag	
· Kontroller belteløpet	 1 dag	
· Kontroller båndenes stramming og løperetning	 1 måned	
· Kontroller tetningsgummien for materialføringen på siden	 1 måned	
· Kontroller rullene	 1 måned	
· Kontroller drevene	 1 år	
· Kontroller avstrykere og smussfangere	 ved behov	

**1**

### Kontroller overleveringsstedene

Kontroller overleveringsstedene med tanke på kladding og materialstatus.

- ⇒ Fjern eventuell kladding.
- ⇒ Fjern material som sitter fast eller ligger i klem.

Kontroller slidedelene på overleveringsstedene med tanke på slitasje, korrosjon og skader.

- ⇒ Reparer skadde steder.
- ⇒ Skift ut slitasjebeskyttere som gummmatter og sliteplater hvis det er svært slitt eller ikke kan repareres.

**1**

### Kontroller overleveringshetten

Kontroller om overleveringshetten har kladding, slitasje eller skader.

- ⇒ Fjern eventuell kladding.
- ⇒ Skift ut veldig slitte eller skadde komponenter med tilsvarende intakte komponenter.

**1**

### Kontroller belteløpet

Kontroller om et belte går for langt til siden.

- ⇒ Still inn beltet til midten som beskrevet i Kapittel „Regulering av belteløpet med justering av trommelen“ fra side 63.
- ⇒ Skift ut et defekt transportbånd med et tilsvarende intakt transportbånd som beskrevet i Kapittel „Utskifting av transportbeltet“ fra side 65.



### **Kontroller båndenes stramming og løperetning**

Hvis et belte glir over driv- eller føretrommelen, er det ikke stramt nok.

⇒ Stram løse belter som beskrevet i Kapittel „Stramme transportbåndet“ fra side 61.

Kontroller om transportbåndet transporterer i riktig retning.

⇒ Ved feil transportretning er drevet koplet til feil.

⇒ Korriger tilkoplingen av drevet i henhold til anleggets koplings skjema.



### **Kontroller tetningsgummien for materialføringen på siden**

Etterjuster tetningsgummien.

Skift ut en defekt tetningsgummi med en intakt tetningsgummi.



### **Kontroller rullene**

Kontroller om rullene kan dreies.

⇒ Løsne ruller som sitter fast.

⇒ Skift ut defekte ruller med tilsvarende intakte ruller som beskrevet i Kapittel „Utskifting av ruller og rullestasjoner“ fra side 68.



## Kontroller drevene

Les og følg driftsveiledningen for drevene.

Kontroller om drevene er skadet.

Kontroller om lagerne fremdeles dreier godt nok.

Kontroller om drevets ytelse stemmer overens med oppgitte verdier.

⇒ Skift ut defekte deler med tilsvarende intakte deler.



## Kontroller avstrykere og smussfangere

Kontroller om avstrykeren har kladding, slitasje eller skader.

⇒ Fjern eventuell kladding.

⇒ Etterjuster avstrykeren.

⇒ Skift ut veldig slitte eller skadde komponenter med tilsvarende intakte komponenter.

⇒ Skift ut den defekte avstrykeren med en tilsvarende intakt avstryker.

Kontroller om smussfangerne har kladding, slitasje eller skader.

⇒ Fjern eventuell kladding.

⇒ Etterjuster smussfangeren.

⇒ Skift ut veldig slitte eller skadde komponenter med tilsvarende intakte komponenter.

⇒ Skift ut defekte smussfangere med intakte smussfangere.



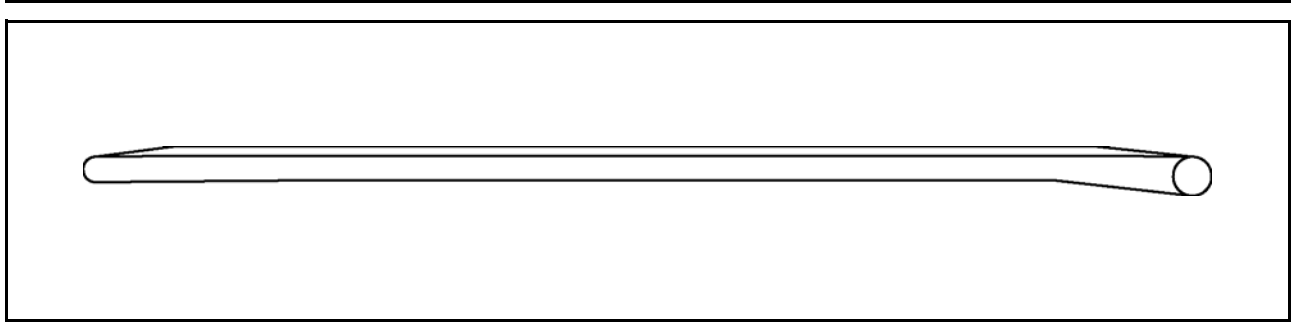

### 3.1 Stramme transportbåndet

Stramningen av transportbeltet skjer via den ikke drevne førerrullen.

Stramningen kan også utføres når transportbåndet går.

- 1 Løsne kontramutteren.
- 2 Trykk trommelen utover med den andre mutteren.
  - ⇒ Pass på at beltet strammen like mye på begge sider og at det går rett.
- 3 Trekk til kontramutteren når beltet er tilstrekkelig strammet.

Transportbeltet er strammet.

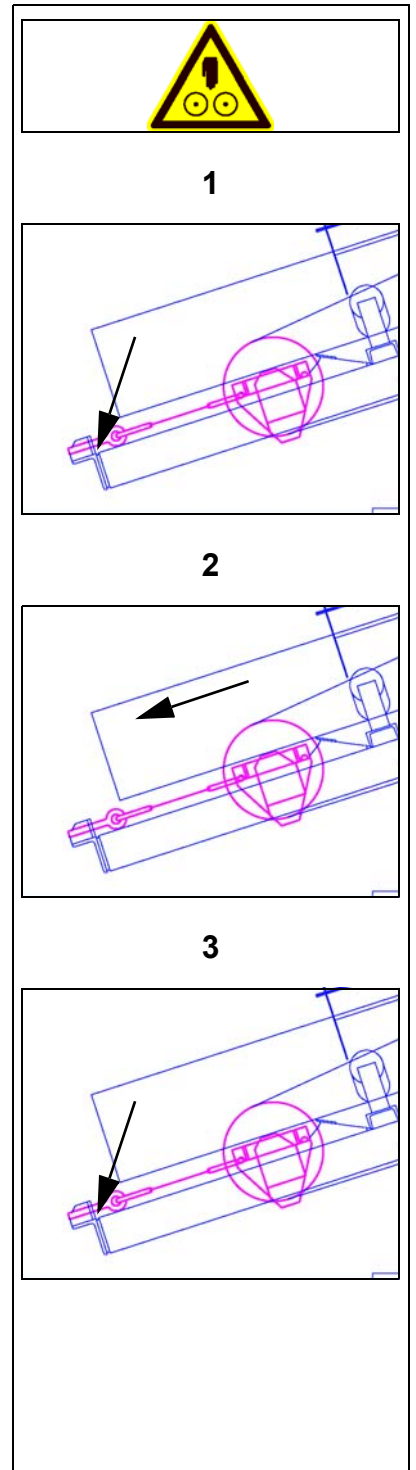

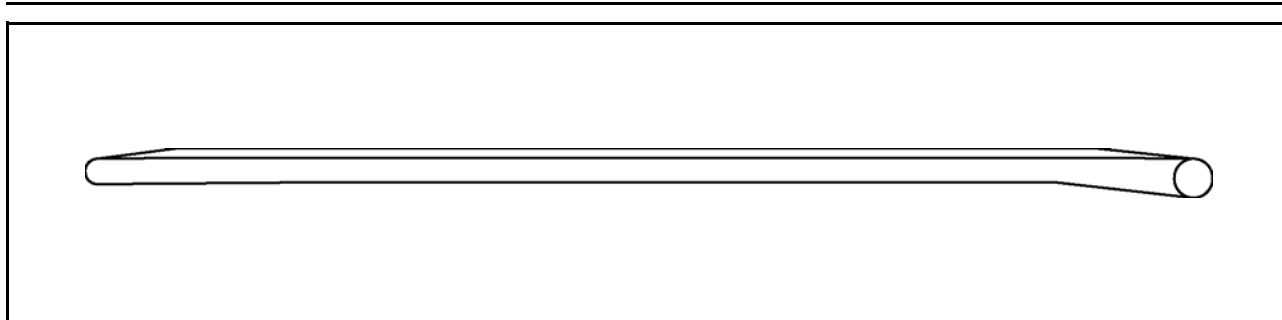

1

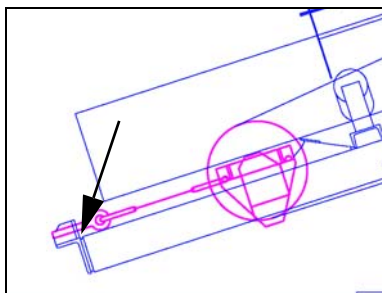

2

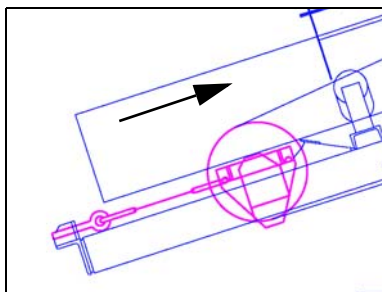

3

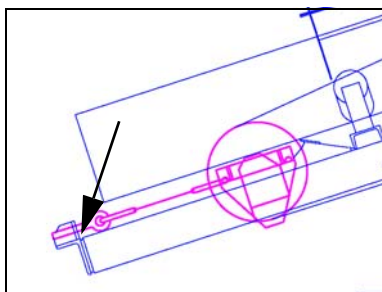

### 3.2 Avspenne transportbåndet

Avspenningen av transportbeltet skjer via den ikke drevne førerrullen.

Sørg for følgende forutsetninger:

- ✓ Tøm transportbåndet helt.
- ✓ Koble anleggsdelen fra strømmen i henhold til de fem sikkerhetsreglene.
- ✓ Dra i tillegg i trekksnoren som en sikkerhet.

- 1 Løsne kontramutteren.
- 2 Dra trommelen innover med den andre mutteren.
- 3 Trekk til kontramutteren når beltet er tilstrekkelig avspent.

Transportbeltet er avspent.

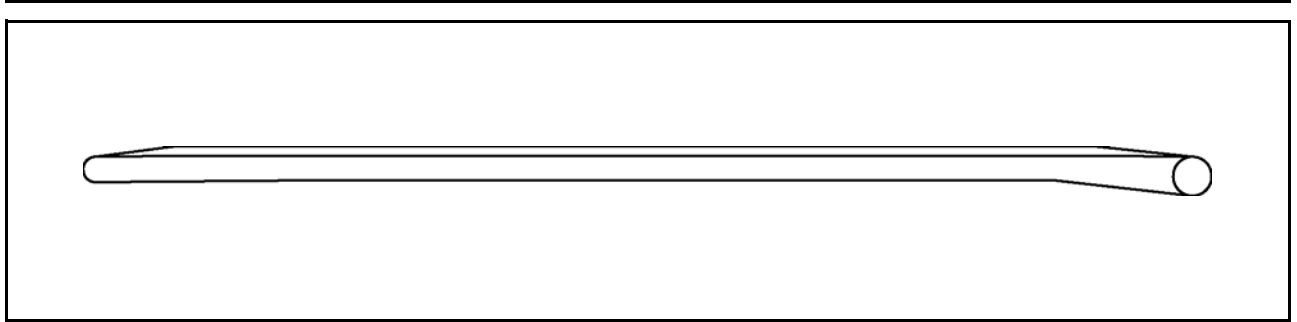

### 3.3 Regulering av belteløpet med justering av trommelen

Reguleringen av belteløpet må gjøres under drift, altså når båndet går.



#### **FORSIKTIG!**

##### **Inntreksfare!**

Mellom trommel og transportbånd.

⇒ Pass på at ikke klær, kroppsdeler eller verktøy trekkes inn!

Sørg for følgende forutsetninger:

✓ Tøm transportbåndet helt.

1 Løsne kontramutteren.

2 Juster trommelen ved hjelp av den andre mutteren.

⇒ Drei trommelen mot venstre sett ovenfra hvis beltet går for langt mot venstre.

⇒ Drei trommelen mot høyre sett ovenfra hvis beltet går for langt mot høyre.



1

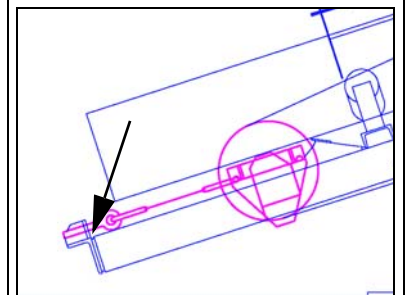

2

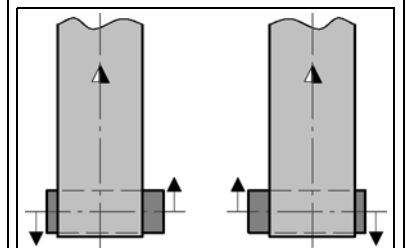

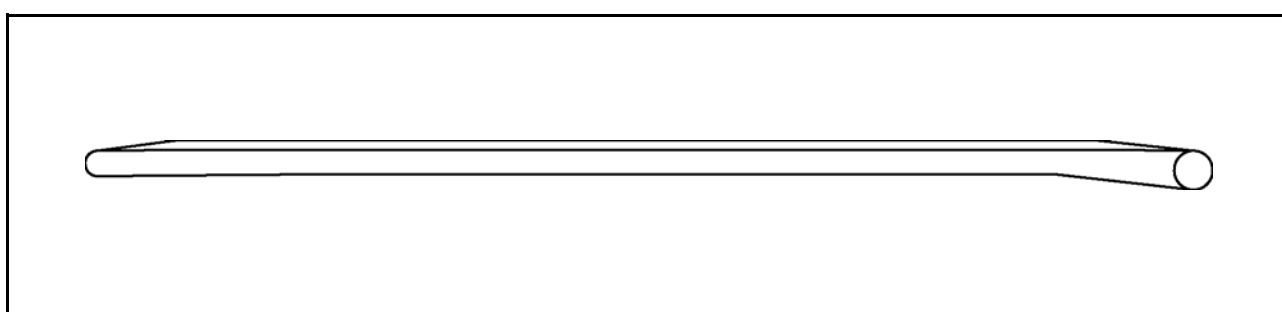

2, 3

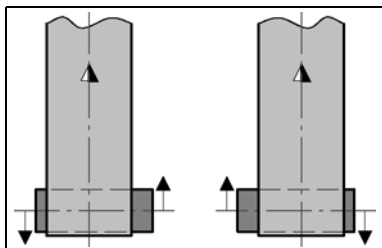

4

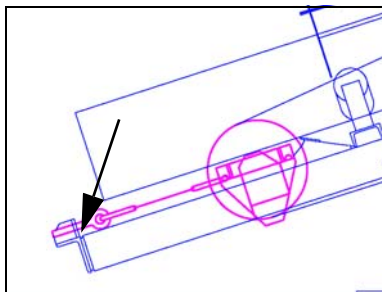

### Regulering av belteløpet med justering av trommelen - fortsettelse

3 Gjenta trinn 2 til beltet går rett.

4 Trekk til kontramutteren.

Belteløpet er regulert.

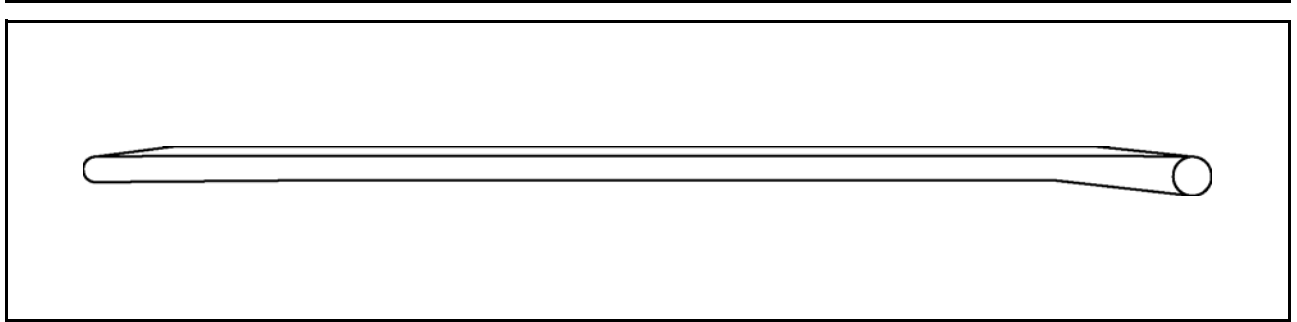

### 3.4 Utskifting av transportbeltet

Sørg for følgende forutsetninger:

- ✓ Tøm transportbåndet helt.
- ✓ Koble anleggsdelen fra strømmen i henhold til de fem sikkerhetsreglene.
- ✓ Dra i tillegg i trekksnoren som en sikkerhet.
- ✓ Avspenn transportbåndet. (⇒ side 34)

- 1 Demonter avstrykerne.
- 2 Demonter sideføringsrullene på den ene siden og legg dem bort.
- 3 Hvis transportbåndet har knekk må førerrullene på samme side som knekken demonteres og legges til side.
- 4 Demonter føringsrullene under transportbeltet og legg dem bort.
- 5 Dra av det defekte transportbeltet.

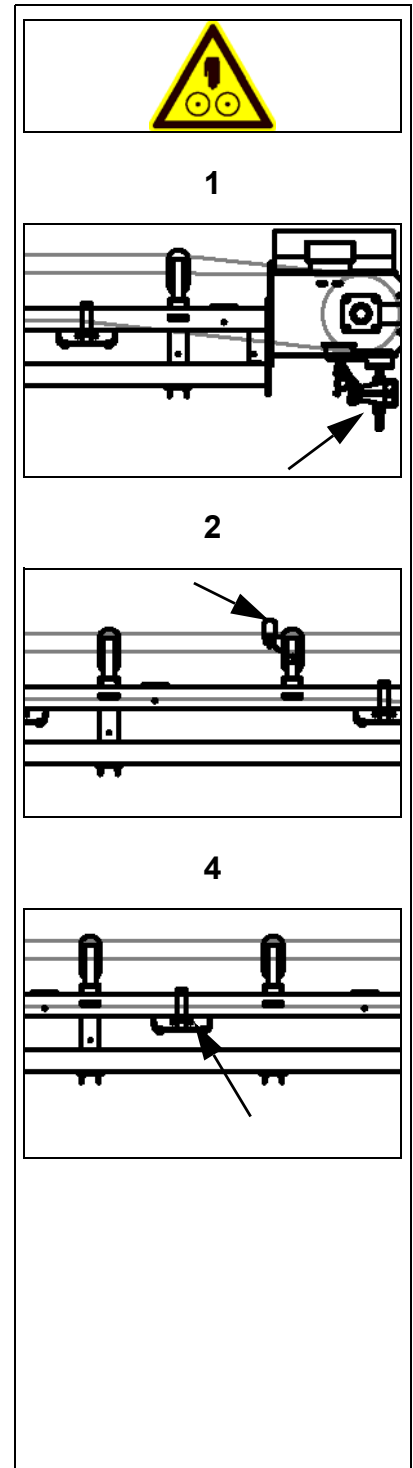

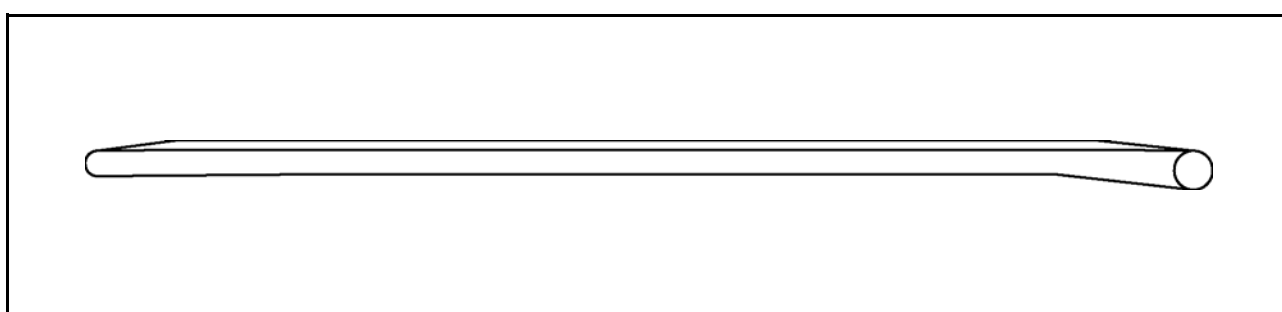

8

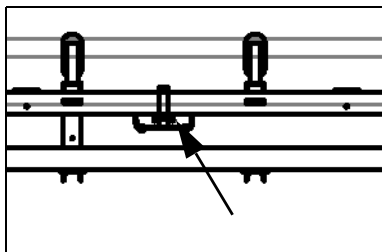

10

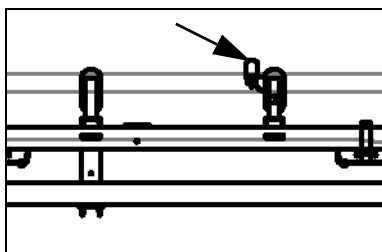

### Skifte ut transportbeltet - fortsettelse

- 6 Dra på det intakte transportbeltet.  
⇒ Pass på at transportbeltet har samme løp som det beltet som ble skiftet ut.
- 7 Lukke det intakte transportbeltet.



### MERKNAD

Transportbeltet skal bare lukkes av fagfirmaer!

- 8 Monter føringsrullene under transportbeltet og legg dem bort.
- 9 Monter førerrullene hvis transportbåndet har knekk.
- 10 Monter føringsrullene på siden.
- 11 Stram transportbeltet og rett det inn.

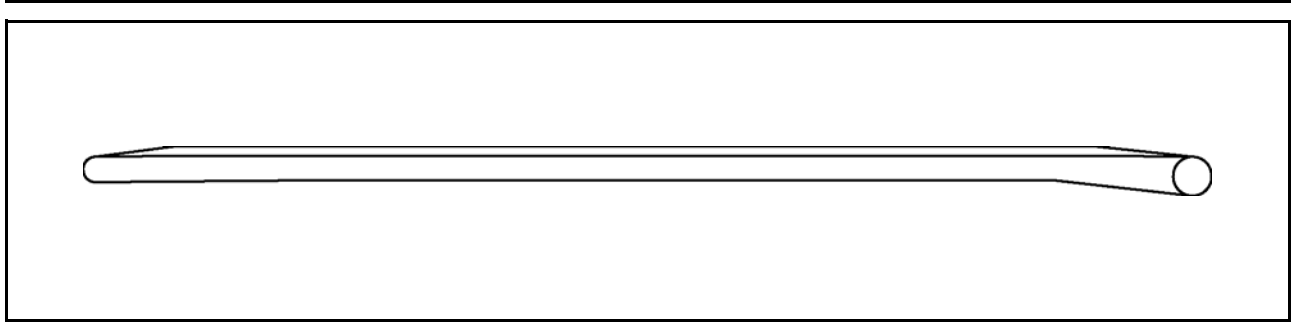

### Skifte ut transportbeltet - fortsettelse

12 Monter avstrykeren.

13 Koble anleggsdelen til strømforsyningen.

14 Kontroller med en prøvekjøring at transportbåndet fungerer korrekt.

Transportbeltet er skiftet ut.



12

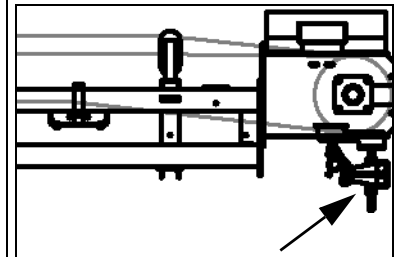

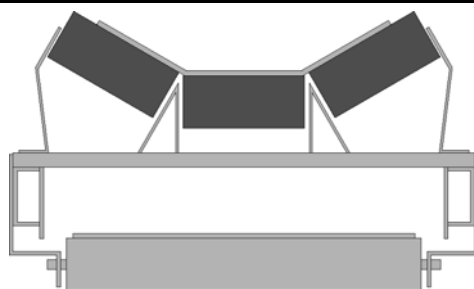

### 3.5 Utskifting av ruller og rullestasjoner

Sørg for følgende forutsetninger:

- ✓ Tøm transportbåndet helt.
- ✓ Koble anleggsdelen fra strømmen i henhold til de fem sikkerhetsreglene.
- ✓ Dra i tillegg i trekksnoren som en sikkerhet.
- ✓ Avspenn transportbåndet.

- 1 Ta de defekte rullene ut av rullestasjonene og kasser dem på en fagmessig måte.
- 2 Demonter de defekte rullestasjonene og kasser dem på en fagmessig måte.
- 3 Sett på de intakte rullestasjonene og skru dem fast.
- 4 Sett inn de intakte rullene.



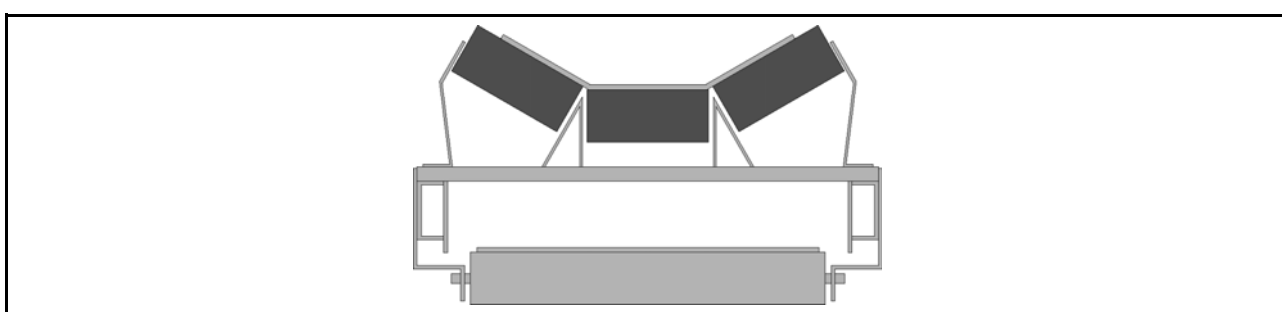

### Utsifting av ruller og rullestasjoner - fortsettelse

- 5 Stram og rett inn transportbeltet som beskrevet i kapitlet om montering.
  - 6 Kontroller med en prøvekjøring at transportbåndet fungerer korrekt.
- Rullene eller rullestasjonene er skiftet.



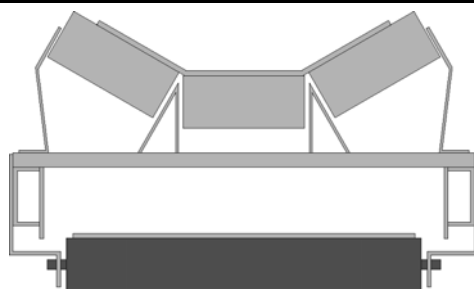

### 3.6 Utskifting av returrullene

Sørg for følgende forutsetninger:

- ✓ Tøm transportbåndet helt.
- ✓ Koble anleggsdelen fra strømmen i henhold til de fem sikkerhetsreglene.
- ✓ Dra i tillegg i trekksnoren som en sikkerhet.
- ✓ Avspenn transportbåndet.

- 1 Demonter eventuelt en eksisterende returrullebeskyttelse og legg den til side.
- 2 Demonter de defekte returrullene og kasser dem på en fagmessig måte.
- 3 Sett inn de intakte returrullene.
- 4 Monter en eventuelt eksisterende returrullebeskyttelse igjen.

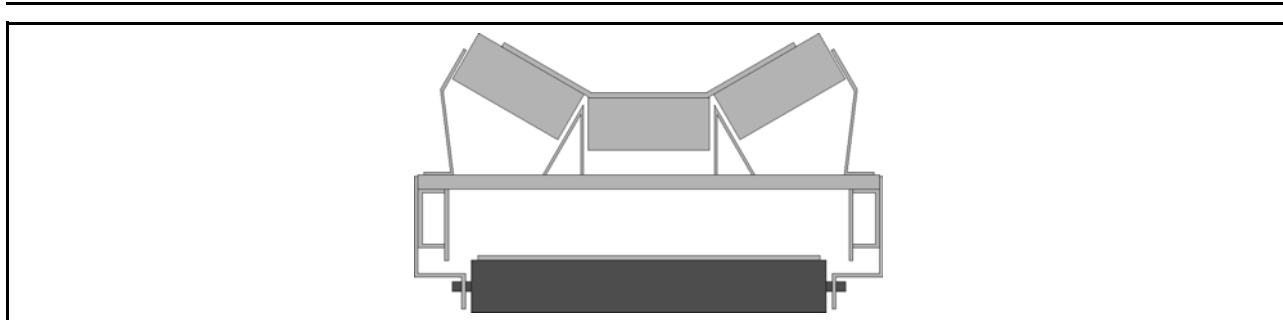

### Utskifting av returrullene - fortsettelse

- 5 Stram og rett inn transportbeltet som beskrevet i kapitlet om montering.
  - 6 Kontroller med en prøvekjøring at transportbåndet fungerer korrekt.
- Returrullene er skiftet ut.



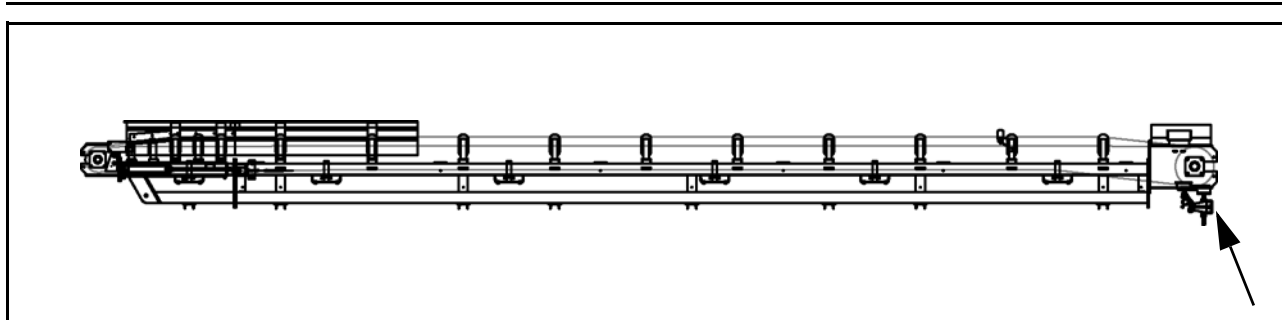

### 3.7 Utskifting av den ytre belteavstrykeren

Sørg for følgende forutsetninger:

- ✓ Tøm transportbåndet helt.
- ✓ Koble anleggsdelen fra strømmen i henhold til de fem sikkerhetsreglene.
- ✓ Dra i tillegg i trekksnoren som en sikkerhet.



#### MERKNAD

Den kan hende at du må demontere en overleveringshette først.

- 1 Løsne festet for avstrykeren og legg den til side.
- 2 Demonter og kasser de defekte avstrykerelementene på en fagmessig måte.
- 3 Monter de intakte avstrykerelementene.
- 4 Monter festet for avstrykeren.

De ytre belteavstrykerne er skiftet.

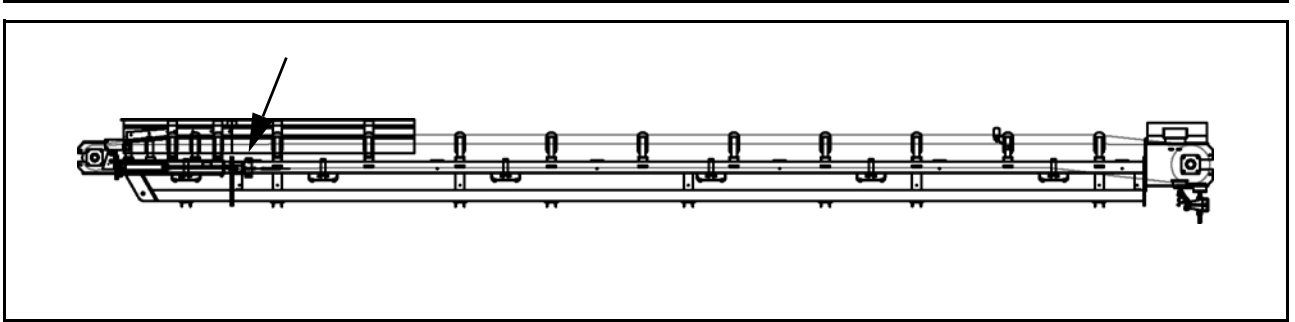

## 3.8 Utskifting av den indre belteavstrykeren

Sørg for følgende forutsetninger:

- ✓ Tøm transportbåndet helt.
- ✓ Koble anleggsdelen fra strømmen i henhold til de fem sikkerhetsreglene.
- ✓ Dra i tillegg i treksnoren som en sikkerhet.

- 1 Avspenn båndet.
- 2 Demonter avstrykeren.
- 3 Demonter og kasser de defekte avstrykerelementene på en fagmessig måte.
- 4 Monter de intakte avstrykerelementene.
- 5 Monter avstrykeren.
- 6 Stram båndet.

Den indre belteavstrykeren er skiftet ut.



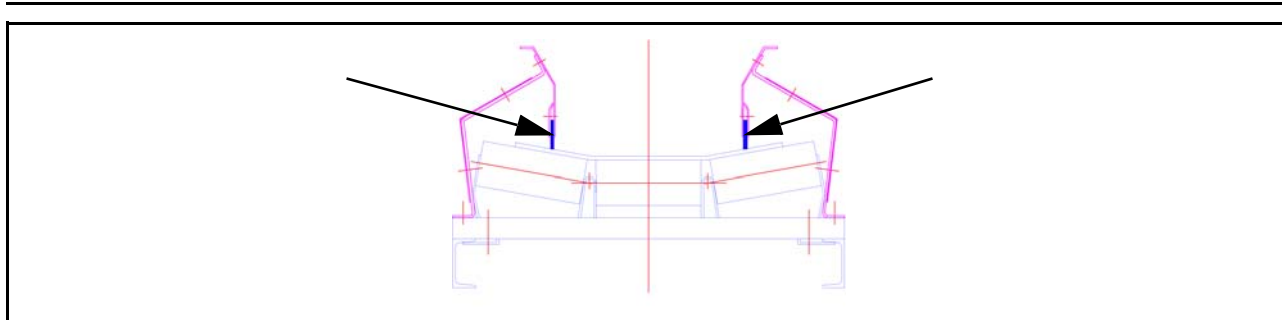

1

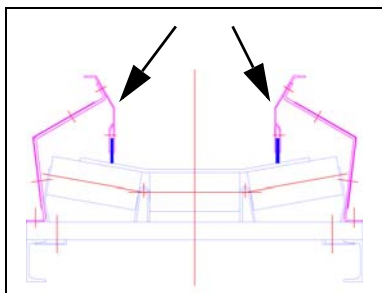

2

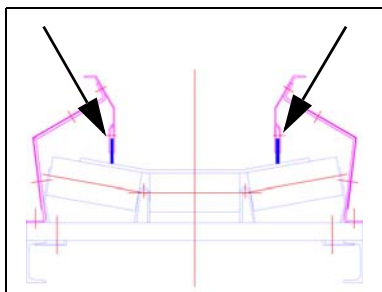

3

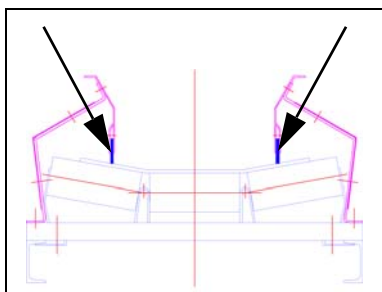

### 3.9 Utskifting av tetningslisten

Sørg for følgende forutsetninger:

- ✓ Tøm transportbåndet helt.
- ✓ Koble anleggsdelen fra strømmen i henhold til de fem sikkerhetsreglene.
- ✓ Dra i tillegg i treksnoeren som en sikkerhet.

- 1 Demonter materialføringen.
- 2 Løsne klemskruene.
- 3 Skift ut tetningslistene.
- 4 Trekk til klemskruene.

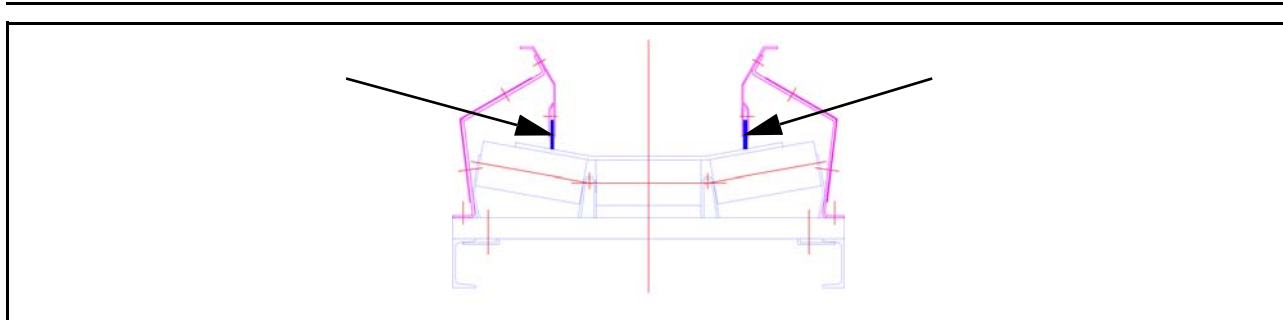

## Utskifting av tetningslisten - fortsettelse

- 5 Monter materialføringen.
  - 6 Løsne klemmskruene for å stille inn tetningslisten.
  - 7 Still inn tetningslisten.
  - 8 Trekk til klemmskruene.
- Tetningslisten er skiftet ut.



5

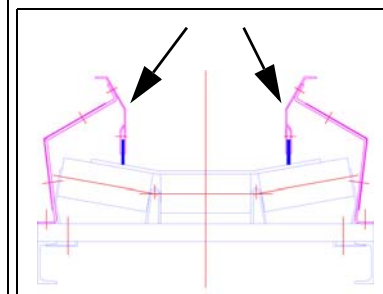

6, 8

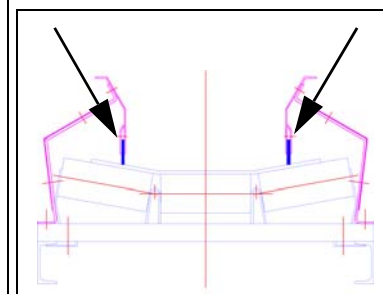

7

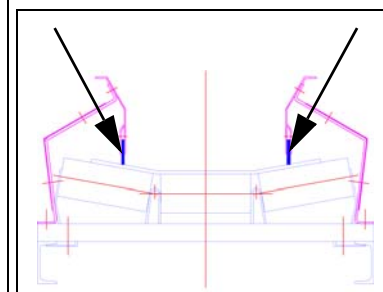

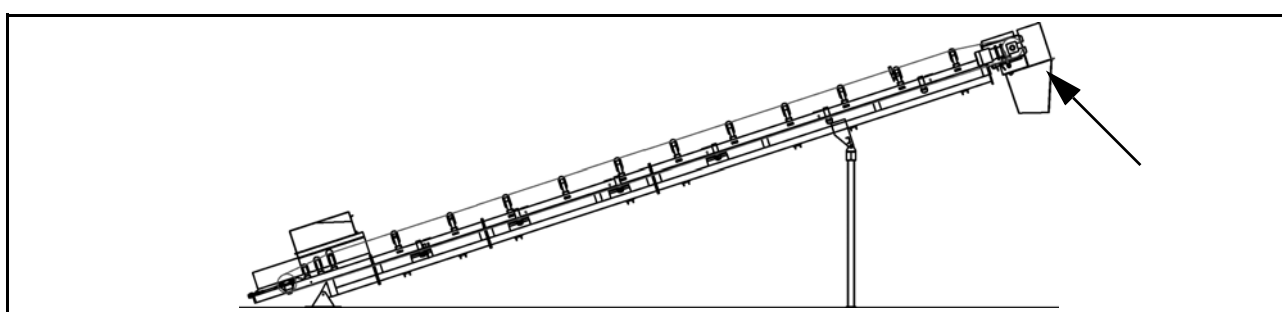

### 3.10 Utskifting av gummilappene i overleveringshetten

Sørg for følgende forutsetninger:

- ✓ Tøm transportbåndet helt.
- ✓ Koble anleggsdelen fra strømmen i henhold til de fem sikkerhetsreglene.
- ✓ Dra i tillegg i trekksnoren som en sikkerhet.

- 1 Løsne skruene i klemmeinnretningen.
- 2 Ta av den defekte gummien og kasser den på en fagmessig måte.
- 3 Sett på den intakte gummien og monter den med klemmeinnretningen.
- 4 Tilpass eventuelt hullene i gumminen til hullene i platen.

Overleveringshetten er skiftet ut!



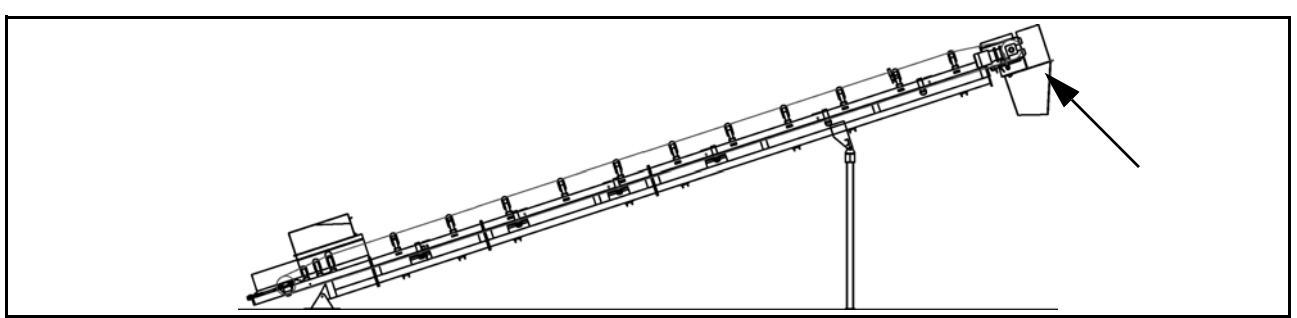

### 3.11 Utskifting og reparasjon av underdelen av overleveringshetten

Sørg for følgende forutsetninger:

- ✓ Tøm transportbåndet helt.
- ✓ Koble anleggsdelen fra strømmen i henhold til de fem sikkerhetsreglene.
- ✓ Dra i tillegg i trekksnoeren som en sikkerhet.

- 1 Demonter den defekte underdelen og legg den til side.
- 2 Reparer underdelen eller kasser den på en fagmessig måte.
- 3 Monter den intakte underdelen.

Underdelen er skiftet ut.

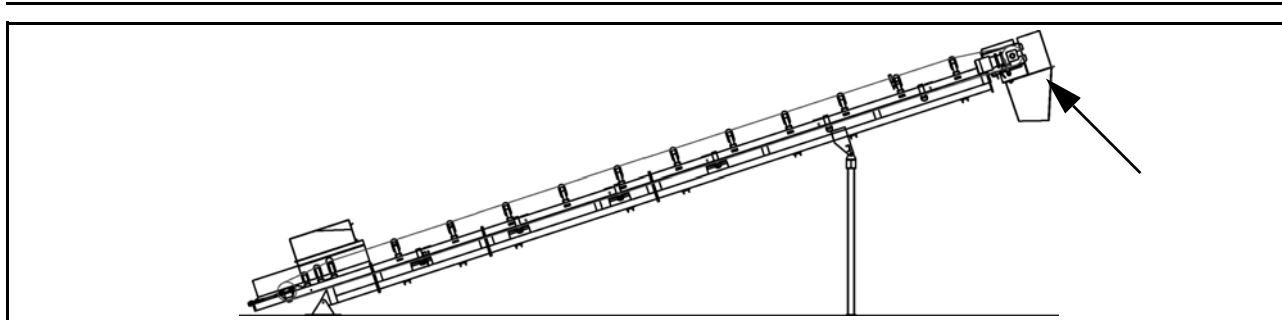

### 3.12 Utskifting og reparasjon av overdelen av overleveringshetten

Sørg for følgende forutsetninger:

- ✓ Tøm transportbåndet helt.
- ✓ Koble anleggsdelen fra strømmen i henhold til de fem sikkerhetsreglene.
- ✓ Dra i tillegg i trekksnoren som en sikkerhet.

1 Demonter underdelen og legg den til side.

2 Demonter den defekte overdelen og legg den til side.

3 Reparer overdelen ved behov, eller kasser den på en fagmessig måte.

⇒ Hvis det må utføres sveisearbeider, må gummi-lappene demonteres.

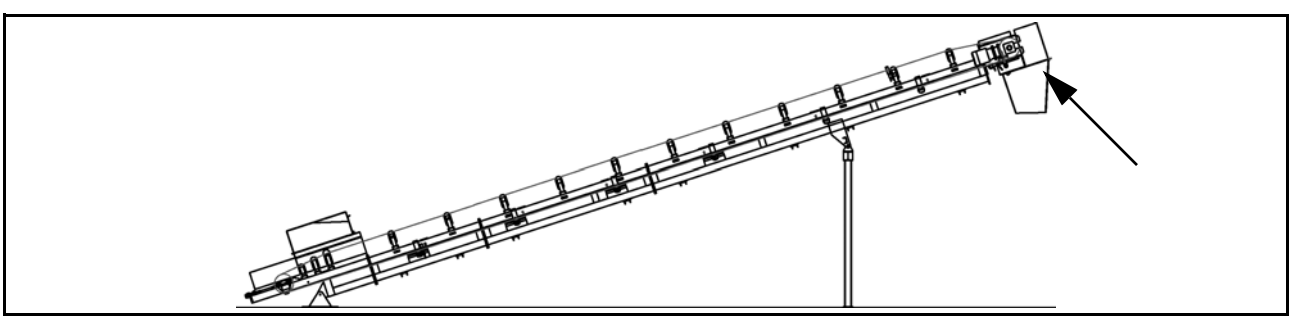

#### Utsifting og reparasjon av overdelen av overleveringshetten - fortsettelse

4 Monter den intakte overdelen.

5 Monter underdelen.

Overdelen av overleveringshetten er skiftet ut!

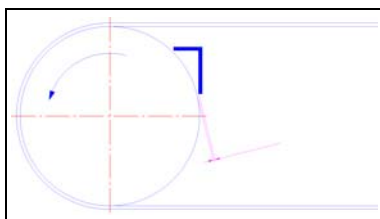
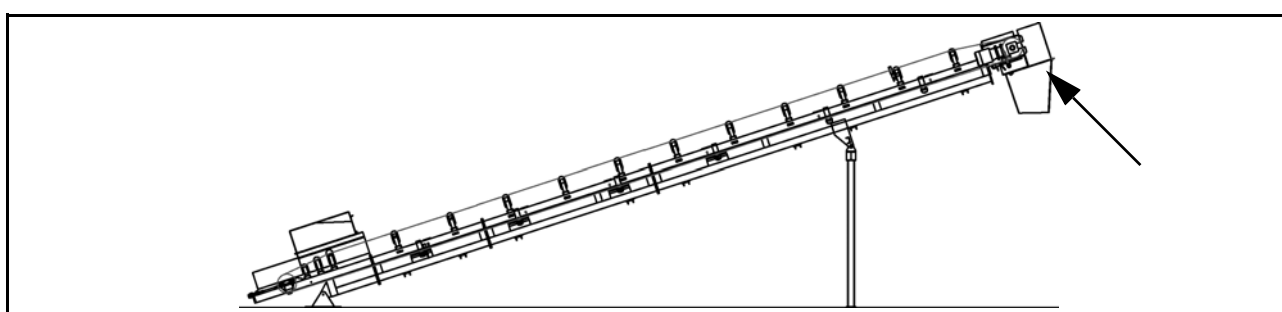

### 3.13 Stille inn avstanden for beskyttelsesanordningene

Transportbånd fra Ammann er utstyrt med anordninger som forhindrer inntrekking mellom beltet og trommelen eller rullene.

For å garantere funksjonen må du stille inn beskyttelsesanordningene i en avstand på fem millimeter til trommelen eller rullene.

- 1 Løsne festene for hver beskyttelsesanordning.
- 2 Før inn en 4,5 - 5 mm tykk lære mellom beskyttelsesanordningen og trommelen eller rullen.
- 3 Skyv beskyttelsesanordningen så nær at læren så vidt kan beveges.
- 4 Trekk til festene igjen.
- 5 Kontroller at avstanden er 5 mm.

Avstanden for beskyttelsesanordningen er stilt inn.

---

## 4 Feiloppretting

### 4.1 Generell informasjon

---



#### **MERKNAD**

Les og følg også henvisningene til feiloppretting i driftsveiledningene fra de forskjellige produsentene av hver komponent og underleverandørdel!

---

Driftsveiledningene fra hver produsent finner du i komponent- og underleverandørdokumentasjonen i kapittel 12 i reservedelslistene.

---



#### **MERKNAD**

Les og følg spesielt henvisningene om feilmeldinger i driftsveiledningen for styringen!

---

## 4.2 Samlebånd

### Material transporteres uregelmessig eller ikke i det hele tatt

Kontroller drevets funksjon.

⇒ Drevet kan være koblet til feil.

Kontroller om transportbåndet er skadet.

⇒ Skift ut et defekt transportbånd og med et tilsvarende intakt transportbånd.

Kontroller at rullene fungerer.

⇒ Smør ruller som går tregt.

⇒ Skift ut defekte ruller med tilsvarende intakte ruller.

Kontroller om materialmatingen har kladding, slitasje eller skader.

⇒ Fjern eventuell kladding.

⇒ Skift ut veldig slitte eller skadde komponenter med tilsvarende intakte komponenter.

Kontroller om overleveringsheten har kladding, slitasje eller skader.

⇒ Fjern eventuell kladding.

⇒ Skift ut veldig slitte eller skadde komponenter med tilsvarende intakte komponenter.

Kontroller båndstrammingen.

⇒ Etterstram transportbåndet hvis det er for slakt.

---

**Det transporteres for mye material**

Kontroller styringen.



---

**MERKNAD**

Hvis det transporteres for mye material, må alltid den seriekoblede anleggsdelen kontrolleres!

---





---

# Smøreveiledninger

---

## 1 Smøreveiledning drivstasjon

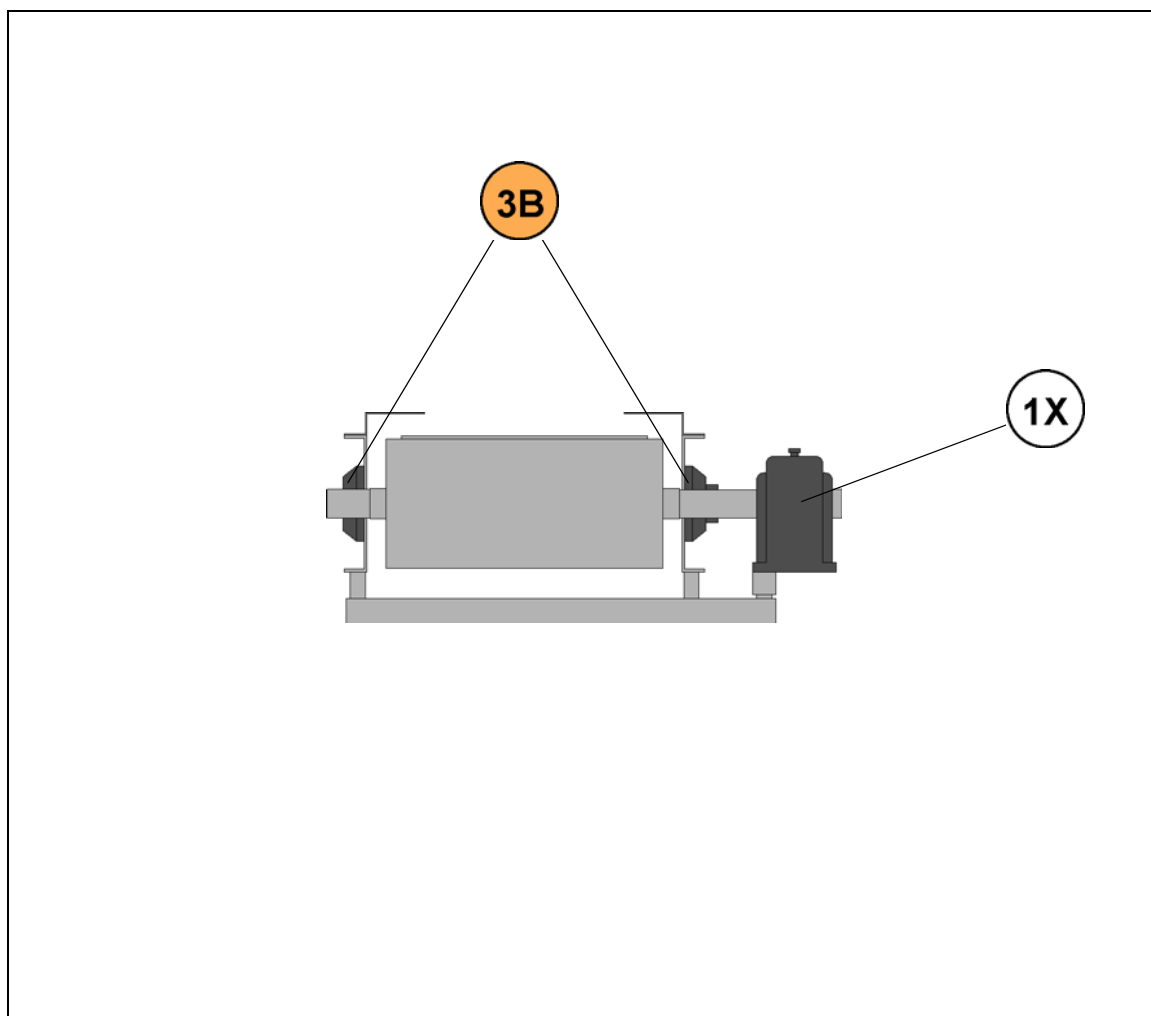

### MERKNAD

For smøreveiledningene for drevene og andre komponenter må du også lese og følge driftsveiledningene fra hver enkelt produsent.

Driftsveiledningene fra hver produsent finner du i komponent- og underleverandørdokumentasjonen i kapittel 12 i reservedelslistene.

## 2 Smøreveiledning strammestasjon

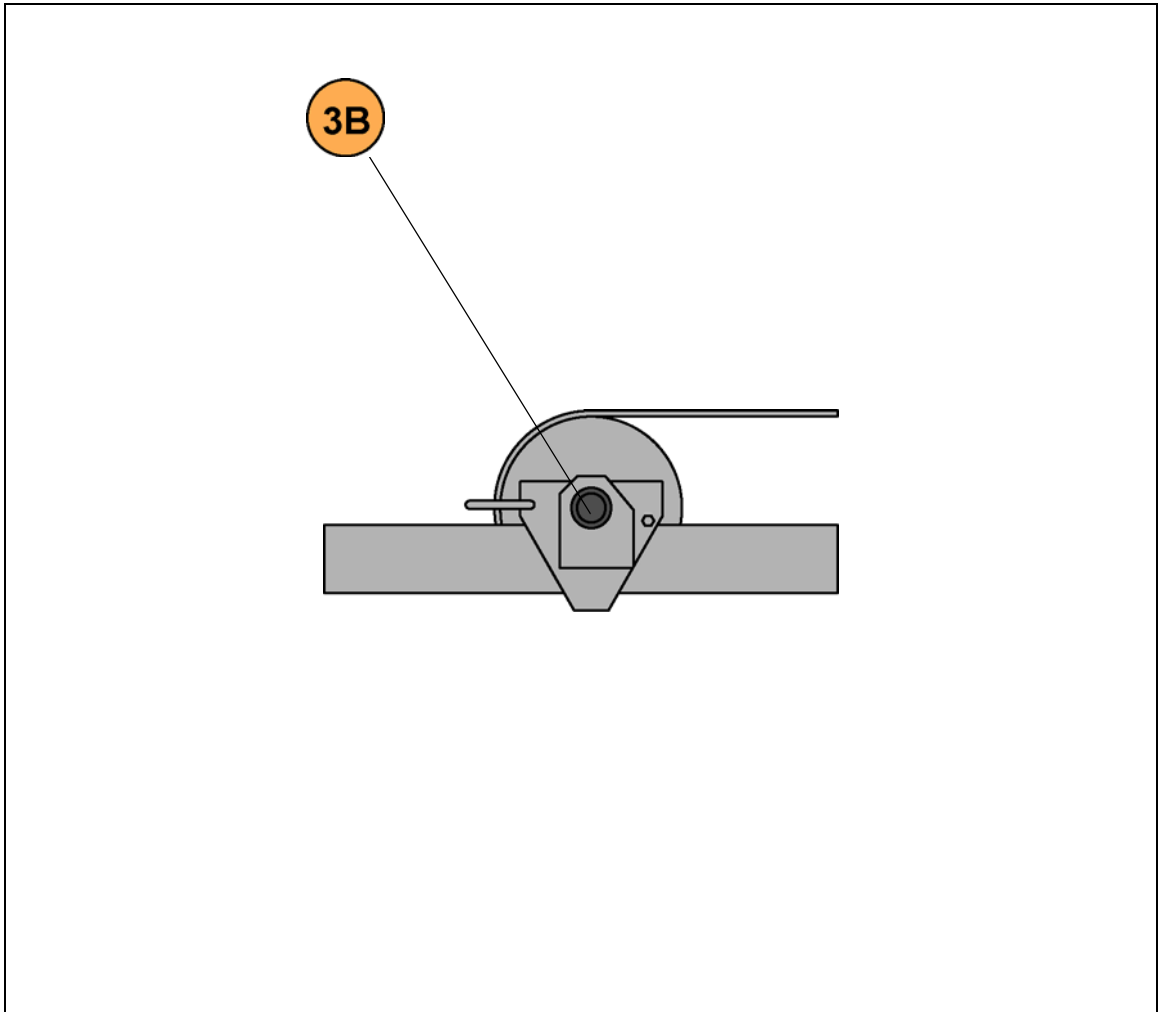

### 3 Smøreveiledning bære- og returruller

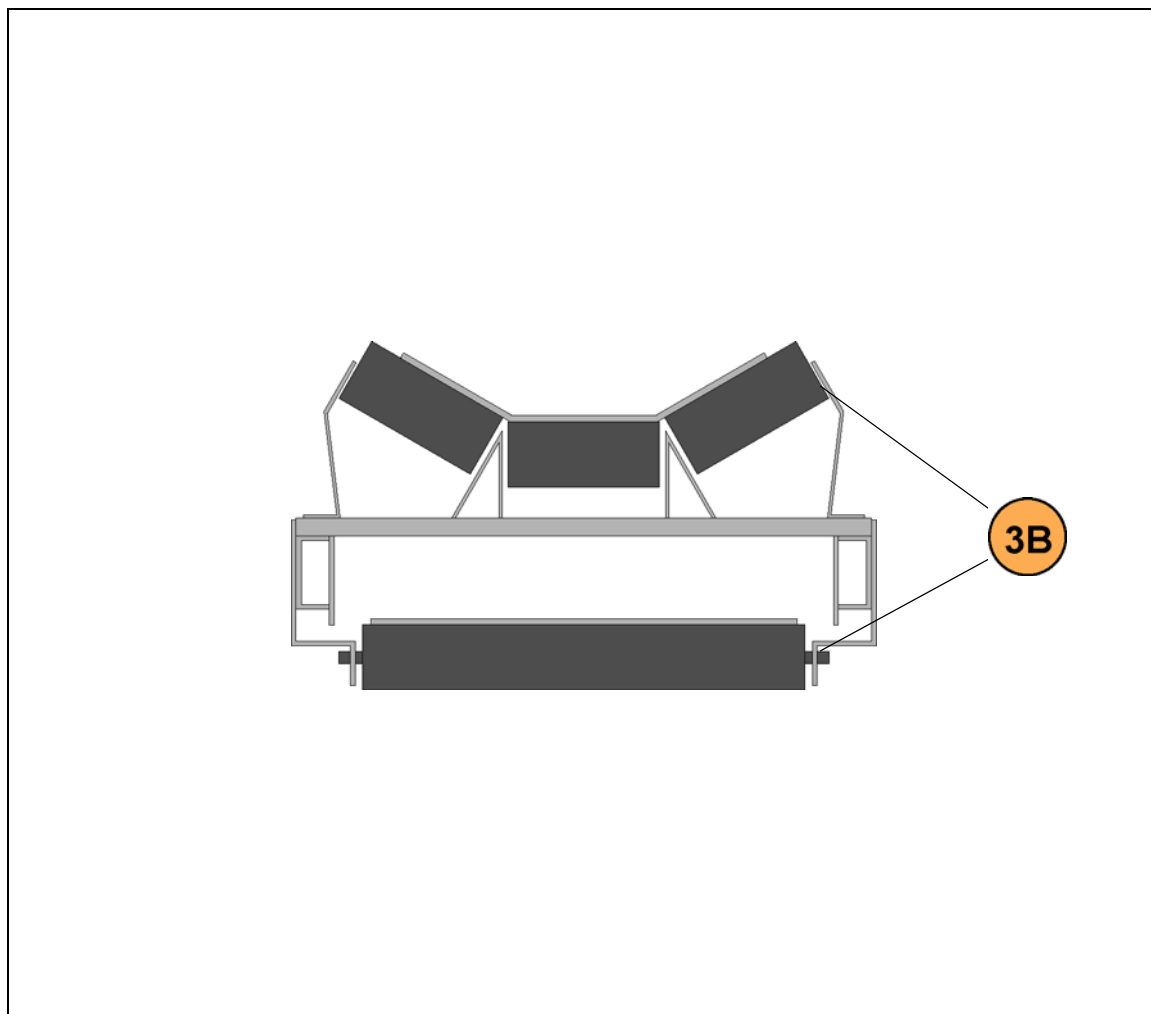

---

# **Driftsstopp og Demontering**

---

## 1 Midlertidig driftsstopp

For midlertidig stopp av samlebåndet må du tømme denne anleggsdelen helt.

La samlebåndet gå til det ikke lenger er material på det.

*Samlebåndet tømmes sammen med mineraldoseringene.*

Fjern

Rengjør avstrykerne, bærerullene og tilbakeføringsrullene.

Avspenn transportbåndet.



### MERKNAD

Vær oppmerksom på at transportbåndet må strammes og rettes opp igjen ved ny igangkjøring som beskrevet i vedlikeholdsinstruksen!

---

## 2 Driftsstopp

For driftsstopp av samlebåndet må du tømme denne anleggsdelen helt.

La samlebåndet gå til det ikke lenger er material på det.

*Samlebåndet tømmes sammen med mineraldoseringene.*

Fjern alle rester i overleveringshetten.

Rengjør avstrykerne, bærerullene og tilbakeføringsrullene.

Avspenn transportbåndet.

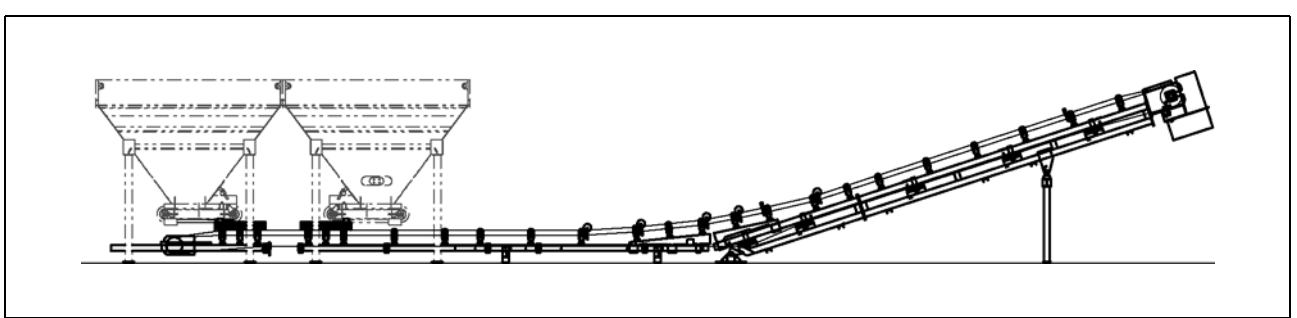

### 3 Demontering av samlebåndet

Sørg for følgende forutsetninger:

- ✓ Tøm mineraldoseringene helt.
- ✓ Tøm samlebåndet helt.
- ✓ Koble fra samtlige forsyningsledninger før demonteringen starter.
  - ⇒ Følg de fem sikkerhetsreglene!

- 1 Koble fra knekkstedet.
  - ⇒ Avhengig av utførelse kan samlebåndet også være konstruert uten knekk.
- 2 Del opp transportbåndet.
- 3 Fjern transportbåndet.
- 4 Fest delen av båndrammen bak knekken i en kran.
- 5 Løsne båndrammen fra støtten.
- 6 Fjern båndrammen.

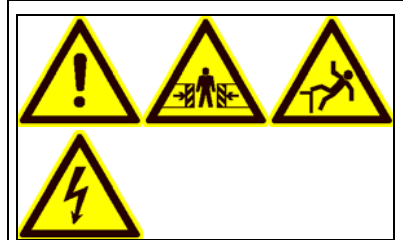

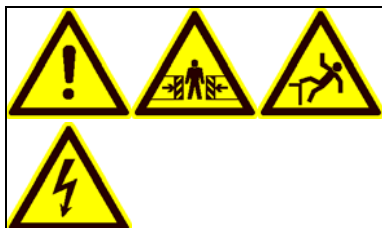
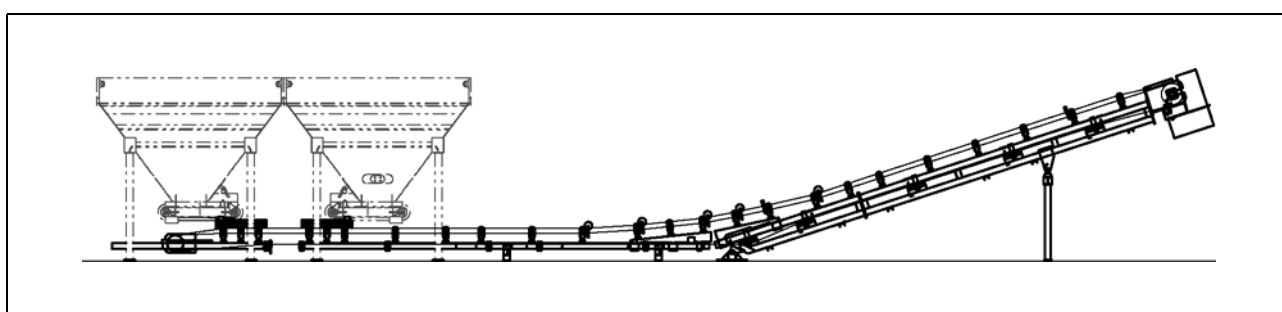

### Demontering av samlebåndet - fortsettelse

- 7 Demonter delene av båndrammen som ligger mellom doseringene eller ved den siste doseringen.
  - 8 Demonter vendestasjonen.
  - 9 Demonter bærerullestasjonene og tilbakeføringsrullestasjonene på mineraldoseringene.  
→ Følgende punkter er bare nødvendige hvis samlebåndet ikke skal brukes på nytt.
  - 10 Demonter bærerullestasjonene og returrullestasjonen.
  - 11 Demonter drivmotoren.
  - 12 Demonter drivtrommelen og føretrommelen.
  - 13 Demonter båndrammen og støttene.
- Samlebåndet er demontert